

**LAS COMPETENCIAS CIUDADANAS QUE INFLUYEN EN EL TIEMPO LIBRE  
DE 17 ESTUDIANTES DE LOS GRADOS 5,6,7 DEL COLEGIO ALFÉREZ REAL  
BARRIO EL LAGO, MUNICIPIO DE POPAYÁN.**

**Autores:**

**PAULA ANDREA PINILLA GUALICHE  
JAIRO ANDRES ZUÑIGA PERAFAN**



**FUNDACIÓN UNIVERSITARIA DE POPAYÁN  
PROGRAMA ACADÉMICO DE TRABAJO SOCIAL  
POPAYÁN**

**2018**

**LAS COMPETENCIAS CIUDADANAS QUE INFLUYEN EN EL TIEMPO LIBRE  
DE 17 ESTUDIANTES DE LOS GRADOS 5,6,7 DEL COLEGIO ALFÉREZ REAL  
BARRIO EL LAGO, MUNICIPIO DE POPAYÁN.**

**Autores:**

**PAULA ANDREA PINILLA GUALICHE  
JAIRO ANDRES ZUÑIGA PERAFAN**

**INFORME FINAL PARA OPTAR AL TÍTULO DE PROFESIONAL EN  
TRABAJO SOCIAL**

**Director:**

**MARIA CRISTINA DURÁN**

**FUNDACIÓN UNIVERSITARIA DE POPAYÁN  
PROGRAMA ACADÉMICO DE TRABAJO SOCIAL**

**POPAYÁN**

**2018**

## NOTA DE ACEPTACIÓN DEL DIRECTOR

El Director y los Jurados del trabajo de grado: **Medición de la calidad en el servicio y la satisfacción de los estudiantes de la Fundación Universitaria de Popayán**, realizado por: **Jairo Andrés Zúñiga Perafán y Paula Andrea Pinilla Gualiche**. Una vez revisado el informe final y aprobado la sustentación del mismo, autorizan para que se realicen los trámites concernientes para optar el título Profesional en **Trabajo social**.

---

Firma Del Presidente Del Jurado

---

Firma del jurado

---

Firma del jurado  
Popayán, Febrero, 2019

## **DEDICATORIA**

Dedico este trabajo principalmente a Dios, por haberme dado la vida y permitirme el haber llegado hasta este momento tan importante de mi formación profesional.

A mis padres Victor Hugo Pinilla y Consuelo Gualiche Sandoval , por ser el pilar más importante y demostrarme siempre su cariño, apoyo incondicional sin importar nuestras diferencias de opiniones igualmente por su demostración de padres ejemplares quienes me han enseñado a no desfallecer ni rendirme ante nada y siempre perseverar a través de sus consejos.

**PAULA ANDREA PINILLA**

## DEDICATORIA

A Dios por ser siempre mi motor de fe y con quien tengo ese sentimiento de alegría, tranquilidad y serenidad en cada momento de esta etapa de vida que esta próxima a culminar y espero ser digno por tan valioso esfuerzo. A mi madre que está en el cielo Luz Dary Jaramillo, a mi hijo Daniel Alejandro Zúñiga quienes me apoyaron en un momento en que no me sienta afortunado de contar con ellos y no hay día en el que no le agradezca a Dios por sus vidas, la fortuna más grande es tenerlos conmigo y el tesoro más valioso son todos y cada uno de los valores que me inculcaron. Y finalmente quiero dedicar este trabajo en especial a mi hermosa tía Luz Dary Jaramillo quien fue de muchas maneras una guía que jamás me abandono y siempre apoyo todas y cada una de mis decisiones y mucho más el amarme y aunque no está más en esta vida, sé que se encuentra junto a Dios padre siendo un Ángel guardián más.

**JAIRO ANDRES ZUÑIGA PERAFAN**

## **AGRADECIMIENTOS**

Le agradezco a Dios por haberme acompañado y guiado a lo largo de mi camino, por ser mi fortaleza en todos los momentos y brindarme una vida llena de aprendizaje, a mi tutor de grado quien ha estado pendiente y con disposición a guiarnos en este camino para poder cumplir una de mis metas la cual me he propuesto y de igual manera agradezco a mi Madre por apoyarme en todas las cosas que he realizado a lo largo de mi vida, por los valores que me han inculcado y lo más importante por darme una gran educación en el transcurso de mi vida.

**PAULA ANDREA PINILLA GUALICHE**

## **AGRADECIMIENTOS**

Inicialmente deseo agradecer a todas las personas que siempre creyeron en mi capacidad y mis habilidades, dos cosas que creo tenemos todos, solo debemos esforzarnos por hacerlas mejores además de que todos contamos con la fuerza y determinación para alcanzar algo.

Adicionalmente a todas aquellas personas que directa o indirectamente participaron en distintas formas en la realización ya fuese opinando, dando ánimo, aconsejando o brindando una mejor perspectiva pues este trabajo me permitió aprovechar las competencias y experiencia de muchas personas para su realización.

También agradezco y destaco el acompañamiento de mi tutora de tesis la docente Mario Cristina Durán pues desde el principio conté con su apoyo, agradezco su paciencia y sus valiosas intervenciones

**JAIRO ANDRES ZUÑIGA PERAFAN**



FUNDACIÓN  
UNIVERSITARIA  
DE POPAYÁN  
35 ANIVERSARIO

## NOTA DE ACEPTACIÓN

El presidente del Jurado y los jurados del trabajo denominado “Las competencias ciudadanas que influyen en el tiempo libre, entorno socio familiar, musical y artístico de 17 estudiantes de los grados 5, 6 y 7 del colegio Alférez Real, barrio el Lago del municipio de Popayán”, presentado por el estudiante Jairo Andrés Zúñiga Perafán una vez revisado el informe final y aprobada la sustentación del mismo, autorizan para que se realicen los trámites concernientes para optar al título de Trabajador Social.

Firma Presidente de Jurado  
Rene Sirid Fajardo Botina

Firma del Jurado  
Eduardo Antonio Peña Muñoz



Sedes administrativas: Claustro San José Calle 5 No. 8-58 - Los Robles Km 8 vía al sur  
Sede Norte del Cauca: Calle 4 No. 10-50 Santander de Quilichao

Popayán, Cauca, Colombia

PBX (57-2) 8320225 | [www.fup.edu.co](http://www.fup.edu.co) | Fundación Universitaria de Popayán







FUNDACIÓN  
UNIVERSITARIA  
DE POPAYÁN  
35 ANIVERSARIO

## NOTA DE ACEPTACIÓN

El presidente del Jurado y los jurados del trabajo denominado “Las competencias ciudadanas que influyen en el tiempo libre, entorno socio familiar, musical y artístico de 17 estudiantes de los grados 5, 6 y 7 del colegio Alférez Real, barrio el Lago del municipio de Popayán”, presentado por la estudiante Paula Andrea Pinilla GualicheJairo, una vez revisado el informe final y aprobada la sustentación del mismo, autorizan para que se realicen los trámites concernientes para optar al título de Trabajadora Social.

Firma Presidente de Jurado  
Rene Sirid Fajardo Botina

Firma del Jurado  
Eduardo Antonio Peña Muñoz



Sedes administrativas: Claustro San José Calle 5 No. 8-58 - Los Robles Km 8 vía al sur  
Sede Norte del Cauca: Calle 4 No. 10-50 Santander de Quilichao

Popayán, Cauca, Colombia

PBX (57-2) 8320225 | [www.fup.edu.co](http://www.fup.edu.co) | Fundación Universitaria de Popayán



# TABLA DE CONTENIDO

TABLA DE CONTENIDO .....	
INTRODUCCIÓN .....	
1. EL PROBLEMA .....	
1.1 PLANTEAMIENTO DEL PROBLEMA .....	
1.2 FORMULACIÓN DEL PROBLEMA.....	
2. JUSTIFICACIÓN.....	
3. OBJETIVOS .....	
3.1 OBJETIVO GENERAL.....	
3.2 ESPECIFICOS .....	
4. MARCO CONTEXTUAL .....	
4.1 UBICACIÓN GEOGRAFICA.....	
4.2 CARACTERIZACIÓN TERRITORIAL Y POBLACIONAL.....	
5. ANTECEDENTES IINVESTIGATIVOS .....	
5.1 COMPETENCIAS CIUDADANAS DENTRO DEL AULA DE CLASE .....	
5.2 EL TIEMPO LIBRE COMO PROPUESTA PEDAGOGICA .....	
5.3 FORTALECIMIENTO DE COMPETENCIAS CIUDADANAS POR MEDIO DE LA PEDAGOGIA.....	
6. MARCO TEÓRICO.....	
6.1 TEORÍAS QUE BUSCAN EXPLICAR LA DINAMICA FAMILIAR.....	
6.1.1 TERAPIA FAMILIAR ESTRUCTURAL .....	
6.1.2 TIPOLOGIA FAMILIAR .....	
6.2 TEORÍA ECOLOGICA.....	
6.3 DESARROLLO A ESCALA HUMANA .....	
6.4 LA RESILIENCIA .....	
6.5 TEORÍA DE LA EDUCACIÓN .....	
6.7 APROVECHAMIENTO DEL TIEMPO LIBRE .....	
6.8 TEORÍA DE ETHOS .....	
6.9 TEORÍA DE LAS COMPETENCIAS CIUDADANAS .....	
7. MARCO CONCEPTUAL .....	
7.1 COMPETENCIA.....	

7.2 CIUDADANÍA .....	
7.3 COMPETENCIAS CIUDADANAS: .....	
7.3.1 TIPOS DE COMPETENCIAS CIUDADANAS.....	
7.3.2 GRUPOS DE COMPETENCIAS CIUDADANAS.....	
7.3.3 EVALUACIÓN DE LAS COMPETENCIAS CIUDADANAS. ....	
7.3.4 AMBIENTES PARA DESARROLLAR COMPETENCIAS CIUDADANAS .....	
7.3.5 TIEMPO LIBRE .....	
7.3.6 ESTUDIANTES.....	
7.3.7 ESTRATEGIAS PEDAGOGICAS.....	
8. MARCO LEGAL .....	
9. METODOLOGÍA.....	
9.1 ENFOQUE DE LA INVESTIGACIÓN.....	
9.2 POBLACIÓN Y MUESTRA.....	
9.3 TÉCNICAS E INSTRUMENTOS DE RECOLECCIÓN DE INFORMACIÓN .....	
9.4 HERRAMIENTA LÚDICA PEDAGOGICA (TALLERES) .....	
9.5 ENTREVISTA SEMIESTRUCTURADA .....	
9.6 FAMILIOGRAMA .....	
9.7 OBSERVACIÓN PARTICIPANTE.....	
9.8 ENTREVISTA EN PROFUNDIDAD .....	
9.9 ENCUESTA ESTRUCTURADA .....	
9.10 ESTUDIO DE DIARIO.....	
9.11 CONVERSATORIO PARTICIPATIVO.....	
9.12 FOLLETO .....	
9.13CARTILLA .....	
9.14 PROCESO DE ORGANIZAR Y SISTEMATIZAR INFORMACIÓN .....	
9.15 INSTRUMENTOS UTILIZADOS .....	
9.15.1 HUMANOS.....	
9.15.2 TÉCNICOS .....	
9.15.3 PRESOPUESTOS ECONOMICOS .....	
10. RESULTADOS DE LA INVESTIGACIÓN.....	
10.1 CARACTERIZAR SOCIO FAMILIARMENTE A LOS 17 ESTUDIANTES PERTENECIENTES DE LOS GRADOS 5, 6,7 DEL COLEGIO ALFÉREZ REAL BARRIO EL LAGO, MUNICIPIO DE POPAYÁN.....	

11. REGISTRAR LOS CAMBIOS GENERADOS EN LOS 17 ESTUDIANTES DE LOS GRADOS 5, 6,7 DEL COLEGIO ALFÉREZ REAL BARRIO EL LAGO, MUNICIPIO DE POPAYÁN. EN CUANTO A COMPETENCIA CIUDADANAS DURANTE EL TIEMPO LIBRE Y ENTORNO SOCIO FAMILIAR.....	
11.1 SEGÚN EL GRUPO INVESTIGADOR .....	
11.2 SEGÚN LA POBLACIÓN SUJETO DE ESTUDIO.....	
11.3 SEGÚN EL DOCENTE ENCARGADO DE LA ESCUELA DE ARTE Y MÚSICA .....	
11.4 SEGÚN LOS DOCENTES QUE PERTENCENE A LA INSTITUCIÓN EDUCATIVA ALFEREZ REAL .....	
12. PROPONER LA ESCUELA DE ARTE Y MÚSICA COMO UN ELEMENTO DE COHESIÓN PARA MEJORAR LOS TIEMPOS LIBRES EN CUANTO A LAS COMPETENCIAS CIUDADANAS. ....	
12.1 A LOS PADRES DE FAMILIA .....	
12.2 A LOS ESTUDIANTES .....	
13. CONCLUSIONES .....	
14. APORTES DESDE EL TRABAJO SOCIAL.....	
16. BIBLIOGRAFÍA .....	
ANEXOS A .....	
TABLA DE BASE DE DATOS DE LA POBLACIÓN SUJETO DE ESTUDIO.	
MODELO DE LA ENCUESTA ESTRUCTURADA	
MODELO DE LA 2 ENCUESTA ESTRUCTURADA	
MODELO DEL ESTUDIO DE DIARIO LLAMADO “MI VIDA DIARIA”.	
MODELO DE LA ENTREVISTA EN PROFUNDIDAD	
ANEXOS B	
MODELO DE ENTREVISTA SEMIESTRUCTURADA	
FAMILIOGRAMAS	
MODELO DE LA 3 ENCUESTA ESTRUCTURADA	
MODELO DEL FOLLETO ENTREGADO	
MODELO DE LA 4 ENCUESTA ESTRUCTURADA	
MODELO DE LA 5ENCUESTA ESTUCTURADA	

## INTRODUCCIÓN

Las diversas situaciones sociales que enfrentan Colombia actualmente son consecuencia de la falta de buenos ciudadanos que se enfaticen en respetar los derechos de los demás en sacrificar interés propios por mas enriquecedores que sean por los interés sociales para generar un bienestar social, aun así sabe decir que los principales responsables de la falta de buenos ciudadanos son la educación familiar y escolar entes principales en donde se forma todo ser humano.

A partir de lo mencionado se necesita saber si los colegios están ayudando a formar ciudadanos que resuelvan situaciones de conflicto sin violencia, que reconozcan sus acciones y aceptar cuando se falla, ciudadanos que no vulneren las necesidades de las otras personas para actuar de manera constructiva en la sociedad,

El presente trabajo de grado, se propone conocer desde el trabajo social, la influencia que presentan las competencias ciudadanas en el tiempo libre, entorno socio familiar, musical y artístico de 17 estudiantes de los grados 5, 6,7 del colegio Alférez Real barrio El lago, Municipio de Popayán. En cuanto a su participación en actividades artísticas culturales y musicales a partir de las políticas educativas oficiales del MEN en donde se busca profundizar acerca de la percepción que tienen los estudiantes y familiares acerca de esta práctica y de qué manera se presenta en el ámbito socio familiar.

El grupo investigador se siente motivado por investigar la influencia que tiene el participar los 17 estudiantes de la escuela de arte y música como herramienta de identificación y pertenencia social para la inclusión educativa que permita fomentar en los niños un aprendizaje vivencial de dichas competencias, Puesto que prácticamente ya se convirtió en una necesidad para el ser humano, por esta razón es urgente fomentar y crear estos espacios libres que están ausente en varios contextos.

De tal manera que el proceso de investigación se basó en el cronograma de actividades que la institución implementa en su jornada escolar además se contó con la participación del licenciado en música Ariel Navia quien es el encargado de la escuela de música que brinda la oportunidad de practicar y aprender a tocar instrumentos musicales a los estudiantes en sus espacios libres.

Los procesos y desarrollo de esta investigación se hicieron en contra jornada con la participación del grupo de investigación durante tres días a la semana de 3 a 4 y 30 pm los días lunes miércoles y viernes además de participar en actos culturales

donde los estudiantes desarrollaban sus capacidades y destrezas en el manejo de los instrumentos musicales.

Los resultados encontrados enmarcan una investigación con responsabilidad y ética profesional acercándose a identificar todos esos aspectos evolutivos en el desarrollo personal social y familiar que identifican a un ciudadano de bien, además los elemento por mejorar en la construcción de un nuevo tejido social basado en la paz, reconciliación y buenos comportamientos humanos.

## **EL PROBLEMA**

### **PLANTEAMIENTO DEL PROBLEMA**

El proyecto de investigación se desarrolla en la Institución Educativa Alférez Real del municipio de Popayán, Cauca. La Institución tiene unos 350 estudiantes en edades comprendidas entre los 5 y 18 años; cuenta con los niveles de pre-escolar, básica (primaria y secundaria), media y bachillerato.

El nivel socio-económico de esta comunidad está comprendido entre los estratos 1 y 2, quienes están inmersos a muchas problemáticas sociales como lo es la drogadicción, el hurto, el desempleo busca herramientas nuevas para que sus jóvenes no caigan dentro de estos flagelos, en su mayoría su población se dedica al empleo informal por la falta de oportunidades que el mismo estado no ha brinda.

Al realizar un análisis observación directa participante con la población dentro de la Institución y fuera de los contextos escolares, se logró detectar que los estudiantes en muchas ocasiones no ocupan de manera adecuada el tiempo libre, lo cual puede sumergirlos en los problemas sociales ya mencionados que se presentan dentro del contexto de esta población.

Esta situación puede caracterizarse como una dificultad para el crecimiento como también deterioro de las relaciones interpersonales, la carencia de oportunidades y estrategias de intervención pedagógica que contribuya a la formación de valores, actitudes para convivir, para lograr que los estudiantes superen las dificultades que afrontan al diario de vivir para que así actúen con pertenencia social.

## **FORMULACIÓN DEL PROBLEMA:**

¿Cómo las competencias ciudadanas influyen en el tiempo libre de 17 estudiantes de los grados 5, 6,7 del colegio Alférez Real barrio El lago, Municipio de Popayán?

## **JUSTIFICACIÓN**

En los contextos donde la vulneración existe de manera constante en cuanto a la diversidad de problemáticas sociales como son la drogadicción, el alcoholismo, hurto y demás flagelos que obstaculizan al desarrollo socio familiar de los 17 estudiantes de los grados 5, 6,7 del colegio Alférez Real barrio El lago, Municipio de Popayán, población que se encuentra en su primera etapa de realización de un proyecto de vida a corto, mediano y largo plazo.

En primer lugar es de suma importancia observar el tiempo libre como un aspecto esencial para el desarrollo integral del ser humano, así mismo como espacio de interacción que pueda aportar significativamente al ámbito familiar y social. En segundo lugar es importante resaltar la pertenencia social que nos brinda las competencias ciudadanas no solo en los tiempos libres de cada estudiante sino que también en su vida cotidiana, las cuales permiten formar ciudadanos autónomos y responsables de sus actos, consientes y comprometedores con las problemáticas sociales que afronta el país.

Que hay organismos nacionales e internacionales que le dan una importancia muy significativa a estos procesos como lo son la constitución política de Colombia del 1991 y los derechos humanos de las Naciones Unidas de 1948.

Por consiguiente se tomará como referencia en esta investigación la Declaración Universal de los derechos Humanos de las Naciones Unidas de 1948 que nos establece que “Toda persona tiene derecho al descanso, al disfrute del tiempo libre” como también en la Constitución Política de Colombia menciona que “el ejercicio del deporte, sus manifestaciones recreativas, competitivas y autóctonas tienen como función la formación integral de las personas, preservar y desarrollar una mejor salud en el ser humano”.

Por ende el deporte y la recreación, forman parte de la educación y constituyen gasto público social. Se reconoce el derecho de todas las personas a la recreación, a la práctica del deporte y al aprovechamiento del tiempo libre. Siendo así de tal

importancia que el Estado fomentará estas actividades e inspeccionará, vigilará y controlará las organizaciones deportivas y recreativas cuya estructura y propiedad deberán ser democráticas.

En este mismo orden de ideas nos muestra que el Estado como las instituciones educativas en este caso amparan el tiempo libre como uno de los derechos fundamentales en la sociedad que va determinando el desarrollo socio familiar en las personas, la variedad de espacios que tienen al terminar sus horarios de clases para posteriormente involucrarse a este entorno de tiempo libre beneficiario para los 17 estudiantes de la escuela alférez Real.

Por otra parte la sociedad con su diversidad de cambios van mostrando unas variables significativas para aprovechar los momentos de tiempo libre y la manera de encontrar una armonía significativa a las competencias ciudadanas para así poder lograr e incentivar a futuro ciudadanos de bien.

Por lo cual es importante resaltar el arte y la cultura como estrategia de aprovechamiento del tiempo libre brindando por el colegio Alférez real, para que la mencionada población mencionada se involucre una estrategia de acompañamiento pedagógico que involucra a los estudiantes, docentes, padres de familia y grupo investigador como equipo interdisciplinario, quienes tienen un objetivo mutuo para lograr el bienestar social de la población mencionada que ampara al aprovechamiento del tiempo libre como un derecho fundamental y determinante en formación de las personas.

A todo esto la propuesta del grupo investigador consiste en Identificar las competencias ciudadanas que influyen en el tiempo libre de 17 estudiantes de los grados 5, 6,7 del colegio Alférez Real barrio El lago, Municipio de Popayán. De tal manera aportar una visión desde la profesión del trabajo social como construcción y mejoramiento de dichos momentos alternativos que la institución está brindando en pro de las necesidades e intereses fuera de los contextos educativos que los niños van mostrando a través de la construcción de un proyecto de vida,

En este sentido se mostrara la diversidad de momentos en los cuales los niños desarrollan sus capacidades y competencias ciudadanas dentro de los tiempos libres esta investigación evalúa el nivel de satisfacción de los niños frente al programa ya mencionado que pretende el fortalecimiento, mejoramiento y/o implementación de las actividades de tiempo libre y ocio con respecto a las competencias ciudadanas

De manera general esta investigación permitirá conocer los cambios generados en los 17estudiantes de la escuela alférez real tienen al respecto a la implementación de los tiempos libres dando una importancia significativa a la satisfacción de ellos



en la escuela de arte y cultura que se aplica en el interior de esta institución educativa, la satisfacción como resultado a un mejor desempeño contribuyentes a un mejoramiento de las competencias ciudadanas objetivo primordial de la institución

Por ultimo de acuerdo a los resultados poder fortalecer desde el trabajo social en las actividades que fomenten al aprovechamiento de los momentos de ocio y su mejoramiento en las competencias ciudadanas y dejar un producto final a la institución que sirva de guía para un posterior mejoramiento en sus programas.

## **OBJETIVOS**

### **OBJETIVO GENERAL**

Conocer desde el trabajo social, la influencia que presentan las competencias ciudadanas en el tiempo libre, entorno socio familiar, musical y artístico de 17 estudiantes de los grados 5, 6,7 del colegio Alférez Real barrio El lago, Municipio de Popayán.

### **OBJETIVOS ESPECIFICOS**

- Caracterizar socio familiarmente a los 17 estudiantes pertenecientes de los grados 5, 6,7 del colegio Alférez Real barrio El lago, Municipio de Popayán.
- Registrar los cambios generados en los 17 estudiantes de los grados 5, 6,7 del colegio Alférez Real barrio El lago, Municipio de Popayán. en cuanto a competencia ciudadanas durante el tiempo libre y entorno socio familiar.
- Proponer la escuela de arte y música y el Trabajo Social como un elemento de cohesión para mejorar los tiempos libres en cuanto a las competencias ciudadanas.

## MARCO CONTEXTUAL <sup>1</sup>

### UBICACIÓN GEOGRÁFICA

El barrio El Lago está ubicado al Nor-orienté de la comuna 5 y limita con los siguientes barrios: Al Norte con el barrio Los Braceros y Avelino Ull, al Sur con el barrio María Oriente y el barrio Los Andes, al Occidente con el barrio Berlín y el Portal de las Ferias y al Oriente con la finca del señor Vicente Ortega.

Estos terrenos pertenecían al municipio (Ejidales) y eran utilizados por los ganaderos como zona de pastoreo de ganado vacuno, pero debido al sismo de 1983, en dicha área se establecieron cientos de familias de barrios vecinos como la María Oriente, Los Sauces, Alfonso López, Centro, Bello Horizonte, personas que en su mayoría eran arrendatarias y que debido al terremoto quedaron sin vivienda

El desarrollo del barrio se inició el 5 de abril de 1983 con 35 familias, pero debido a la movilidad de la población y a la venta de lotes llegaron a conformarse 250 familias, las cuales se organizaron en ranchos y carpas.

Esta comunidad organizó un comité provisional haciendo parte de éstos habitantes de los barrios Berlín, Braceros y Avelino Ull, el comité tenía como función realizar la vigilancia del barrio, lograr apoyo y donaciones para la comunidad, sin embargo muchas actividades se vieron afectadas debido a que la zona estaba totalmente militarizada, lo que limitó la entrada de alimentos y demás donaciones.

El poblamiento de la zona fue ilegal, por esta razón el gobierno municipal dio orden de desalojo, pero esta población se negó a aceptarlo, fue así como se organizó un movimiento con los siguientes líderes: Javier Ceballos, Néstor Cobo, Chucho Velasco, Luis Gonzáles, Roza Vidal, Adelaida Redondo, Amanda Pito, Teresa Bolaños, Miriam Tulandé y Edemiro Salamanca.

En cuanto a los servicios públicos, en 1985 la comunidad tomó la energía de unas líneas de electrificación que pasaban por una finca cercana y el agua fue captada de la plaza de Ferias (por medio de una tubería de pvc y una manguera). Este

---

<sup>1</sup> <http://micomuna5historia.blogspot.com/>

proceso duro un año. El servicio sanitario era comunitario, pues el nivel freático del terreno no permitía la construcción de los pozos séptico.

La propiedad de los terrenos fue legalizada mediante acuerdo municipal N° 07 del 29 de agosto de 1989 y respaldada por la ley 41 de 1948 (ley de los Ejidos). El barrio fue llamado "El Lago" debido a las características cenagosas que presentaba el sector.

## CARACTERIZACIÓN POBLACIONAL

La Institución Educativa "Alfárez Real" se encuentra ubicada en el oriente de la ciudad de Popayán, barrio EL LAGO, en la carrera 7AE N 13-03. El barrio el lago surge inicialmente como un asentamiento de una población en condiciones de vulnerabilidad que buscaba un espacio propio para sobrevivir, dichos momentos que se dieron por el terremoto que sufrió la ciudad de Popayán el 31 de marzo de 1983.

Lo mencionado anteriormente fue una lucha colectiva de sus participantes que se empoderaron del lugar a través de marchas de ollas y caravanas a Bogotá se pudo impedir que los desalojaran y de esta manera fue creado este barrio, posteriormente en 1985 sus dirigentes crearon el salón comunal, se inician las labores académicas esta iniciativa que contó con el apoyo fundamental de las Damas Grises de la Cruz Roja quienes bajo unos objetivos primarios fundaron la Escuela Rural Mixta "LOS EJIDOS".

De hecho este fue uno de los primero logros significativos de esta comunidad que da paso a nuevas metas, continuando con su proyecto social en el año 2000 y con la responsabilidad de dar respuestas a la problemática socio académica de esta población infantil y juvenil, con la iniciativa, actitud y entusiasmo del cuerpo de docentes, se hace la transición a la BÁSICA SECUNDARIA con la denominación de COLEGIO BÁSICO ALFÉREZ REAL.

Por Decreto N 139 del 03 de agosto de 2003, expedido por la Alcaldía Municipal se eleva a la categoría de INSTITUCIÓN EDUCATIVA "ALFÉREZ REAL", con una oferta educativa de Transición al Grado Once, con la modalidad de Media Técnica Comercial. Pero en el año 2006 la institución da un paso trascendental y avanza hacia un nuevo escenario educativo, re conceptualiza su Proyecto Educativo optándose por la modalidad de BACHILLERATO TÉCNICO EN GESTIÓN EMPRESARIAL.

Alrededor de este colegio se encuentran barrios de la comuna 6 como son , el Berlín, los sauces, la María oriente, los braceros , quienes ahondan más dicha problemática social , son barrios que tienen una estructura vivencial marcados por la violencia y el desinterés de los dirigentes políticos, además etiquetados por la sociedad como barrios peligrosos y de personas malas.

Igualmente este es un factor que ha influenciado de manera negativa para los niños y jóvenes de estas comunas, en este mismo orden de ideas la creación de la institución educativa ALFÉREZ REAL busca dar una dirección distinta a las nuevas generaciones en la búsqueda de una transformación significativa de sus niños y jóvenes.

## **ANTECEDENTES INVESTIGATIVOS**

### INTERNACIONALES

#### FORMACIÓN CIUDADANA POR MEDIO DE ESTRATEGIAS PEDAGOGICAS

En abril 2016 la Revista Cubana de Educación Superior publicó un artículo titulado “formación ciudadana, cultura física y deporte: estrategia para una formación de calidad” por Josefa Negret Fuentes de la Universidad de las Ciencias de la Cultura Física y el Deporte, Facultad de Santiago de Cuba. El cual tiene como finalidad desde los fundamentos de la relación entre la formación ciudadana, la cultura física y el deporte, sugerir la estrategia pedagógica que se aplica en el colectivo estudiantil

De la misma forma centra su atención en la cultura histórica deportiva, con el fin de contribuir a la formación profesional e integral de los estudiantes universitarios. La estrategia que se sugiere tiene como objetivo general propiciar la formación ciudadana universitaria de los estudiantes de la carrera Cultura Física y Deportes, para modificar su comportamiento, sustentado en los valores humanistas del deporte revolucionario y la cultura histórica deportiva de la profesión para su actuación ciudadana en los marcos internos y externos de la institución, reflejo de la calidad formativa desde el vínculo Estado-universidad-sociedad.

Con esta estrategia se logró perfeccionar la cohesión y unidad de los agentes socializadores del centro, la capacidad de decisión y la participación consciente de los estudiantes en el sistema de actividades (como el Chaguito Deportivo y el intercambio con glorias del deporte y eventos provinciales de historia del deporte), el autorreconocimiento de sus potencialidades para la profesión y la valoración de los conocimientos de carácter histórico.

En el año 2012 se publica una tesis de doctorado llamada “el deporte como juego: un análisis cultural” realizada por Jesús Paredes Ortiz de la Universidad de Alicante, España. Tiene como objetivo analizar el deporte como respuesta a la necesidad lúdica del ser humano y el deporte como proyecto cultural. A partir de la teoría propuesta en la que consideramos al deporte como juego, en cuya condición lúdica se esconde el elemento humanizador. Se convierte el deporte en favorecer dimensiones de lo humano, configurador de cultura.

Así mismo el deporte es cultura de lo humano y se convierte en un proyecto ideal y eficaz de vida. El deporte está al servicio del desarrollo personal como ser individual y del desarrollo personal como ser social. Este proyecto de vida se convierte en un proyecto cultural en cuanto a dimensiones de lo humano. Como resultado se obtiene que la que realiza una actividad deportiva o artística asume los valores, las normas y los comportamientos del grupo en el que desea, o se desea, integrarlo.

Igualmente el deporte supone relación social, convivencia, integración, aprendizaje de normas, reglamentos; además favorece el aprendizaje social y la absorción del individuo por parte de la sociedad, así como la correcta comprensión, por parte del individuo, de qué tipo de realidad es la sociedad.

## **NACIONALES**

### **LAS COMPETENCIAS CIUDADANAS DENTRO DEL AULA DE CLASES**

En el año 2017 se publicó una tesis de grado educativa llamado “LAS COMPETENCIAS CIUDADANAS EN EL AMBIENTE ESCOLAR DE LA INSTITUCIÓN EDUCATIVA BUENOS AIRES DE MONTERIA CORDOBA” realizado por los autores José Luis lobo Díaz y Etilde Villera Oviedo pertenecientes a la universidad Pedagógica Nacional.

El objetivo primordial era identificar el lugar de las competencias ciudadanas en los diversos ámbitos escolares y las estrategias con que se desarrollan en la Institución Educativa Buenos Aires, de Montería, a partir de las políticas educativas oficiales del MEN. El trabajo se enmarca en la investigación cualitativa, ya que se analiza e interpreta una teoría fundada con la realidad de los actores (docentes y estudiantes), dentro un medio formativo.

Con respecto al enfoque es fenomenológico-hermenéutico, dado que se orienta a la descripción e interpretación de lo esencial de la realidad que viven los estudiantes y docentes de la institución educativa Buenos Aires de Montería- Córdoba, y la importancia la comprensión de las realidades de los sujetos que la vivencian.

Por último los resultados evidencian que el trabajo de competencias ciudadanas en la institución se ha venido desarrollando a partir de unas estrategias profesoriales orientadas a recomendar buenas pautas de comportamiento con base en los valores morales, en proyectos ambientales hacia la sostenibilidad y la elección del gobierno escolar, a partir de estrategias orientadoras, lecturas y recomendaciones, aunque hace falta un mayor acompañamiento.

En tanto que el aspecto de planificación, desarrollo y evaluación transversal de las competencias ciudadanas en las diversas áreas de la malla curricular no muestra unas evidencias sólidas que tengan sustento en las metas y dimensiones de formación para la ciudadanía, estipuladas en los Estándares Básicos de Competencias.

En octubre de 2004 se publicó la primera edición del libro “Competencias Ciudadanas: De los Estándares al Aula Una propuesta de integración a las áreas académicas” basado en el capítulo 10 donde nos habla sobre las Competencias Ciudadanas en Educación Artística y Musical por Juanita Lleras Acosta es Maestra en Artes Plásticas y Psicóloga de la Universidad de los Andes.

En el presente libro nos manifiestan que el trabajo específico de música para promover competencias ciudadanas se da porque la disciplina plantea paralelamente dos instancias: La primera es la individual momento en que se reconoce un talento, habilidades y reconocimientos de un ritmo, es a partir de aquí donde se promueve la autoestima para que el estudiante exprese con libertad lo que viene de adentro y lo exponga confiadamente a los demás. Que acepte y aprenda a manejar sus miedos, que el estudiante logre reconocer los errores cometidos y buscar caminos o medios para enmendarlos.

Como también que sepa respetar el desempeño del otro y propicie cuidado por los demás. En una segunda instancia está lo social, donde se conjuga una manifestación individual, personal, con una grupal. En la cual la persona reconoce su presencia en un grupo, en un contexto y, paralelamente, ese grupo reconoce su presencia y acción sobre un espectador, audiencia o público. Es en estos dos niveles donde se promueven las competencias ciudadanas desde la enseñanza de la música.

## EL TIEMPO LIBRE COMO PROPUESTA PEDAGOGICA

En el año 2013 se presentó un trabajo de grado en la ciudad de Bogotá llamado “PROPUESTAS PEDAGOGICAS PARA EL USO DEL TIEMPO LIBRE EN LA INSTITUCIÓN EDUCATIVA TOMÁS CIPRIANO DE MOSQUERA JORNADA TARDE” realizado por los autores LUIS EDUARDO OSPINA LOZANO (Investigador

principal) y CHARLIE LAURENCE RAMIREZ LABRADOR (Auxiliar de investigación) de la UNIVERSIDAD LIBRE DE COLOMBIA.

El objetivo de esta investigación consiste en diseñar y aplicar propuestas pedagógicas para el uso del tiempo libre en la institución educativa Tomás Cipriano de Mosquera, jornada tarde. Con respecto a la metodología implementada primeramente se retomaron las tres propuestas pedagógicas que pretenden dinamizar el tema del tiempo libre en la escuela, haciendo énfasis en la que habla sobre la priorización de la actividad física, el ocio y el juego. Por consiguiente se aplicó una prueba piloto a un grupo de estudiantes previamente informados para establecer los posibles ajustes a dicha propuesta.

El proyecto da respuesta en cuanto crea estrategias que permiten que la educación se proyecte más allá del claustro, con la intención de generar procesos educativos que permitan a los estudiantes desarrollar herramientas que generen un adecuado uso del tiempo libre, ayudando en el proceso Educativo, que hace referencia a un conjunto amplio de objetivos, procesos, espacios y actores, que enmarcados en una visión de gestión velan por el desarrollo integral de la persona, el descubrimiento de su vocación y el que vayan forjando su proyecto de vida.

## FORTALECIMIENTO DE COMPETENCIAS CIUDADANAS POR MEDIO DE LA PEDAGOGIA

En el año 2015 se presentó un trabajo de investigación denominado “Fortalecimiento de competencias ciudadanas a través de estrategias lúdico - pedagógicas en los niños y niñas de la institución educativa catalina herrera – arjona bolívar” realizado por las licenciadas en pedagogía infantil Amadis Canoles Jinete, Yerlis Teherán Venecia, Liliana Castro Villadiego.

El objetivo de lo anterior es fortalecer las competencias ciudadanas en niños y niñas de 2º de Básica Primaria, mediante la implementación de estrategias lúdico-pedagógicas, tendientes al desarrollo social y emocional en la Institución Educativa Catalina. El diseño investigativo aquí propuesto, combina trabajo de campo con indagación bibliográfica, se basó en postulados de la convivencia escolar y la metodología participativa como proceso que exige la actividad plena y consciente de las personas para preguntar, buscar, resolver, crear y re-crear los conocimientos y actitudes sobre competencias ciudadanas.

Como resultados de esta investigación cuentan con un alto nivel de intolerancia, irrespeto, e indisciplina y otros factores que se generan en este curso, se inició un acercamiento en el aula con una pequeña charla a los estudiantes sobre el buen comportamiento que se debe tener en la escuela, en la casa y en cualquier otro

lugar, complementando esta actividad con un video sobre las competencias ciudadanas, luego de observar esto, procedimos a realizarles preguntas orales y escritas enfocadas a este tema.

## **MARCO TEORICO**

- Caracterizar socio familiarmente a 17 estudiantes pertenecientes a los grados 5, 6,7 del colegio Alférez Real barrio El lago, Municipio de Popayán.

La sociedad es la totalidad de individuos que guardan relaciones los unos con los otros. Así, las personas comparten una serie de rasgos culturales que permite alcanzar la cohesión del grupo, estableciéndose metas y perspectivas comunes. La disciplina que se aboca al estudio de las sociedades es la sociología, apoyándose en la historia, la antropología, la economía, etc.<sup>2</sup>

Se designa como familia al grupo de personas que poseen un grado de parentesco y conviven como tal. La palabra familia es de origen latín “famulus” que significa “sirviente o esclavo”, en virtud, de que antiguamente la expresión familia incluía los parientes y sirvientes de la casa del amo. Según la sociología, el término familia, se refiere a la unidad social constituida por el padre, la madre y los hijos.<sup>3</sup>

Por otra parte, en el Derecho, la familia es un grupo de personas que está relacionado por el grado de parentesco. En el ordenamiento jurídico se estipula los tres tipos de parentescos: consanguinidad (personas que descienden del mismo progenitor), afinidad (entre el cónyuge y los consanguíneos de su cónyuge) y civil (adopción).

En la familia debe prevalecer la armonía, confianza, seguridad, respeto, afectos, protección y el apoyo necesario ante la resolución de problemas. En el caso de existir hijos, es la responsabilidad de la familia de promover la educación y el comportamiento ante el medio social. Asimismo, de educarlos bajo los valores morales y sociales, esenciales para el proceso de socialización del niño.

---

<sup>2</sup> <https://www.definicionabc.com/social/sociedad.php>

<sup>3</sup> <https://www.definicionabc.com/social/familia.php>



Primeramente nos basamos en la terapia familiar estructural (Minuchin) la cual anuncia que “La familia es un conjunto organizado e interdependiente de personas en constante interacción, que se regula por unas reglas y por funciones dinámicas que existen entre sí y con el exterior”. Consiste en identificar los factores familiares que se desenvuelven dentro de la dinámica familiar el entender las pautas de crianza dentro de los microsistemas nos muestra como estos responden e influyen en los miembros de este entorno, se podrá encontrar los rasgos de comportamientos aprendidos por los niños hasta el ciclo de vida en el que se encuentran.

La familia constituye el factor sumamente significativo, es un grupo social natural, que determina las respuestas de sus miembros a través de estímulos desde el interior, que se refleja en la protección psico-social de sus miembros y desde el exterior donde se permite la acomodación a una cultura y la transformación de esa cultura (Minuchin, 1974).’

La familia como base inicial, donde se implementan los hábitos de comportamiento social, determina el factor más importante para dar la continuidad a lo aprendido en los primeros ciclos de vida de los niños por lo tanto la familia biológica ira determinando la relación que puedan tener en los comportamientos y hábitos, la idea es generar en primer lugar la sensibilización hacia la importancia de constituir una familia con bases sólidas de comunicación y aprovechamiento de los espacios libres.

Así mismo la familia es la base fundamental para forjar el mañana, la encargada de inculcar valores, patrones de crianza, normas, de brindar amor, afecto, conocimientos, cuidado, atención y luchar por la buena convivencia familiar.

“La familia es un conjunto organizado e interdependiente de personas en constante interacción, que se regula por unas reglas y por funciones dinámicas que existen entre sí y con el exterior”, (Minuchín, 1986, Andolfi, 1993; Musitu et al., 1994, Rodrigo y Palacios, 1998).

A partir del enfoque sistémico los estudios de familia se basan, no tanto en los rasgos de personalidad de sus miembros, como características estables temporal y situacionalmente, sino más bien en el conocimiento de la familia, como un grupo con una identidad propia y como escenario en el que tienen lugar un amplio entramado de relaciones

Cabe resaltar que el concepto de familia ha evolucionado debido a las transformaciones internas y sociales que ha tenido el ser humano, anteriormente

dominaba mucho lo que llamamos Familia Tradicional (única por un vínculo religioso y/o legal) hijos e hijas, se caracterizaba por ser una familia patriarcal en donde el padre ejercía el poder, la autoridad se encargaba de conseguir el sustento económico para sostener a su familia, realizaba trabajos pesados, en pocas palabras era la cabeza de la familia, Mientras la mujer raramente trabaja fuera del propio hogar pues para la sociedad solo servía para encargarse del ambo doméstico y la crianza de sus hijos.

Este paradigma se fue rompiendo debido a que este modelo machista ya no era visto como antes puesto que las mujeres empezaron a realizar labores fuera de casa, empezaron a trabajar y demostrarle al hombre que también tiene las mismas capacidades para ejercer labores como la del género masculino.

A esto es lo que llamamos como familia moderna donde cambio totalmente la estructura familiar puesto que las funciones y el papel de la mujer dentro del hogar no eran las mismas que antes, los ciclos de vida y el rol de los padres ha tenido variaciones ahora ambos realizan labores de trabajo, aportan el sustento económico y se preocupan por la formación de sus hijos. Cabe resaltar que la composición familiar también ha variado (diversidad sexual, divorcios y separaciones) es así como le llamamos familia actual, la cual está compuesta por diferentes tipologías de familia como la nuclear, la extensa, monoparental, homosexual:

La familia nuclear, Se rige por un principio de parentesco, de tal manera que el núcleo familiar lo constituye, la pareja y uno o más hijos. Este tipo de familia también se conoce como familia "elemental o "conyugal"

Hay un predominio de lo afectivo sobre lo económico siendo este último un factor muy determinante en los conflictos, así mismo hablamos de Familia nuclear incompleta a una familia nuclear donde falta uno de los miembros el esposo, la esposa o los hijos por alguna razón muerte otro lugar de residencia etc.,

Por otra parte hay casos donde algún hijo vive en casa de sus padres con esposa e hijos o que los hijos después de separarse de sus compañeros regresa a casa con sus hijos y en algunas ocasiones hay varios hijos con sus hijos a esto se le denomina familia extensa., Por lo tanto hay un tipo de familia muy similar a la anterior que es la Familia ampliada o multinuclear, pero la diferencia es que en esta viven miembros de la familia de dos o más generaciones o parientes cercanos o incluso lejanos como ahijados o familiares de amigos.

Otro tipo de familia es la Familia Monoparental son hogares con jefatura femenina, ha adquirido status, pues se le consideraba familia incompleta, estas mujeres solas se encargan de la supervivencia de sus dependientes, realizan trabajo remunerado o independiente para proveer los ingresos y se encargan del trabajo doméstico.

Por otro lado se presenta casos en donde el progenitor no está ausente sino que ha sido reemplazado y supone un proceso de integración, muchas veces muy difícil de lograr puede ser que el nuevo padre no se entregue plena mente por diversas razones y los hijastros no aceptan y tiendan a buscar su padre natural este tipo de familia recibe el nombre de familia ensamblada, y por ultimo contamos con una familia muy moderna esta es la Familia homosexual reciben este nombre por ser una pareja homosexual y han adoptado hijos o vive con ellos los hijos de uno de los miembros de la pareja o de ambos.

Por otra parte en su mayoría los niños de esta investigación se acercan a una edad como es la adolescencia de tal manera que se refiere desde la (Etimología de adolescente, s.f.).Esta definición implica transformaciones y adaptaciones constantes que se dan en el curso de vida dentro de los ámbitos físico, emocional, social y cultural; por lo anterior se han generado tensiones entre las perspectivas que intentan definirla, haciendo difícil conciliar los significados de este concepto. Puede decirse que de acuerdo con la visión disciplinar que la defina, la adolescencia ha sido vista de maneras diversas, entre ellas como: “un periodo de metamorfosis” (Freud, 1905)<sup>4</sup>

Para Freud los cambios que dan en este ciclo de la vida son de suma importancia resaltar de tal manera que los aportes que se hacen en esta transformación dentro de los ámbitos emocionales, físicos y culturales por parte de la familia y los entornos a los que los rodean hacen que puedan construir un ser humano que aporte de manera positiva o negativa a la sociedad

Esta metamorfosis a la que refiere el autor enmarcado desde una potencialización y construcción de las competencias ciudadanas, desde todos los ámbitos que rodean a estos estudiantes pueden generar jóvenes o adolescentes con una identidad clara sobre ser un ciudadano de bien que aporte a una sociedad bajo un nuevo tejido social basado en el respeto, la comunicación, integración, el afecto, cariño etc

En la actualidad la adolescencia se refiere como aquel que padece de algo denominado “síndrome de Blade Runner”, caracterizado por dependencia

---

<sup>4</sup> Freud, A. (1936). The Writings of Anna Freud, Volume II: The Ego and the Mechanisms of Defense. Londres: Hogarth Press Ltd. Freud, S. (1901/1905

económica, falta de espacios y de responsabilidad, y una creciente madurez intelectual (Feixa, 2005).

Esta transformación de la niñez a la adolescencia es una responsabilidad de los estados o gobiernos de turno quienes bajo sus políticas públicas deben brindar las estrategias metodológicas, técnicas, económicas e institucionales que les brinde el acompañamiento en dicha metamorfosis de la manera que la “Construcción de adolescencia”: como una concepción histórica y social inserta en las políticas públicas imaginario y modelos culturales (Pasqualini y Llorens, 2010), como una cultura de edad que es objeto de atención

Según lo anterior se ha contribuido a que diferentes Estados adopten normativas internacionales que establecen deberes y derechos, sistemas de protección y regulación, en los cuales se reconoce como sujetos de derechos a niños y adolescentes y, como lo refieren Carmona y Alvarado (2015)

En este mismo orden de ideas esta población goza de los derechos establecidos bajo la constitución política colombiana al Concebir la niñez y la adolescencia como una entidad en sí misma y no un prospecto o proyecto de algo, tiene importantes consecuencias en el campo de los Derechos Humanos. Cuando un instrumento jurídico como la Convención de los Derechos del Niño (en adelante mencionada simplemente como “la Convención”)

Esta adopta una perspectiva de derechos y supera lo asistencial, el cambio cultural es inmenso. Ya no se trata de que la sociedad o el Estado ejecuten programas de asistencia a grupos o comunidades específicas. Se trata, por el contrario, que todos y cada uno de los niños y niñas, tiene el derecho a recibir esos beneficios y a acudir a los organismos judiciales, nacionales o internacionales, para hacerlos valer.

Por ejemplo, en el preámbulo de la Convención sobre los Derechos del Niño (Asamblea General de las Naciones Unidas, 1989) se cita lo siguiente: “por su falta de madurez física y mental, necesita protección y cuidados especiales...”, lo cual denota un sentido de incapacidad y una forma, como lo refiere Feixa (1999), de recortar su independencia.

En Colombia se han adoptado declaraciones internacionales, bajo las cuales se definen normas, planes y programas que se aproximan a esta población intentando arropar sus necesidades. No obstante, para dar mayor participación a los sujetos y hacer pertinentes las estrategias planteadas según problemáticas sentidas, emergen las políticas públicas, en cuya construcción se exige una participación

activa de los sujetos afectados, quienes aportan desde su vida cotidiana a este diseño.

Por otro lado soportamos este marco teórico con la teoría del desarrollo a escala humana basada en la teoría de Max Neef “Desarrollo a escala humana” ya que en este trabajo se desarrolla principalmente en las necesidades y los satisfactores que los seres humanos tiene en su hábitat, la marginación, basado en sus teorías psicosociales, antropológicas, sociológicas y culturales los cuales permiten dar una diversidad de respuestas a todos los paradigmas que se tienen para lograr una integración social.

Podemos decir que las necesidades humanas fundamentales no serán infinitas ni varían en los momentos históricos o en cada cultura y familia, lo que cambia a través de la historia es la manera de resolver dichas necesidades, donde los satisfactores de esas necesidades son los que varían a lo largo de la historia, estas necesidades se diferencian en dos categorías como es la existencial basada en lo que refiere al ser, tener, hacer y estar.

Como segunda categoría la axiológica que nos hace referencia a la subsistencia protección, afecto, entendimiento, participación, ocio, creación y libertad. En nuestra cultura familiar se tiende a confundir siempre los satisfactores como parte del ser, de la misma manera como bienes económicos que permiten o hacen sentir a las personas satisfacción porque han logrado solventar muchas de las necesidades que se presentan en el día a día durante la trayectoria de la vida,

De igual forma el concepto de satisfacción más amplio y dentro del cual se puede incluir la estructuras política, las prácticas sociales su forma de organización, valores, condiciones subjetivas, normas, actitudes etc. enfocándose en las necesidades del ser humano.

Es de suma importancia basarse en esta teoría porque desde su planteamiento nos permite acceder a una información de carácter científico con respecto a las necesidades del ser humano, el aporte que realiza al planteamiento de investigación es acerca de las necesidades que viven los 17 estudiantes de los grados 5, 6,7 del colegio Alférez Real barrio El Iago, Municipio de Popayán.

De igual manera conocer cuáles son los factores de protección en aspectos con relación al entorno, tiempo libre y competencia ciudadanas de los niños, para fortalecer el desarrollo integral que puede iniciar desde una ayuda favorable o desfavorable por parte del entorno familiar, educativo y social

Estas personas a diario tienen que enfrentarse a una realidad diferente a la que ya tenían articulada, la convivencia y la solidaridad son experiencias imborrables para

preparar personas sociales quienes tengan un grado de humanización y se preocupen por el bienestar y felicidad de todos, en la cual se presentan las habilidades, talentos o capacidades de los demás que está diseñado en todas las etapas de la vida.

De tal manera que surgen respuestas afectuosas, de apoyo y acompañamiento con los miembros de la familia, determinamos que las personas con condición de vulnerabilidad de derechos como los NNA son aquellas que requieren un proceso de inclusión, aprendizaje, apoyo, afecto para poder desarrollar sus habilidades y capacidades.

Por otra parte resaltar la importancia del entorno social en el contexto educativo para el desarrollo socio familiar de los estudiantes, según Paulo Freire “la educación es un arma vital para la liberación del pueblo y la transformación de la sociedad y por ello adquiere una connotación ideológica y política claramente definida. Debe ser una empresa para la liberación o caer irremediabilmente en su contrario, la domesticación y la dominación”

Henz (1976:39): «Educación es el conjunto de todos los efectos procedentes de personas, de sus actividades y actos, de las colectividades, de las cosas naturales y culturales que resultan beneficiosas para el individuo, despertando y fortaleciendo en él sus capacidades esenciales para que pueda convertirse en una personalidad capaz de participar responsablemente en la sociedad, la cultura y la religión, capaz de amar y ser amado y de ser feliz».

"La educación es la suma total de procesos por medio de los cuales una comunidad o un grupo social pequeño o grande transmite su capacidad adquirida y sus propósitos con el fin de asegurar la continuidad de su propia existencia y desarrollo"  
DEWEY.

La escuela es una infraestructura donde una persona va conocer, descubrir y aportar sus habilidades y capacidades que tiene para las diferentes áreas, poco a poco va adquiriendo conocimientos que lo fortalezcan en la formación integral y a futuro obtener un buen trabajo por el desempeño que tuvo durante el proceso educativo, pero la familia es la primera escuela en donde todos los seres humanos se forjan, en esta aprendan las habilidades sociales, los valores, empiezan a relacionarse y a entender de mejor manera al otro, es la primera fuente de comunicación y escucha, en esta aprenderá conocimientos y conductas que alimenten su alma y espíritu.

Es por eso la importancia de la familia en la educación, la educación es una obligación que todo padre les debe brindar a sus hijos para que esta persona se desarrolle como persona, donde los fundamentos éticos y morales hacen presencia.

Toda familia es responsable de la formación educativa de sus hijos, es por eso que a continuación se dará a entender las responsabilidades de la familia en la escuela

Bajo el mismo orden de ideas es necesario sustentar esta investigación con la teoría de los sistemas según Bronfenbrenner (1987) propone una perspectiva ecológica del desarrollo de la conducta humana. Esta perspectiva concibe al ambiente ecológico como un conjunto de estructuras seriadas y estructuradas en diferentes niveles, en donde cada uno de esos niveles contiene al otro. Bronfenbrenner denomina a esos niveles el microsistema, el mesosistema, el exosistema y el macrosistema.

El microsistema constituye el nivel más inmediato en el que se desarrolla el individuo (usualmente la familia); el mesosistema comprende las interrelaciones de dos o más entornos en los que la persona en desarrollo participa activamente; al exosistema lo integran contextos más amplios que no incluyen a la persona como sujeto activo; finalmente, al macrosistema lo configuran la cultura y la subcultura en la que se desenvuelve la persona y todos los individuos de su sociedad.

Bronfenbrenner (1987) argumenta que la capacidad de formación de un sistema depende de la existencia de las interconexiones sociales entre ese sistema y otros. Todos los niveles del modelo ecológico propuesto dependen unos de otros y, por lo tanto, se requiere de una participación conjunta de los diferentes contextos y de una comunicación entre ellos.

Bronfenbrenner concibe el ambiente como un conjunto de estructuras seriadas. El nivel más interno de estas estructuras lo forman los entornos inmediatos que contienen a la persona en desarrollo, llamados MICROSISTEMAS (familia, escuela o trabajo, barrio...). En el siguiente nivel se sitúan las relaciones entre esos entornos inmediatos de la persona, que formarían el MESOSISTEMA.

En el tercer nivel se sitúan los entornos donde la persona no está presente pero es influida por ellos, nivel de EXOSISTEMA. Y en el cuarto nivel se sitúan los factores socioeconómicos y culturales de tipo macrosocial, que constituiría el MICROSISTEMA, Garbarino (1983) ubica las redes sociales en el mesosistema definido por Bronfenbrenner. Las redes sociales desde este punto de vista se formarían a partir de las interconexiones de los distintos microsistemas (familia, vecinos, amigos, compañeros de trabajo).

Esta teoría nos permite entender la importancia de las influencias que tienen los diferentes sistemas para el desarrollo del sujeto, nos referimos a contextos como el familiar, educativo, social, religioso, etc... Estos ambientes influyen en la formación del sujeto de forma en que aprende a relacionar e interaccionar con otros contextos, en el sistema familiar fortalece lo que es el desarrollo individual y a tener relaciones personales con personas cercanas, pero cuando se enfrenta a un

contexto diferente al que se forma empieza a interactuar y experimentar diferentes culturas.

- Registrar los cambios generados en los 17 estudiantes de los grados 5, 6,7 del colegio Alférez Real barrio El lago, Municipio de Popayán. en cuanto a competencia ciudadanas durante el tiempo libre y entorno socio familiar.

Las competencias ciudadanas como capacidad que tiene el ser humano para formar ciudadanos en calidad con pertenencia social en pro de una constructiva en la sociedad. La competencia es una disputa o contienda entablada entre dos o más personas que persiguen o aspiran a la misma cosa. La palabra, como tal, proviene del latín *competentia*.<sup>5</sup>

Por tanto Ciudadanía significa el conjunto de derechos y deberes por los cuales el ciudadano o individuo está sujeto en su relación con la sociedad en que vive. El término ciudadanía proviene del latín *civitas*, que significa ciudad. Por tanto, ciudadanía es la condición que se otorga al ciudadano de ser miembro de una comunidad organizada.<sup>6</sup>

La importancia de formar buenos ciudadanos es importante por el siguiente enunciado. Según Chau, Lleras y Velásquez(2004) Es fundamental hoy en día en cualquier sociedad del mundo formar buenos ciudadanos. Todavía más necesaria y urgente, dado que Colombia sigue teniendo uno de los índices de problemas sociales. Tristemente, no podemos decir que los Derechos Fundamentales del ser humano estén garantizados en nuestro país.

A pesar de que en principio nuestra Democracia es relativamente sólida y nuestra Constitución Política de1991 se destaca en muchos aspectos frente a otras constituciones en el mundo, lo que ocurre en la cotidianidad de la vida de millones

---

<sup>5</sup> <https://www.significados.com/competencia/>

<sup>6</sup> <https://www.significados.com/ciudadania/>



de colombianos y colombianas está todavía lejos de lo que se espera de una verdadera democracia y de lo que propone nuestra Constitución Política.

Ante esta situación, es prácticamente un consenso que la educación tiene un papel fundamental que cumplir. Una transformación en la manera como actuamos en sociedad, como nos relacionamos unos con otros o como participamos para lograr los cambios que requieren los niños, niñas y jóvenes de nuestra sociedad, así como las generaciones que están por venir, reciban una formación que les permita ejercer de manera constructiva su ciudadanía.

La construcción de ciudadanos en los cuales aprendan a dar una edificación a la diversidad de momentos de conflicto y violencia por medio del debate que de alguna manera den respuesta a dichos momentos de manera que den acuerdos mutuos que al fin se van convirtiendo en otras oportunidades de aprendizaje , crecimiento para el desarrollo personal y buen manejo de las relaciones socio familiares sin la necesidad de vulnerar espacios o derechos de las personas en las que viven en los distintos entornos sociales .

A través de esta construcción de ciudadanos de bien se tendrán jóvenes con mayor capacidad para poder transformar y construir una sociedad que se ha visto deteriorada poco a poco, la cimentación de un nuevo tejido social desde una perspectiva pacífica, con base al respeto por los demás, la democracia en todos sus entornos es tarea de todos, en especial a las nuevas generaciones infantiles que son el futuro de una sociedad.

Es de suma importancia resaltar que el contexto educativo o son los únicos espacios donde deben trabajar las competencias ciudadanas, esta formación se debe y se puede realizar desde el entorno familiar que a través de encontrar espacios en la dinámica familiar donde puedan socializar y comunicarse todas sus ideas y sentimientos que se obtienen en la jornada diaria.

Es por eso que a partir de lo anterior es rescatable la participación de la escuela en estos procesos debido a que es el segundo escenario en donde el ser humano potencializa el desarrollo de competencias ciudadanas, a medida de que interactúa y se relaciona con las demás personas. Cuando se habla de relaciones/interactuaciones entre los sujetos que están siendo en co-existencia, donde se ponen en juego las subjetividades, las cuales según Espitia y Valderrama hace referencia a que son: "Decisivas en la construcción de identidades sociales, ya que expanden la necesidad de participación, transforman la cultura política vigente y posibilitan el surgimiento de nuevas subjetividades" (Espitia y Valderrama, 2009:174).

Por otra parte las escuelas son aquellos lugares que tienen un gran privilegio para poder aplicar por los estudiantes las competencias ciudadanas que están aprendiendo, , donde se reconozca al otro y a los otros como sujetos de derechos y de deberes, de tal manera donde también se aproveche los momentos libres tienen para fortalecer de las competencias ciudadanas, debido a que cuando esto se aplica en los contextos educativos es evidente que se despliega todo este aprendizaje en los entornos familiares fortaleciendo las redes familiares y mejorando las relaciones interpersonales en su diario vivir.

Por otra parte Enrique Chaux, define las competencias ciudadanas como “Los conocimientos y las habilidades cognitivas, emocionales y comunicativas que hacen posible que las personas participen en la construcción de una sociedad democrática, pacífica e incluyente”

La referencia que nos hace Chaux marca de manera significativa la construcción de un nuevo tejido social basado en el fortalecimiento de las competencias ciudadanas en las generaciones que vienen , en la búsqueda de buenos resultados para tener mejores ciudadanos a futuro se debe aprovechar cada espacio donde se apliquen estos indicadores emocionales , cognitivos y comunicativos , de tal manera que bajo la potencialización de estos indicadores la reestructuración del tejido social podría maximizarse y posteriormente encontrar una sociedad pacífica e incluyente con sentido de pertenencia bajo una nueva democracia .

La formación de competencias ciudadanas se apoya en la comunicación (Diálogo) y busca el desarrollo de la sensibilidad moral, del juicio moral y del pensamiento crítico para orientar la acción. La educación que posibilita el desarrollo de competencias ciudadanas pretende influir en la voluntad de los individuos para que actúen bajo la idea de participar en la construcción de una sociedad verdaderamente democrática en la que todos sean considerados en razón de su dignidad humana y tengan derecho a participar en la esfera pública en condiciones de igualdad. (Ruiz y Chaux, 2005: 57).

Bajo la apreciación de Chaux se puede decir que los seres humanos tienen una capacidad variable bajo su imaginario elemento que se puede utilizar en la búsqueda de alternativas creativas de solución esta sería una competencia cognitiva para poder resolver pacíficamente conflictos entre personas o entre grupos.

Los sentimientos, las emociones y todas esas expresiones hacen parte de la competencia ciudadana emocional que es primordial en las relaciones que se

tienen con los demás en el diario vivir, de otra manera la forma diversa de expresiones comunicativas hacen parte de las dinámicas de relaciones interpersonales y de la sociedad, la capacidad de las diversas opiniones y posturas de los demás sin importar que diferentes sean a mis pensamientos se asemeja a la competencia ciudadana comunicativa fundamental en un país con la diversidad cultural que maneja para la construcción de un tejido social basado en el diálogo y la comunicación como instrumentos de paz.

Colombia tiene mucho camino por recorrer en la construcción de un nuevo tejido social que tenga como elementos la reestructuración de conflictos de manera pacífica, democrática e incluyente, este país basado en una cultura de corrupción donde los grandes políticos no inician por dar un ejemplo rompen cualquier idea de buenos ciudadanos de tal manera que el ejercicio es bastante arduo desde los entornos políticos en la búsqueda de nuevas generaciones políticas basadas en sus competencias ciudadanas para ejecutar políticas públicas de impacto a la sociedad.

Por lo tanto hay que trabajar desde la realidad local, dicha transformación social es un compromiso de todos en la búsqueda de una sociedad en paz y sentido común que aporte de manera significativa al restablecimiento de lazos rotos en las diversas posturas bajo la diversidad cultural que el país tiene, respetando siempre sus posturas e ideologías y basados en la construcción de un Estado Social de Derechos con justicia y equidad social.

Por otra parte para Mockus, A. (2004). “La ciudadanía es un mínimo de humanidad compartida. Se basa en tener claro que siempre hay un otro, y tener presente no sólo al otro que está cerca y con quien sabemos que vamos a relacionarnos directamente, sino también considerar al otro más remoto, al ser humano aparentemente más lejano – al desconocido, por ejemplo– o a quien hará parte de las futuras generaciones (...) pero el ciudadano también se define por su relación con el Estado. Uno es ciudadano de un país específico con unas normas establecidas por un Estado específico. Cuando se habla de las consecuencias, un ciudadano no sólo mira las consecuencias para unos, sino para todos”.

Antanas Mockus lo visibiliza, cuando lo incluye en su plan de gobierno, donde destaca que hay que formar en ciudadanía y afirma que “El país necesita buenos ciudadanos y necesita saber si sus colegios están ayudando a formarlos; por eso hay que ocuparse de las competencias ciudadanas en Colombia. Muchas de las innovaciones pedagógicas apuntan a formar mejores ciudadanos”

con esta percepción se entiende que ser buen ciudadano es ponerse en los zapatos del otro , tal vez este elemento el cual carecen muchas comunidades que se enfrascan en un egoísmo social , donde lo que pase con los demás no es importancia , esto colapsa la sociedad y rompe esos hilos que como grupos o comunidad se pueden tener , de tal manera que la construcción de ciudadanía en cuanto al fortalecimiento y potencializarían de las competencias ciudadanas a los niños se debe construir desde este instante y en todos los entornos sociales como los tiempos libres.

De tal manera que la importancia del fortalecimiento de las competencias ciudadanas es un deber de todos , desde el estado como formadores de buenos ciudadanos , el contexto educativo como espacios de aprendizaje que ocupan gran parte de los tiempos de los estudiantes y la familia como eje fundamental en la construcción de mejores personas y el desarrollo personal

Ahora bien es significativo saber manejar bien los tiempos al momento de realizar diferentes actividades diarias, las cuales nos ayuda a estimular nuestro cerebro, nuestro cuerpo y nuestros sentidos para que respondan ante diferentes situaciones y contextos, por ejemplo alimentando nuestra creatividad, nuestra capacidad de percibir el mundo y de dar solución a problemas de manera diferente, así mismo ayudan a cambiar de ambiente, conocer e interactuar personas diferentes a las que siempre nos relacionamos, pero con gran relevancia a desarrollar talentos, capacidades y habilidades en nuestros tiempos libres que contribuyan al desarrollo personal. Para eso es necesario resaltar el significado de tiempo libre, ocio y recreación como actividades realizadas por las personas.

El tiempo libre es aquel que no ocupamos en labores, tareas, trabajos y responsabilidades que se nos han impuesto, normalmente se da después de haber realizado todas las obligaciones ya sean laborales, académicas o domésticas y por lo general el objetivo de este tiempo es que sea utilizado en descansar, divertirse y desarrollarse en un ambiente diferente. Es importante que aprendas a utilizar este tiempo de manera inteligente y con propósitos que te ayuden a crecer, a continuación podrás ver algunos ejemplos de la importancia de esto (ICBF)

(ICBF)El ocio es la manera en que ocupamos el tiempo libre, normalmente en actividades de libre elección, de carácter voluntario y que de alguna manera resulten placenteras, las cuales cumplen con el objetivo de llenar el tiempo libre de sentido

personal y social, por medio del entretenimiento o el descanso, promoviendo la autonomía, el descanso, la diversión y el desarrollo integral.<sup>7</sup>

Citando a Weber (1969) en la actualidad es necesaria la educación para el ocio por dos motivos: 1. Toda persona necesita una formación para utilizar de forma razonada su tiempo libre y convertirlo en un espacio gratificante y con sentido. 2. La utilización adecuada del tiempo libre proporciona la armonía en el ritmo de vida de las personas y en la propia organización de los tiempos. Los agentes que intervienen en la educación del ocio son la familia, la escuela, la comunidad y los medios de comunicación:

La familia es el agente más relevante para orientar, posibilitar y dotar de contenido el tiempo libre de los niños y jóvenes, la escuela ha de preocuparse de la educación del ocio y para el ocio a partir de experiencias e iniciativas educativas innovadoras, la comunidad: es un ámbito necesario para la práctica del ocio, por ello se deben integrar estrategias y prácticas con el objetivo de promover el bienestar social y la mejora de la calidad de vida y los medios de comunicación: ejercen una gran influencia en los ciudadanos, por ello deben ser un medio que facilite el análisis, la reflexión, concienciación y el análisis crítico de la realidad social.

Por tanto la recreación es la acción y efecto de recrear y divertirnos como alivio del trabajo, además esto cumple el objetivo de alegrar, deleitar y pasarla bien. Estos espacios motivan la participación tanto grupal como individual y en la mayoría de los casos corresponde a actividades físicas y deportivas que permitan el juego como estrategia para renovar fuerzas (ICBF)

Desde este orden de ideas es importante determinar si en los espacios libres que tiene el estudiante hay una influencia o no en cuanto a las competencias ciudadanas de qué manera la institucionalidad educativa utiliza o implementa estrategias para afianzar respuestas a las variables y situaciones que se presentan en el transcurrir de la vida, el hablar de estudiantes que van aprendiendo a la construcción de ser ciudadanos, los cuales buscan encontrar un mejor manejo en las diversas relaciones con la sociedad especialmente en la búsqueda de dar un manejo adecuado en las situaciones de conflicto y violencia que acogen en la sociedad moderna.

Por consiguiente en los distintos contextos de tiempo libre en los cuales está involucrado el estudiante se debería implementar nuevos espacios de acción

---

7

participativa entre los docentes, padres y alumnos de tal manera que ayuden en la construcción al mejoramiento de las competencias ciudadanas.

Estos contextos de interacción “ que son los espacios educativos que cuentan con un conjunto de elementos que favorecen la comunicación o la relación activa de los niños consigo mismos, con sus compañeros, con los agentes educativos, con los objetos e incluso con los eventos de la vida diaria, como fiestas, carnavales y toda clase de rituales, propios de cada región. “

De esta manera, un contexto de interacción es positivo cuando se permite la relación con mayor efectividad en las relaciones interpersonales desde las diversas dimensiones culturales y sociales que los rodean, por el contrario se hace un contexto de interacción negativo cuando los limitantes a esta interacción social son demasiados y colapsan las distintas relaciones entre las personas.

Por otra parte un ejemplo bastante simple que se podría tomar como estrategias para los contextos de interacción es la música, el enseñar a tocar un instrumento de acuerdo a su gusto o distinta región, esto permite trabajar diversas capacidades donde el desarrollo de la memoria y la motricidad son fundamentales además el acompañamiento de los distintos compañeros ayudan a encontrar una interacción constante desde un marco diferencial.

Es así como la lúdica, el ocio y el tiempo libre, permiten la formación de valores, habilidades y conocimientos, los cuales actúan recíprocamente, creando apreciaciones, intereses y actitudes, que orientan hacia la motivación personal, y al desarrollo integral del educando, con integración y proyección a la comunidad, la cual constituye la calidad esencial para el uso correcto del tiempo libre, la calidad de vida, la calidad educativa y de pensamiento.

- Proponer la escuela de arte y música y el Trabajo Social como un elemento de cohesión para mejorar los tiempos libres en cuanto a las competencias ciudadanas.

Las competencias Ciudadanas en Educación Artística y Musical Por Juanita Lleras Acosta y Diana Trujillo Cárdenas. <sup>8</sup>. Siguiendo el argumento de Dewey, “la

---

<sup>8</sup> (Este capítulo fue elaborado con base en entrevistas realizadas a: María Errázuriz, Patricia Ariza, Magdalena Agüero, Ana Fernanda Vallecilla y Nora Cecilia Navas. También con las observaciones de las autoras a diversas experiencias de aula así como algunas de las lecciones del Foro en Educación Artística que tuvo lugar en Bogotá el 16 y 17 de junio de 2004.)

educación artística está dotada de forma especial para preparar a la gente joven a una ciudadanía comprometida porque permite visiones y toca en la imaginación, el deseo, la emoción y el sentido de posibilidad de los estudiantes<sup>9</sup> Con este aporte buscamos fomentar la importancia significativa que tiene el arte y la música en los tiempos libres de los estudiantes.

La educación artística ayuda a que la gente desarrolle habilidades para que sea capaz de intervenir en el país. La pasividad no es resultado del azar: los individuos deben saber expresarse para poder cambiar una situación. El arte, a través de sus diferentes formas, desarrolla en la gente la capacidad de expresar sus pensamientos, sus emociones, etc. De esta forma, contribuye en la formación de ciudadanos más preparados para participar, aceptando plenamente la versatilidad humana.

El arte contribuye en la formación en ciudadanía porque ayuda a comprender múltiples alternativas y posibilidades que siempre están presentes: es una apertura a otras maneras de expresar una misma idea donde prima el respeto por el otro y por las diferencias. Un elemento muy importante en el arte es la posibilidad siempre abierta de no cerrarse a la exploración, de mantenerla permanentemente y de permitirle al otro ver desde la mirada propia. Esto ayuda a un crecimiento propio, respetuoso del otro y partícipe de una sociedad.

Esencial para la educación musical aporta en la definición de competencias ciudadanas desde la especificidad de la música es el hecho de aprender otro lenguaje: un lenguaje que es la máxima abstracción. Esta característica hace que se desarrolle el pensamiento abstracto, que a su vez tiene incidencia en el pensamiento lógico-matemático, lo cual está cercanamente relacionado con las competencias ciudadanas comunicativas. El ejercicio de la ciudadanía se enriquece de la posibilidad expresiva de otros lenguajes y de la riqueza que existe en la multiplicidad de alternativas. Igualmente, favorece el logro de competencias ciudadanas cognitivas al facilitar procesos mentales complejos de entender la realidad y la relación con el otro.

Igualmente, la música y el arte son disciplinas que llevan al desarrollo o adquisición de una habilidad, el cual es un proceso que se demora más en unas personas que en otras. Es decir, hay personas con cierto talento o disposición para un mejor desempeño frente a otras que requieren de otros tiempos y dedicaciones. Éstos son, en sí mismos, procesos distintos, unos más largos que otros, que llevan necesariamente al respeto y valoración por la diferencia. Es decir, al arte y la música favorecen además de la autoevaluación progresiva de sí mismo, la valoración por

---

<sup>9</sup> Krensky, B. (2001). Going on beyond Zebra: A Middle School and Community-Based Arts Organization Collaborate for Change. *Education and Urban Society*, 33, 427-444.

la diferencia, en tanto que dicho proceso se va desarrollando de manera diferente en cada persona.

Ahora bien para promover competencias ciudadanas en Ed. Artística y Musical: “En primera instancia está la individual de reconocer un talento, un desempeño, una habilidad; de respetar y reconocer un ritmo, y una creatividad personal; Que acepte y aprenda a manejar sus miedos, que reconozca las limitaciones propias, las de los demás y las del grupo, y aprenda a trabajar a partir de allí con tolerancia”<sup>10</sup>

Bajo el mismo orden de ideas según Juanita Lleras Acosta y Diana Trujillo en segunda instancia está lo social, donde se conjuga una manifestación individual, personal, con una grupal. En la cual la persona reconoce su presencia en un grupo, en un contexto y, paralelamente, ese grupo reconoce su presencia y acción sobre un espectador, audiencia o público. Es en estos dos niveles donde se promueven las competencias ciudadanas desde la enseñanza de la música.

De manera similar se sustenta la teoría de Ethos quien concibe a la música “como una concepción que trata de la conexión que hay entre la música y los afectos. Cada melodía y cada sonido estimulan un tipo de sentimiento o estado anímico. La música puede modificar la personalidad humana, en otras palabras cambia el estado de las personas, como también el estímulo que se da a los niños en edad infantil para el desarrollo de personalidad desde lo emocional. “

Esta teoría fundamenta el trabajo de investigación desde los efectos que se pretenden obtener con “la música” como herramienta de transformación social, desarrollo de la personalidad desde las emociones y sentimientos, basados en los estímulos que se puedan dar cada vez que se aprende a tocar o escuchar un instrumento musical.

“La música es una de las expresiones creativas más íntimas del ser, ya que forma parte del quehacer cotidiano de cualquier grupo humano tanto por su goce estético como por su carácter funcional y social. La música nos identifica como seres, como grupos y como cultura, tanto por las raíces identitarias como por la locación geográfica y épocas históricas. Es un aspecto de la humanidad innegable e irremplazable que nos determina como tal” (Angel, Camus y Mansilla, 2008: 18).

En la misma forma la música en los seres humanos incentiva una serie de transformaciones marca identidades culturales, este aspecto sin duda alguna se vive diariamente, dichas expresiones que se dan a través de la música se refleja por medio de sus letras donde ahondan los sentimientos, emociones y pensamientos

---

<sup>10</sup> Capítulo 10: Competencias Ciudadanas en Educación Artística y Musical 59 Por Juanita Lleras Acosta y Diana Trujillo Cárdenas



por lo tanto este incentivo que estimula a las personas es fundamental en el desarrollo de los niños.

En este mismo orden de ideas al tener espacios donde se pueda realizar actividades musicales en los tiempos libres fortalecen todos los aspectos de identidad y cultural elementos con los que trabaja la escuela de música en la institución Alférez Real de Popayán en los espacios libres de sus estudiantes.

Junto con lo anterior, para el Trabajo Social, la participación es un proceso de gran relevancia, en tanto ella permite a los sujetos reconocerse con derechos y deberes recíprocos, y que por lo mismo, se lo reconoce como capaz de ser un actor de cambio y no simplemente como un receptor de todos los beneficios, bienes y servicios que pueda recibir gracias a su participación en determinados programas sociales<sup>11</sup>

Es por eso que la Asamblea de la Federación Internacional de Trabajadores Sociales (F.I.T.S.) en Montréal, Canadá, en julio de 2000. Esta definición establece lo siguiente: “la profesión de Trabajo Social promueve el cambio social, la resolución de problemas en las relaciones humanas y el fortalecimiento y la liberación del pueblo para incrementar el bienestar. Mediante la utilización de teorías sobre el comportamiento humano y los sistemas sociales, el Trabajo Social interviene en los puntos en los que las personas interactúan con su entorno. Su misión es la de facilitar que todas las personas desarrollen plenamente sus potencialidades, enriquezcan sus vidas y la prevención de las disfunciones”.

Resaltar el rol del trabajo social en el campo educativo es significativo debido a que como estrategia de prevención puede apoyarse a través del arte y la música como una herramienta para prevenir e intervenir en los problemas sociales debilitan la calidad de vida de las personas, para que por medio de estas pueda favorecer el desarrollo de los valores sociales y personales, la enseñanza y el aprendizaje, las relaciones entre sujetos en interacción en contextos no escolares, la potencialización de las propias capacidades de la persona para mejorar la situación que frecuente.

Además en estos espacios de jornadas complementarias como lo es la escuela de arte y música los trabajadores sociales actúan y desarrollan sus habilidades sociales, con el objeto de promover y desarrollar espacios de participación ciudadana.

---

<sup>11</sup> <http://www.ts.ucr.ac.cr/binarios/congresos/reg/slets/slets-016-142.pdf>

Los niveles de intervención que se desarrolla el trabajador social en este ámbito de actuación, según establece Abecia Grasa, E., et al., (2011: 200-202) son:

- Prevención y educación: es en las edades más jóvenes donde comienza a gestarse una conciencia social, a definirse la personalidad, etc. La necesidad de la prevención en las escuelas es un hecho importante
- Cambio social: el Trabajo Social puede generar cambios en la estructura social mediante el análisis y el juicio crítico de la realidad social en la que se desarrolla. La concientización forma parte de este proceso de cambio de la sociedad.
- El Trabajo Comunitario constituye una prioridad a la hora de abordar de manera más eficiente la problemática. Es necesario formar un vínculo afectivo entre los diferentes actores como estudiantes, padres de familia, docentes y trabajador social.

Bajo el mismo orden de ideas el contexto educativo debe ser partícipe del equipo interdisciplinario para que entre las diferentes disciplinas busquen las soluciones a las diferentes problemáticas sociales pensando en el bienestar de las personas, como lo es en este caso de los 17 estudiantes pertenecientes a los grados 5, 6,7 del colegio Alférez Real barrio El lago, Municipio de Popayán y los sistemas que lo rodean como es el caso de las familias, el cuerpo de docentes y el docente encargado de la música, por ende este el trabajador social en este grupo interdisciplinario debe ser un agente de cambio para actuar en pro del bienestar social de la población para las que trabaja.

Según González González, E., et al., (1993: 106-107) “al actuar así, en el contexto de un equipo interdisciplinar, el trabajador social tiene en cuenta las peculiaridades y necesidades de todo el alumnado. El Ts dentro del ámbito escolar, es el profesional que de acuerdo con el PEI colabora junto con otros profesionales en favorecer el desarrollo integral de los estudiantes, proporcionando elementos de conocimiento del mismo y del entorno en los aspectos familiar y social e interviniendo en estas áreas cuando sea necesario. El trabajador/a social forma parte de un equipo multidisciplinar e interdisciplinar para favorecer el desarrollo integral del alumnado, por lo tanto, podría mantener una estrecha coordinación con licenciado de música para a través de la música, fomentar actividades con las cuales los estudiantes sean capaces de asimilar valores que pueden ser valiosos y útiles para desenvolverse en la vida cotidiana, como el compañerismo, la solidaridad, el respeto mutuo, etc.”

De igual manera el mismo autor manifiesta que “el trabajador social actúa en el campo Educativo como un puente entre el colegio y las familias de los estudiantes,

aportando elementos de conocimiento entre éstos y el entorno socio familiar, donde no solo se tenga en cuenta la parte académica sino la parte personal y social que rodea los estudiantes, etc., con el fin de que las intervenciones sean lo más integrales posibles y se tenga la máxima información posible sobre los estudiantes” Según establecen González González, E., et al., (1993: 39-40)

## **MARCO CONCEPTUAL**

A continuación se exponen diversos conceptos que hacen alusión y descripción de los diferentes términos que tienen relación con la temática expuesta en la respectiva investigación. Teniendo en cuenta lo que se pretende realizar en este trabajo se presenta la necesidad de conocer los conceptos como competencias ciudadanas, los tipos y grupos de competencias ciudadanas, tiempo libre, familia, estudiantes, docentes, etc...

### **COMPETENCIA**

Isus y otros (2002) definen la competencia como todo un conjunto de conocimientos, procedimientos, actitudes y capacidades que son personales y se complementan entre sí; de manera que el individuo pueda actuar con eficacia frente a las situaciones profesionales. (p. 37)

Las competencias según Prieto (2002) tienden a transmitir el significado de lo que la persona es “capaz de” o “es competente para” ejecutar, el grado de preparación, suficiencia o responsabilidad para ciertas tareas.

### **CIUDADANIA**

Para Silvia (2016), “La ciudadanía no es otra cosa que la forma de convivir en este territorio común”, La ciudadanía permite la interacción entre los demás existentes que rodean nuestro espacio geográfico.

Para Mockus, A. (2004). “La ciudadanía es un mínimo de humanidad compartida. Se basa en tener claro que siempre hay un otro, y tener presente no sólo al otro que está cerca y con quien sabemos que vamos a relacionarnos directamente, sino también considerar al otro más remoto, al ser humano aparentemente más lejano – al desconocido, por ejemplo– o a quien hará parte de las futuras generaciones (...) pero el ciudadano también se define por su relación con el Estado. Uno es ciudadano de un país específico con unas normas establecidas por un Estado específico. Cuando se habla de las consecuencias, un ciudadano no sólo mira las consecuencias para unos, sino para todos”.

## COMPETENCIAS CIUDADANAS

“Según el MNE, las Competencias Ciudadanas son el conjunto de conocimientos y de habilidades cognitivas, emocionales y comunicativas que, articulados entre sí, hacen posible que el ciudadano actúe de manera constructiva en la sociedad democrática. Para esto es importante una educación de calidad que permitan formar ciudadanos con valores éticos, respetuosos de lo público, que ejerzan los derechos humanos, cumplan sus deberes sociales y convivan en paz”.

Enrique Chaux, las competencias ciudadanas son “Los conocimientos y las habilidades cognitivas, emocionales y comunicativas que hacen posible que las personas participen en la construcción de una sociedad democrática, pacífica e incluyente”

“Desarrollar las competencias ciudadanas es la manera de formar niños, niñas y jóvenes para un ejercicio pleno de la ciudadanía que parta del reconocimiento de la dignidad inherente a todo ser humano. Tal reconocimiento es el origen de la concepción universal de los derechos humanos y tiene tres características que se relacionan entre sí y permiten comprender su significado en la vida cotidiana. Primero, vivir como uno quiera, es decir la dignidad entendida como la autonomía o la posibilidad de diseñar un plan de vida propio; segundo, vivir bien, tener unas ciertas condiciones materiales y sociales de existencia; y tercero, vivir sin humillaciones, poder tener integridad física y moral”.(MEN)

## EVALUACIÓN DE LAS COMPETENCIAS CIUDADANAS

Las competencias ciudadanas al trasegar de los días siempre estarán presentes cuando nos relacionamos con los otros, cuando nos expresamos, cuando somos conscientes del que hacer y no hacer, hasta cuando estamos reflexionando siempre estarán sujetas a nosotros, realmente evaluar estas situaciones que se presentan diariamente es muy complicado en cuanto a datos numéricos debido a que es muy

susceptible al ser humano. (El MEN) ha establecido que todas las instituciones educativas del país se debe evaluar competencias ciudadanas por medio del Icfes.

El objetivo principal de esta prueba es cada institución identifique si realmente lo que están aplicando sirve para el fortalecimiento de las competencias ciudadanas para poder diseñar planes en pro del bienestar educativo. Los resultados de la prueba, acompañados por los estándares, permitirán a cada docente, rector o rectora, institución, dirección de núcleo o Secretaría de Educación, establecer un punto de partida (una línea de base) para evaluar el resultado de las innovaciones pedagógicas propuestas en cada lugar.

## GRUPOS DE COMPETENCIAS CIUDADANAS

En la propuesta de competencias ciudadanas, los estándares son criterios claros y públicos que permiten establecer cuáles son los niveles básicos de calidad de la educación ciudadana a los que tienen derecho los niños, niñas y jóvenes de todas las regiones de nuestro país. En este orden de ideas, los Estándares Básicos de Competencias Ciudadanas se dividen en tres grupos: Convivencia y paz Participación y responsabilidad democrática Pluralidad, identidad y valoración de las diferencias (MEN, 2006: 165

La convivencia y la paz se basan en la consideración de los demás y, especialmente, en la consideración de cada persona como ser humano.

La participación y la responsabilidad democrática se orientan hacia la toma de decisiones en diversos contextos, teniendo en cuenta que dichas decisiones deben respetar, tanto los derechos fundamentales de los individuos, como los acuerdos, las normas, las leyes y la Constitución que rigen la vida en comunidad.

La pluralidad, la identidad y la valoración de las diferencias parten del reconocimiento y el disfrute de la enorme diversidad humana y tienen, a la vez como límite, los derechos de los demás.

## TIPOS DE COMPETENCIAS CIUDADANAS

El MEN establece cuatro tipos de competencias ciudadanas, las cuales debe desarrollar toda persona.

La primera es la competencia cognitiva que hace referencia al conocimiento sobre los mecanismos constitucionales para proteger los derechos fundamentales, como la tutela, es fundamental para participar democráticamente y para hacer que nuestros derechos sean respetados. La capacidad para imaginar distintas

alternativas creativas de solución es una competencia cognitiva para poder resolver pacíficamente conflictos entre personas o entre grupos.

La segunda es la emocional consiste en el manejo de las emociones propias es una competencia emocional fundamental para relacionarse pacíficamente con los demás. Por ejemplo, si soy capaz de mantener cierto control sobre mi rabia en situaciones estresantes es más fácil que pueda evitar hacerles daño a otros o a mí mismo en esas situaciones.

En tercera parte tenemos la comunicativa como capacidad para escuchar seriamente los puntos de vista de los demás, así sean contrarios a los míos, es un ejemplo de competencia comunicativa fundamental para vivir en una sociedad donde tenemos que construir a partir de las diferencias.

Por último las integradoras articulan, en la acción misma, todas las demás. Por ejemplo la capacidad para manejar conflictos pacífica y constructivamente, que es una competencia integradora, requiere de ciertos conocimientos sobre las dinámicas de los conflictos, de algunas capacidades cognitivas como la habilidad para generar ideas y opciones creativas ante una situación de conflicto, de competencias emocionales como la autorregulación de la rabia, y de ciertas competencias comunicativas como la capacidad para transmitir asertivamente los propios intereses.

## AMBIENTES PARA EL DESARROLLO DE COMPETENCIAS CIUDADANAS

El MEN establece que hay cinco ambientes donde se desarrollan las competencias ciudadanas: las instancias de participación, el aula de clase, los proyectos pedagógicos y el tiempo libre. Sin embargo, la interacción permanente en estos cinco ambientes requiere acciones en el nivel de la gestión institucional para favorecer unas condiciones supra y transversales a todos ellos. A continuación se explicaran dos ambientes esenciales para la investigación

La aula de clase según (López-Vargas y Basto-Torrado, 2010).<sup>18</sup> En este proceso se valida la teoría educativa, se construye la didáctica y se incorpora la ciencia y la tecnología en el proceso de enseñanza aprendizaje. En este sentido, la reflexión permanente sobre la práctica pedagógica en el aula, a partir de la autoevaluación del docente frente a sus acciones y la apertura de espacios de diálogo con los estudiantes, esta permite a los docentes promover desde cada una de sus acciones el desarrollo efectivo de competencias ciudadanas.

Como segunda se tiene los proyectos pedagógicos son actividades que ejercitan a los estudiantes para la solución de problemas y para enfrentar situaciones relacionadas con el contexto donde viven. Los proyectos pedagógicos son de obligatoria enseñanza, sin embargo, no exigen asignatura específica. Estos proyectos deben correlacionar, integrar y de esta forma, al Estado, a la familia y, en particular, a la comunidad educativa para construir participativamente proyectos pedagógicos que les permita alcanzar los fines y lograr los objetivos de la educación, así como trabajar dentro de los principios, derechos y deberes de la Constitución.

Por último el más importante como afirma Roger Hart “el juego y el tiempo libre representan una gran oportunidad para que los niños aprendan ciudadanía, algo en lo que normalmente no pensamos porque están fuera del dominio adulto. Desde el cual se pueden brindar a los estudiantes escenarios diversos para el ejercicio y desarrollo de la ciudadanía y la convivencia, así como de sus derechos fundamentales.” (2005: 58).

## TIEMPO LIBRE

“El tiempo libre puede ser entendido como todos los momentos diferentes a la jornada escolar, es decir, todos los espacios en los que los estudiantes no se encuentran en clase, en recreo o en actividades correspondientes a su jornada

a de estudio. Sin embargo, el buen uso del tiempo libre es un derecho constitucional (Art. 52, Colombia, 1991) considerado por la Ley General de Educación como uno de los fines de la educación y, según el Decreto 1860 de 1994. Debe ser contemplado en el PEI (MEN, 1994).

“El MEN ha establecido que las actividades que se desarrollen en estos espacios de tiempo deben orientar pedagógicamente el fortalecimiento de las competencias básicas y ciudadanas, y ha propuesto que se trate de actividades deportivas, de ciencia y tecnología, artísticas, relacionadas con el medio ambiente o como aporte al desarrollo social”.

Son todas aquellas actividades que se dan después de haber realizado todas las obligaciones ya sean laborales, académicas o domésticas y por lo general el objetivo de este tiempo es que sea utilizado en descansar, divertirse y desarrollarse en un ambiente diferente. Es de suma importancia a utilizar este tiempo de manera inteligente y con propósitos que te ayuden a crecer.

“Por todo lo anterior, el tiempo libre es un ambiente fundamental para la institucionalización de las competencias ciudadanas, desde el cual se pueden brindar a los estudiantes escenarios diversos para el ejercicio y desarrollo de la ciudadanía y la convivencia, así como de sus derechos fundamentales”. (MEN)

Para nuestra investigación es muy importante resaltar el concepto de estudiantes puesto que es la ocupación primordial de los sujetos de estudio. Según (PEDRO SALINAS) “Un estudiante es un hombre que tiene fe en que por medio del estudio y de la ampliación de sus conocimientos va a mejorar y enriquecer su naturaleza humana, en calidad, va a hacerse más persona, mejor persona y a cumplir mejor su destino, va a entender mejor los problemas del hombre y el mundo”.

## ESTRATEGIAS PEDAGOGICAS

Sobre esas estrategias didácticas, Campos (2000), define “...que pueden ser utilizadas o elaboradas por los profesores como estrategia de enseñanza o por los estudiantes como estrategia de aprendizaje, según se requiera en un momento y para una lección determinada.”

“La apuesta del MEN desde el 2004 ha sido estructurar e implementar propuestas pedagógicas que desarrollan competencias ciudadanas en la comunidad educativa, y que buscan convertir la instrucción cívica tradicional en un proceso articulado a todas las áreas y los grados, que promueve habilidades, actitudes y conocimientos necesarios para la convivencia escolar.

Lo anterior implica un gran avance para el país en la medida que se asume que los procesos educativos pueden y deben estar pensados para la construcción de una cultura democrática basada en la práctica real de los derechos humanos. Sólo es posible mediante procesos permanentes e intencionados que conduzcan a la transformación de comportamientos y prácticas pedagógicas coherentes con los principios que se pretenden promover. (MEN desde el 2004)

De igual manera la creación de espacios de aprendizaje en los cuales las personas puedan usar sus capacidades y conocimientos de manera flexible, consciente y crítica para proponer alternativas creativas y novedosas para la resolución de los conflictos de manera cada vez más asertiva y empática, así como para la construcción de ambientes cada vez más democráticos e incluyentes”. (MEN, s.f.).

## MARCO LEGAL



Ley General de Educación. Ley 115 de 1994. Establece en el numeral 2 del artículo 5 que uno de los fines de la educación es:

“La formación en el respeto a la vida y a los demás derechos humanos, a la paz, a los principios democráticos, de convivencia, pluralismo, justicia, solidaridad y equidad, así como en el ejercicio de la tolerancia y de la libertad; Por lo anterior, se considera importante mencionar un artículo con relación al tema de esta investigación.”

Artículo 14. Enseñanza Obligatoria. En todos los establecimientos oficiales o privados, de educación formal es obligatoria en los niveles de educación preescolar, básica y media, cumplir con:

- a) El estudio, comprensión y la práctica de la Constitución y la instrucción cívica, de conformidad con el artículo 41 de la Constitución Política;
- b) El aprovechamiento del tiempo libre, el fomento de las diversas culturas, la práctica de la educación física, la recreación y el deporte formativo.
- c) La enseñanza de la protección del ambiente, la ecología y la preservación de los recursos naturales.
- d) La educación para la justicia, la paz, la democracia, la solidaridad, la confraternidad, el cooperativismo y, en general, la formación en los valores humanos.

## CONSTITUCIÓN POLITICA DE COLOMBIA 1991 (C.P.N.)

“Es el referente legal que regula la estructura legislativa de país, en ella se consagra los derechos y deberes de todos los nacionales, al igual que las responsabilidades del Estado Colombiano frente asuntos como la Educación. Por lo anterior, se considera importante mencionar algunos artículos con relación al tema de esta investigación”.

Artículo 41. En todas las instituciones de educación, oficiales o privadas, serán obligatorios el estudio de la Constitución y la Instrucción Cívica. Así mismo se fomentarán prácticas democráticas para el aprendizaje de los principios y valores de la participación ciudadana.

Artículo 44. Son derechos fundamentales de los niños: la vida, la integridad física, la salud y la seguridad social, la alimentación equilibrada, su nombre y nacionalidad, tener una familia y no ser separados de ella, el cuidado y amor, la educación y la cultura, la recreación y la libre expresión de su opinión. Serán protegidos contra toda

forma de abandono, violencia física o moral, secuestro, venta, abuso sexual, explotación laboral o económica y trabajos riesgosos.

Con respecto al anterior artículo la familia, la sociedad y el Estado tienen la obligación de asistir y proteger al niño para garantizar su desarrollo armónico e integral y el ejercicio pleno de sus derechos. Cualquier persona puede exigir de la autoridad competente su cumplimiento y la sanción de los infractores. Los derechos de los niños prevalecen sobre los derechos de los demás.

Artículo 45: El adolescente tiene derecho a la protección y a la formación integral. El Estado y la sociedad garantizan la participación activa de los jóvenes en los organismos públicos y privados que tengan a cargo la protección, educación y progreso de la juventud.

## MINISTERIO DE EDUCACIÓN NACIONAL

Estándares básicos de competencias ciudadanas del MEN En vista de la necesidad de establecer una educación para la ciudadanía, el Ministerio de Educación Nacional (MEN), en propósito de la denominada Revolución educativa, y con el propósito de mejorar las condiciones de convivencia en las IE, publicó en el 2003 la Guía N. 6 denominada “Formar para la ciudadanía si es posible”, bajo el mandato de la ministra Cecilia María Vélez White:

Este documento contiene los estándares y competencias que deben adquirir los estudiantes durante los ciclos de formación académicas. El desarrollo de estas competencias ciudadanas se dieron a partir de cuatro competencias: competencias comunicativas, competencias emocionales, competencias cognitivas y competencias integradoras. (MEN),

Es decir, que para que un estudiante deba reconocerse como un ciudadano “apto” para la sociedad, deberá cruzar por una línea larga de formación, desde estándares sencillos, para llegar a unos complejos. Sin embargo queda la gran duda, de si en realidad estas competencias, son lo suficientemente pertinentes a las realidades de las IE.

El Ministerio de Educación Nacional propone en los lineamientos curriculares para el área de ciencias sociales un enfoque interdisciplinario de la formación social, abierto, flexible, integrado y espiral que permita trascender la enseñanza tradicional de las ciencias sociales a través de ejes generadores que se articulan con preguntas problematizadoras y ámbitos conceptuales pretende fortalecer “la formación de ciudadanas y ciudadanos que comprendan y participen en su comunidad, de una

manera responsable, justa, solidaria y democrática; mujeres y hombres que se formen para la vida y para vivir en este mundo retador y siempre cambiante” .

El decreto 1860 de 1999, artículo 36 que plantea los proyectos pedagógicos como una actividad planificada que va a permitir a los niños y las niñas participar en la solución de problemas cotidianos relacionados con su entorno socio cultural que propician la activación de conocimientos habilidades y destrezas, actitudes y valores que van a potenciar su desarrollo en todas sus dimensiones.

A sí mismo la resolución 2343 de 1996 de los indicadores de logros curriculares permiten direccionar esta investigación desde los estándares básicos de competencias ciudadanas emanados por el Ministerio de Educación Nacional en el 2003 para establecer cuál es la enseñanza que deben recibir los niños y las niñas en cada uno de los ciclos de educación. Buscando construir una cultura ciudadana que potencie el desarrollo de la nación.

Ley de Convivencia 1620 de 2013. Conocida como Ley de Convivencia Escolar, Formación para el ejercicio de los Derechos Humanos, la Educación para la Sexualidad y la Prevención y Mitigación de la Violencia Escolar.

En ella se plantea que uno de los grandes retos, que tiene Colombia, es la Educación para un ejercicio activo de la Ciudadanía y de los derechos Humanos, a través de la promoción y el fortalecimiento de la Convivencia Escolar, destacando que cada experiencia que tengan los estudiantes en los establecimientos educativos es parte fundamental de la consolidación de su personalidad y manera como aborden y materialicen su proyecto personal de vida. En cuanto al ejercicio de investigación y la implementación de la propuesta pedagógica existe correspondencia en varios de los articulados de la ley en mención, entre otros:

1.7.4 Código de Infancia y Adolescencia Colombia cuenta, entre su conjunto de leyes, con una Ley de Infancia y adolescencia, que se constituye en referente legal para todos los asuntos que con estos grupos poblacionales corresponde.

Se establecen como Obligaciones del Estado en el Artículo 41: El Estado es el contexto institucional en el desarrollo integral de los niños, las niñas y los adolescentes. En cumplimiento de sus funciones en los niveles nacional, departamental, distrital y municipal deberá: Numeral 5: Promover la convivencia pacífica en el orden familiar y social. Numeral 9: Formar a los niños, las niñas y los adolescentes y a las familias en la cultura del respeto a la dignidad, el reconocimiento de los derechos de los demás, la convivencia democrática y los valores humanos y en la solución pacífica de los conflictos.

Numeral 19: Garantizar un ambiente escolar respetuoso de la dignidad y los derechos humanos de los niños, las niñas y los adolescentes y desarrollar programas de formación de maestros para la promoción del buen trato.

## **MARCO LEGAL DE LA RECREACIÓN**

Cuando se habla de aprovechamiento del tiempo libre en la escuela se habla de todas aquellas prácticas que el estudiante realiza en su tiempo de descanso, que están encaminadas a desarrollarlo integralmente desde un interés particular en un campo del conocimiento específico. Este proyecto está constituido por las áreas de Educación Artística (danza música y teatro) y Educación Física.

### **LA RECREACIÓN RECONOCIMIENTO COMO NECESIDAD Y DERECHO:**

Reconocimiento de la Recreación como:

#### **Necesidad**

Básica del ser humano: La Asamblea General de las Naciones Unidas declara en 1980 que para el hombre, “después de la nutrición, salud, educación, vivienda, trabajo y seguridad social, la recreación debe considerarse como una necesidad básica, fundamental para su desarrollo.”

Fundamental de Ser Humano: La conferencia de las Naciones Unidas sobre asentamiento Humanos, Hábitat y Medio Ambiente, declaró por unanimidad, “... que la recreación es necesidad fundamental del hombre contemporáneo

#### **Derecho**

Individual Inalienable: La declaración Universal de los derechos Humanos, artículo 24: “Toda persona tiene derecho al descanso, al disfrute del tiempo libre, a una limitación razonable de la duración del trabajo y a vacaciones periódicas pagadas.”

Individual: La Declaración Americana de los Derechos y Deberes del hombre, Artículo 15, que: “Toda persona tiene derecho a descanso, a honesta recreación y a la oportunidad de emplear útilmente el tiempo libre, en beneficio de su mejoramiento espiritual, cultural y físico”

Social: Ley 181 de 1995, Artículo 4, “Derecho social, El deporte, la recreación y el aprovechamiento del tiempo libre, son elementos fundamentales de la educación y factor básico en la formación integral de la persona. Su fomento, desarrollo y práctica son parte integrante del servicio público educativo y constituyen gasto público social”.

La Constitución Política de Colombia, en su Título II, “De los derechos, las garantías y los deberes”; Capítulo II, “De los derechos sociales, económicos y culturales”, Artículo 44 “Son derechos fundamentales de los NIÑOS: la vida.... la educación y la cultura, la recreación y la libre expresión de su opinión”.

Asamblea General de las Naciones Unidas: “...Reconociendo que el NIÑO, para el pleno y armonioso desarrollo de su personalidad, debe crecer en el seno de la familia, en un ambiente de felicidad, amor y comprensión (...) Han convenido lo siguiente: (...) Art. 31.

Los Estados Partes, reconocen el derecho del NIÑO al descanso y el esparcimiento, al juego y a las actividades recreativas apropiadas para su edad y a participar libremente en la vida cultural y en las artes.

... respetarán y promoverán el derecho del NIÑO a participar plenamente en la vida cultural y artística y propiciarán oportunidades apropiadas, en condiciones de igualdad, de participar en la vida cultural, artística, recreativa y de esparcimiento...”

## RESPONSABILIDAD Y COMPROMISO DEL ESTADO

### Constitución Política

Art. 52. – Modificado Acto Legislativo – del 2.000 –El ejercicio recreativo tiene sus manifestaciones recreativas, competitivas y autóctonas tiene como función la formación integral de las personas, preservar y desarrollar una mejor salud en el ser humano. El deporte y la recreación, forman parte de la educación y constituyen gasto público social. Se reconoce el derecho de todas las personas a la recreación, la práctica del deporte y el aprovechamiento de tiempo libre.

El Estado fomentará estas actividades e inspeccionará y controlará las organizaciones deportivas y recreativas cuya estructura y propiedad deberán ser democráticas.

Art. 67. La educación es un servicio público que tiene una función social; ...La educación formará al colombiano ... en la práctica del trabajo y la recreación, para el mejoramiento cultural, científico, tecnológico y para la protección del ambiente. El Estado, la sociedad y la familia son responsables de la educación...”

## Leyes

Ley 136, Art. 3. “Corresponde al Municipio solucionar las necesidades insatisfechas de educación,... y recreación y deporte”.

Ley 60 de 1.993, Art. 21<sup>o</sup>. Las participaciones a los municipios de que trata el artículo 357<sup>o</sup>. De la Constitución, se destinarán a las siguientes actividades: .... En educación, física, recreación y deporte. 11. en cultura.

Ley 60, Art. 22<sup>o</sup>. Las participaciones para sectores sociales se asignarán por los municipios a las actividades indicadas... 4. En educación física, recreación deporte, cultura y aprovechamiento del tiempo libre, el 5%... 5. En libre inversión conforme a los sectores señalados el 20%.

## **METODOLOGIA**

En este trabajo de grado se implementa el paradigma hermenéutico porque enfatiza la comprensión e interpretación de la realidad que vive la población mencionada al momento de estar involucrada en la escuela de arte y música, desde la perspectiva de los mismos en sus contextos. Es decir nos permite entender lo que está pasando con los sujetos de estudio, a partir de dar una interpretación de aquello que se está estudiando.

El enfoque hermenéutico es una actividad interpretativa el contenido y la dinámica de la persona estudiada y en sus implicaciones, buscando estructurar una interpretación coherente del todo, el presente enfoque es de tipo descriptivo, en tanto busca especificar o medir los conceptos involucrados en el fenómeno estudiado; y como tal, se trata de una etapa más especializada que la exploratoria, donde hay un conocimiento mayor de la obra o del autor en cuestión (Buendía, Bravo y Hernández, 1998)

Por otra parte el paradigma hermenéutico busca reconocer la diversidad, comprender la realidad, construir sentido a partir de la comprensión de las realidades. No se puede comprender desde afuera, desde la neutralidad; no se puede comprender algo de lo que no se ha participado. Se busca comprender el quehacer, indagar situaciones, contextos, particularidades, percepciones, motivaciones, subjetividades que se configuran en la vida cotidiana. (Carlos Vasco, 1989)

El tipo de investigación a trabajar en esta investigación es de manera descriptiva se utiliza para describir la realidad de situaciones que frecuentan los estudiantes al trasegar de los días al momento de participar en la escuela de arte y música con el objetivo de aprovechar ese espacio de ocio para su desarrollo personal y social específicamente en cuanto a las competencias ciudadanas y posteriormente analizar.

Para Joan Miró (1944); “El objetivo de la investigación descriptiva consiste en llegar a conocer las situaciones, costumbres y actitudes predominantes a través de la descripción exacta de las actividades, objetos, procesos y personas” (p. 37). Por lo que el investigador es más que un tabulador de datos, sino que cada información será importante para plantear sus hipótesis o teorías, analizar los resultados y extraer generalizaciones significativas que contribuyan al conocimiento

(Dankhe 1986) “Este tipo de estudio describe situaciones y eventos, es decir como son y cómo se comportan tales fenómenos, “los estudios descriptivos buscan especificar las propiedades importantes de personas, grupos, comunidades o cualquier otro fenómeno que sea sometido a análisis”.

La presente investigación esta basada principalmente en el enfoque cualitativo por el hecho de que permite la recolección de información basada en la observación de los comportamientos, actitudes, habilidades, destrezas y cualidades de la población investigada para así estudiar la realidad en su contexto natural. Como también el enfoque cuantitativo para la recolección de datos numéricos y análisis estadísticos.

Los autores Blasco y Pérez (2007:25), señalan que la investigación cualitativa estudia la realidad en su contexto natural y cómo sucede, sacando e interpretando fenómenos de acuerdo con las personas implicadas.

#### TÉCNICA E INSTRUMENTO PARA RECOLECTAR INFORMACIÓN:

A nivel cualitativo se utilizaran la siguiente metodología para el desarrollo del primer objetivo, herramienta lúdica como el Taller pedagógico, entrevista semiestructurada y familiograma.

El taller es un espacio para hacer, para la construcción, para la comunicación y el intercambio de ideas y experiencias...es ante todo un espacio para escuchar, es ante todo, un espacio para acciones participativas. Utilización de diversidad de técnicas, elaboración de material y otros. Además puede concebirse como el espacio que propicia el trabajo cooperativo, en el que se aprende haciendo, junto a

otras personas al tiempo que pone énfasis en el aprendizaje, mediante la práctica activa, en vez del aprendizaje pasivo (MEP, 1993: 9-10)

“El taller pedagógico como estrategia didáctica busca la construcción del conocimiento desde una perspectiva horizontal, ya que permite que las personas aporten una cantidad de información de gran valor como insumos para la interpretación y el análisis”. (Alicia Alfaro V y Maynor Badilla)

“El taller pedagógico puede definirse como un centro de reunión donde convergen variedad de concepciones educativas, estrategias didácticas y se nutre por la diversidad de criterios que producen un intercambio de ideas entre los participantes. Además, el taller pedagógico es un proceso integrador de actividades de enseñanza y aprendizaje conducentes a formar en los participantes una actitud científica, crítica y reflexiva”. (Alicia Alfaro V y Maynor Badilla)

Por otra parte Corbetta (2007) dice que en la entrevista semiestructurada “El investigador dispone de una serie de temas que debe trabajar a lo largo de la entrevista, pero puede decidir libremente sobre el orden de presentación de los diversos temas y el modo de formular”

Mientras tanto el familiograma para (Flores, J y García, S) “constituye una importante herramienta de conocimiento que sustenta la contextualización del problema, el diagnóstico, las estrategias de acción, la ejecución y la evaluación en el proceso de Intervención Individualizada de Trabajo Social. Mediante su uso es posible conocer la estructura familiar, su conformación, su tipología, su dinámica, las interrelaciones y roles de cada uno de los miembros, representándolos en un esquema o mapa conciso y legible de fácil y rápida construcción e interpretación”.

Para el segundo objetivo se aplicaron las siguientes técnicas y herramientas: Observación participante, taller, entrevista en profundidad, encuestas estructuradas, un estudio de diario por medio de una entrevista en profundidad, conversatorio participativo.

Primeramente se hará uso de la técnica de observación participante. En palabras de Goetz y LeCompte (1998) la observación participante se refiere a una práctica que consiste en vivir entre la gente que uno estudia, llegar a conocerlos, a conocer su lenguaje y sus formas de vida a través de una intrusa y continuada interacción con ellos en la vida diaria

Al respecto Blalock, (1970) dice que la “Observación Participante, es un enfoque exploratorio que sirve para la formulación de nuevos conceptos, medidas e hipótesis preliminares” (p 215). Con este método de investigación, el investigador debe sumergirse en los datos, aprender de ellos todo lo que pueda, desde la mayor



cantidad de perspectivas posibles y extraer información muy general en lugar de datos limitados a un ámbito reducido.

Esta permite hacer una intervención directa del investigador con la población estudiada en su medio natural estableciendo una interacción personal con sus miembros para así poder describir las acciones y comprender mediante los procesos de identificación sus motivaciones y competencias ciudadanas.

También se hará el uso de la técnica entrevista en profundidad, donde el entrevistador es un instrumento más de análisis, explora, detalla y rastrea por medio de preguntas, cuál es la información más relevante para los intereses de la investigación, por medio de ellas se conoce a la gente lo suficiente para comprender qué quieren decir, y con ello, crear una atmósfera en la cual es probable que se expresen libremente [Taylor y Bogdan, 1990: 108].

La encuesta estructurada según (David Muñoz, 2015) "Es la herramienta principal de algunos de los tipos de entrevista por la cual se recolecta la información de los encuestados a través de diferentes mecanismos persuasivos hacia los mismos. Es el tipo de encuesta que está previamente elaborada y tiene unos parámetros fijos y que no cambian con el tiempo, así mismo las preguntas mantienen un orden específico y son meramente de tipo cerradas".

Se realizó estudio de diario según Bailey ha definido que es un estudio de diario de esta manera: «... un relato en primera persona de la experiencia de aprendizaje o enseñanza de la lengua, documentado por medio de entradas regulares y sinceras y posteriormente analizado a través de los patrones recurrentes o de los acontecimientos más relevantes». (Bailey, 1990: 215)

Según (Miguel Ángel Saucedo L, 2011) "El Conversatorio es la convergencia de quienes poseyendo diversos saberes se reúnen para compartirlos, para intercambiarlos, para ponerlos a prueba al confrontarlos con los otros saberes. Las diferencias entre grados académicos se vuelven secundarias para dejar paso a la coherencia entre las ideas, a la coincidencia de éstas, las ideas, con la realidad a la que hacen referencia".

En pocas palabras un conversatorio participativo es un espacio donde la población convocada crea espacios de participación activa para argumentar o exponer ideas a través de la palabra.

La última herramienta para esta investigación son los registros fotográficos. Hernández (2008) señala que si bien existe una tradición de uso de imágenes fotográficas, por ejemplo:

Incluir la fotografía en la investigación supone ir más allá de su función ilustradora; no se trata simplemente del paso de una narrativa textual a una visual, sino del pasaje de la verificación a la construcción de conocimiento. Con esta intencionalidad, la fotografía se asume no solo como una imagen sino en su condición de acto fotográfico que no permite escindir el producto, la foto, del proceso que le dio origen.

## **LIMITACIONES**

Las limitaciones con las que se encontró el grupo de investigación fueron las siguientes , en primer lugar la participación y reunión con los padres de familia de los estudiantes del colegio alférez real fue el primer obstáculo ,esta población que se encuentra de gran manera en el trabajo informal no disponía de su tiempo para programar en día esta reunión que el grupo investigativo tenia inicialmente para el desarrollo del primer objetivo específico , por otra parte se pudo realizar bajo el cronograma de actividades de la escuela Alférez Real en el día de entrega de boletines.

Por otra parte se necesitó de varios días posteriores para poder revisar los ejercicios que los 17 estudiantes de la escuela de arte y música realizaban durante los espacios donde el equipo de investigación se encontraba haciendo su estudio, es de resaltar que el trabajar con niños es de paciencia, tolerancia, tiempo y dedicación elementos utilizados para poder conseguir los mejores resultados de la investigación.

## **PROCESO DE ORGANIZAR Y SISTEMATIZAR LA INFORMACIÓN**

Las actividades que se desarrollaron durante esta investigación social desde el momento de prospección a la idea además de la complejidad del tema a tratar bajo el estudio y desarrollo en el trabajo de campo con los participantes sujetos de estudio se hace necesario desglosar de alguna manera para poder entender la temática y estructura que el grupo de investigación realizo y posterior sistematización de resultados.

El tema de interés del grupo de investigación es como las competencias ciudadanas influyen en el tiempo libre de los estudiantes de la Institución Alférez Real. Se escogió un grupo de estudiantes (17) menores de edad con edades entre los 5 a 13 años de los grados 5, 6 y 7 , donde son muy pocos que salen de este rango uno que pertenece al grado 2 y una estudiante que está en el grado 11 que participan en la escuela de arte y música.

En primer lugar, basados en la identificación del planteamiento del problema se realiza la inclusión en el hábitat de los participantes de la investigación por medio de un primer acercamiento donde el grupo investigativo se identifica y plantea los temas que se pretenden realizar durante estos procesos con sus correspondientes objetivos y resultados que se darán en el momento indicado. Lo primordial es lograr de manera empática un acercamiento significativo a la población sujeta a estudio de investigación por medio de la participación.

Posteriormente a este acercamiento y con la identificación plena de los participantes de la investigación se procede a buscar las herramientas y las técnicas para recolectar información que de resultado a una caracterización estudiantil debido a que era muy poca la información que tenían en la base de datos, concluido lo anterior se procedió a buscar documentación del tema a tratar además de los elementos para poder realizar la investigación.

Por otra parte se da inicio al trabajo de campo con los sujetos de investigación, donde se aplicará siempre la observación y a la comunicación como elementos de recolección de datos claves en la búsqueda de identificar con mayor exactitud las vivencias de estos participantes.

De igual manera en la dinámica de los estudiantes se van realizando de manera puntual diversas actividades como talleres participativos, actividades de información y reflexión donde los estudiantes son en gran parte quienes participan de manera activa, durante este transcurrir se van desarrollando las herramientas de investigación que se tienen como son la encuesta, la entrevista que son elementos que arrojan resultados de manera cualitativa y cuantitativa en la información adquirida que al final se pueden transmitir en gráficos con análisis, sistematizando y tabulando los resultados adquiridos.

Por último estos resultados obtenidos estarán expuestos a los filtros técnicos requeridos con el objetivo de extraer la información más relevante, puntual y pertinente para la investigación social

## INTRUMENTOS UTILIZADOS

### HUMANOS

**INVESTIGADORES:** Jairo Andrés Zúñiga Perafán y Paula Andrea Pinilla Gualiche

**DIRECTOR DE TRABAJO DE GRADO:** María Cristina Durán

**COLABORADORES:** estudiantes, docentes y familias que participaron en el suministro de la información

Licenciado de música Ariel Navia, director de la escuela de arte y música

### TÉCNICOS

Computador portátil

Celulares

Cámara fotográfica

Moto para el transporte

### PRESUPUESTOS ECONOMICOS

<i>FUENTE</i>	<i>APORTES EN ESPECIE</i>	<i>CANT</i>	<i>VALOR UNITARIO</i>	<i>VALOR TOTAL</i>
<i>INVESTIGADOR</i>	Impresión cartilla	133	\$1.500	\$199.500
	Impresión folletos	145	\$500	\$72.500
	Refrigerios	153	\$1.500	\$229.000
	Transporte traslado	50	\$.1000	\$50.000
	Material didáctico para las encuesta y entrevistas	255	\$1.000	\$255.000
<i>TOTAL, GASTOS</i>				<b>\$806.000</b>

## RESULTADOS DE LA INVESTIGACIÓN

- Caracterizar socio familiarmente a los 17 estudiantes pertenecientes de los grados 5, 6,7 del colegio Alférez Real barrio El lago, Municipio de Popayán.

El total de este estudio está basado en 17 familias, compuestas en su totalidad por 93 miembros, 51 de género masculino y 42 de género femenino. Estas familias son participes de la presente investigación debido a que son parte del entorno familiar del sujeto de estudio , quienes tienen ingresado a sus hijos/as actualmente en la escuela de arte y música como tiempo libre.

Para la recolección de información cualitativa sobre la caracterización familiar se enfatizó en conocer la estructura de la dinámica familiar de los veinte estudiantes pertenecientes de los grados 5, 6,7 del colegio Alférez Real barrio El lago, Municipio de Popayán.

Se recurrió a la realización de una herramienta didáctica como un taller denominado **“DURANTE EL TIEMPO LIBRE FORTALECE TUS COMPENCIAS CIUDADANAS”** dirigido a los padres de familia de la población ya mencionada, dicho taller está dividido en cuatro momentos: Dinámica de inicio, video de sensibilización - fortalecimiento del tema y desarrollo del tema. El objetivo principal del taller es lograr la caracterización familiar por medio de una herramienta como el cuestionario presente en una técnica como la entrevista semiestructurada para la recolección de información familiar y las situaciones que se presentan en las diferentes dinámicas familiares, con ayuda de un instrumento como el famiograma.

Primeramente el trabajo de los entrevistadores ha sido formular las preguntas y anotar las respuestas de la entrevista semiestructurada. La cual está formada por 2 ítems en la primera parte, donde se recoge información sobre la composición familiar compuesta por los nombres y apellidos, parentesco, edad, escolaridad, estado civil, régimen de salud, ocupación y la vivienda, de cada uno de los miembros que habitan en la red familiar de los 17 estudiantes. Y la segunda información sobre las situaciones que se presentan en las diferentes dinámicas familiares (Normas, reglas, límites, roles, comportamientos, espacios de convivencia familiar, comunicación, autoridad y conflictos familiares, con su respectiva solución.)

A continuación, se procederá al análisis de los resultados correspondiente al primer ítem de la entrevista semiestructurada:

**FIGURA 1:  
TIPOLOGÍA DE FAMILIA**

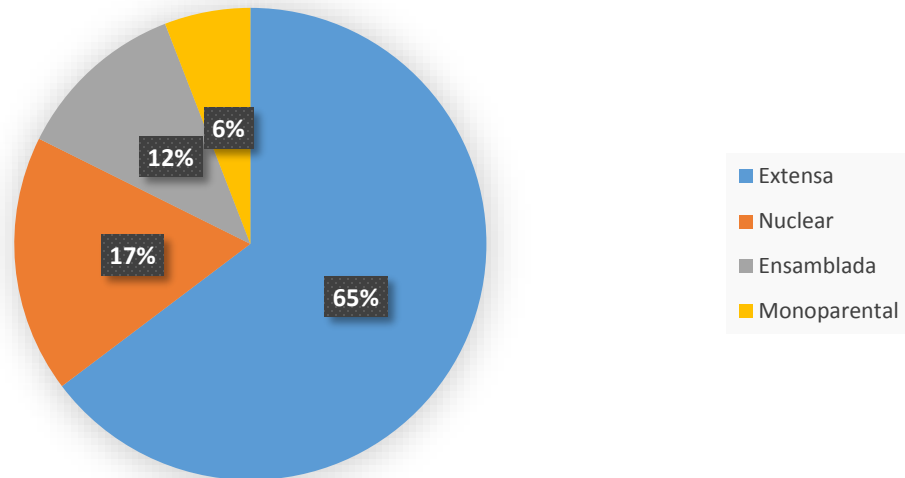

Fuente: Elaboración propia

La tipología que prevalece en la población mencionada con un alto porcentaje es la familia extensa 64%, compuesta por abuelos, tíos, primos y otros parientes consanguíneos. Ahora bien la siguiente con un 17% de la muestra corresponde a la tipología familiar Nuclear, formada por los progenitores y uno o más hijos. Con poca diferencia a la anterior se encuentra la familia ensamblada o reconstruida con un 12% donde uno o ambos miembros de la actual pareja tiene uno o varios hijos de uniones anteriores. Por ultimo en menor proporción aparece la familia monoparental con un 7%, que solo equivale a un caso.

**FIGURA 2:  
ESTRATO SOCIOECONÓMICO**

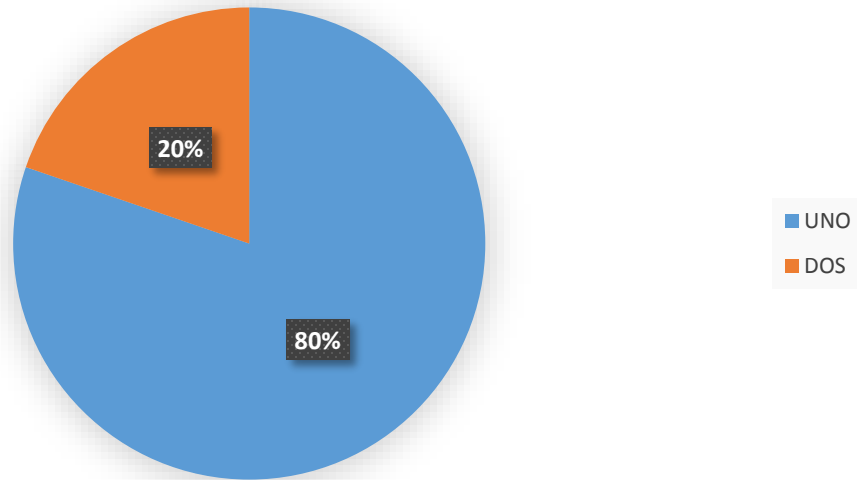

Fuente: Elaboración propia

Como lo señala la siguiente gráfica, la mayoría (80%) que corresponde al número de 13 familias pertenecen al estrato socioeconómico número uno, mientras tanto la minoría (20%) que corresponde a cuatro familias pertenecen al estrato 2.

**FIGURA 3:  
EDADES**

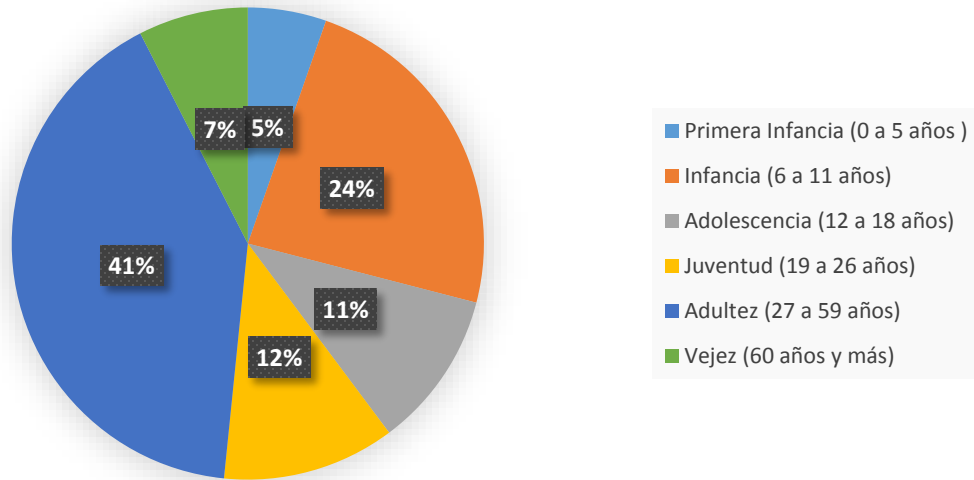

Fuente: Elaboración propia

Frente al análisis de la presente grafica cabe resaltar que las 17 familias están compuestas en su totalidad por 93 miembros familiares número que es aplicado para identificar el ciclo vital en que se encuentran con respecto a las etapas del desarrollo humano, siendo más específicos el sexo masculino prevalece más en esta población, compuesta por 51 hombres, 17 mayores de edad y 34 menores de edad, por lo tanto el sexo femenino está compuesto por 42 mujeres, 31 mayores de edad y 11 menores de edad.

La recopilación en este aspecto permitió conocer que muchos familiares en su mayoría con un 41% se encuentran en la etapa de la adultez correspondiente de 27 a los 59 años de edad, por tanto un 24 % de los miembros familiares pertenecen a la etapa de infancia edad correspondiente de 6 a 11 años, por otra parte un 12% comprenden una edad de 19 a 26 años, edad que hace parte de la etapa de la juventud. Con la diferencia de un 1% se encuentra la etapa de la adolescencia con 11% etapa correspondiente de 12 a 18 años, un 7% de los familiares entrevistados se encuentran en proceso de envejecimiento con un rango de edad de 60 años en adelante, ya por ultimo entre los 0 a 5 años corresponde un bajo porcentaje designado con el 5%.



**FIGURA 4:  
NIVEL EDUCATIVO**

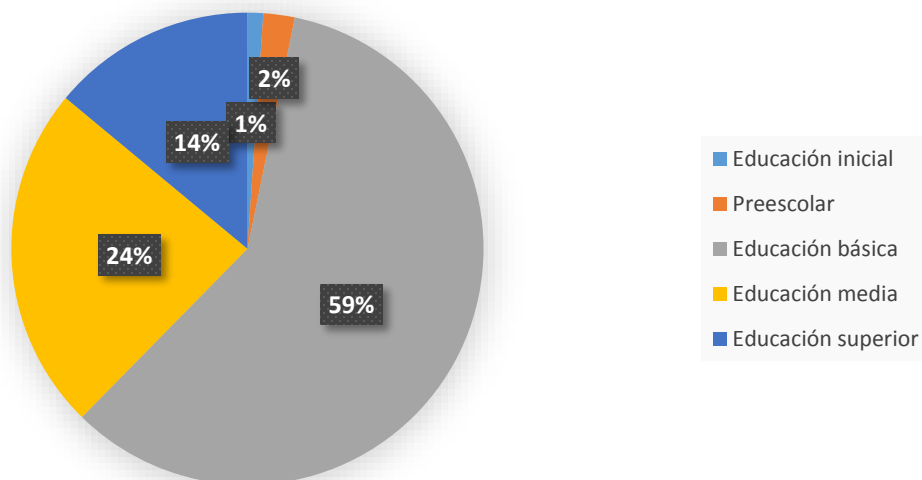

Fuente: Elaboración propia

Este resultado se corresponde con una tendencia de las mujeres profesionales de estratos socioeconómicos medios, como es el caso de la mayoría de las mujeres encuestadas (66%) de optar por tener solamente un hijo/a. no es una constante más de dos, dada la concepción de familias nucleares pequeñas, que permitan por un lado un mejor economía y por el otro destinar más tiempo a actividades propias de los géneros que no están relacionadas exclusivamente con la maternidad.

**FIGURA 5:  
OCUPACIÓN**

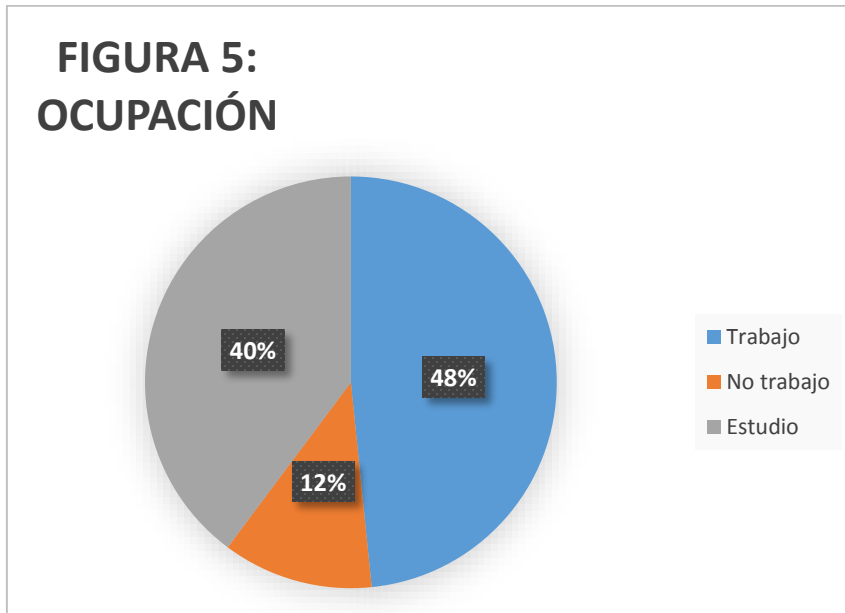

Fuente: Elaboración propia

Frente el análisis de la presente grafica participaron las 17 familias compuestas en su totalidad por 93 miembros familiares, 51 hombres y 42 mujeres. Los resultados en la gráfica reflejan ciertamente que en la población en su mayoría se dedica al empleo informal por la falta de oportunidades que el mismo estado no las brinda.

Los resultados marcan un panorama difícil en materia de empleo para satisfacer las necesidades básicas de los miembros de los diferentes núcleos familiares: El 48% manifiestan que tienen trabajo este porcentaje corresponde a 20 mujeres quienes realizan actividades como empleo doméstico, vigilancia, comidas rápidas, y comercio ambulante y 22 hombres quienes realizan actividades como construcción, mototaxismo, venta de productos cárnicos, comidas rápidas y comercio ambulante.

Por otra parte un 12% manifiestan que no tienen trabajo este porcentaje corresponde a 9 mujeres quienes en su gran mayoría son amas de casas y 7 hombres no trabajan por la falta de empleo y oportunidades por ser parte de un sector vulnerable, por lo tanto se dedican al cuidado de sus hijos en cuanto a su educación. Por último el 40% corresponde a 13 mujeres y 22 hombres que se dedican a estudiar.

**FIGURA 6**  
**REGIMEN DE SALUD**

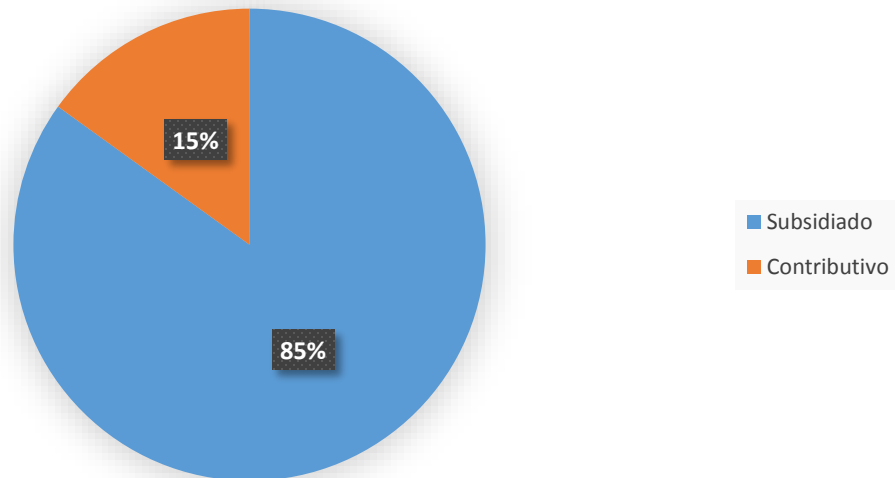

Fuente: Elaboración propia.

Con respecto a las condiciones relacionadas con la salud, se caracterizaron dos tipos de seguridad social con una gran diferencia entre ambos. Por una parte como lo señala la siguiente gráfica con un mayor índice el 85% se encuentra afiliado al régimen de salud subsidiado debido a que es una población vulnerable y no tiene un aporte económico para afiliarse y ser parte del régimen contributivo como el resto de la población que corresponde al 15%.

**FIGURA 7:  
ESTADO CIVIL**

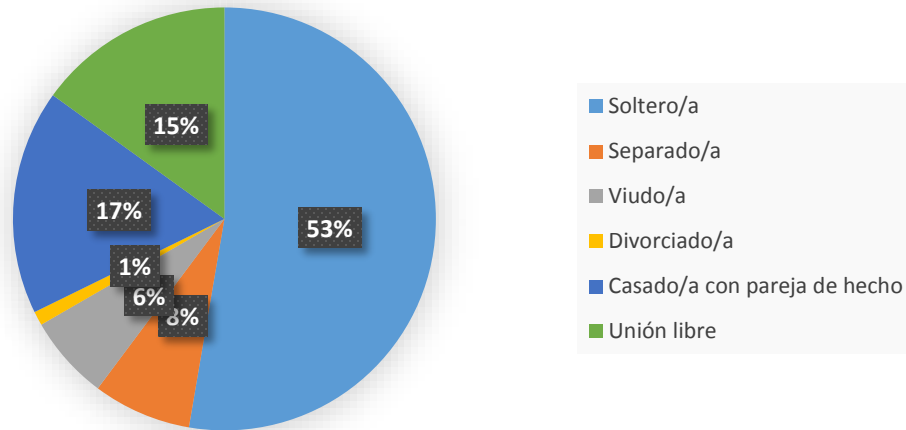

Fuente: Elaboración propia

Es sorprendente los datos que nos arroja esta gráfica por lo que un 53% de las familias entrevistadas afirman estar soltero/a en su mayoría son menores de edad quienes pertenecen al parentesco de hijos, primos y tíos a temprana edad. Un 17% de la muestra están casado/a con pareja de hecho y con una mínima diferencia se encuentra el estado civil unión libre con un 15%.

Ahora bien de forma similar un 8% están separado/a debido a la falta de resolución de conflictos socio familiares situación que genere una ruptura entre los cónyuges. Por consiguiente el 6% de la muestra hace referencia al estado civil viudo/a siendo la mujer quien más frecuente esta situación y por último la gráfica nos indica una minoría de 1% en cuanto a divorciado/a.

Siguiendo el lineamiento de la entrevista semiestructurada, como segundo ítem recolectamos información acerca de la vivienda (tipo de vivienda, servicios públicos, distribución de los espacios de la vivienda, estrato socioeconómico, material predominante de las paredes, techos y pisos).

Los resultados de este ítem son los siguientes:

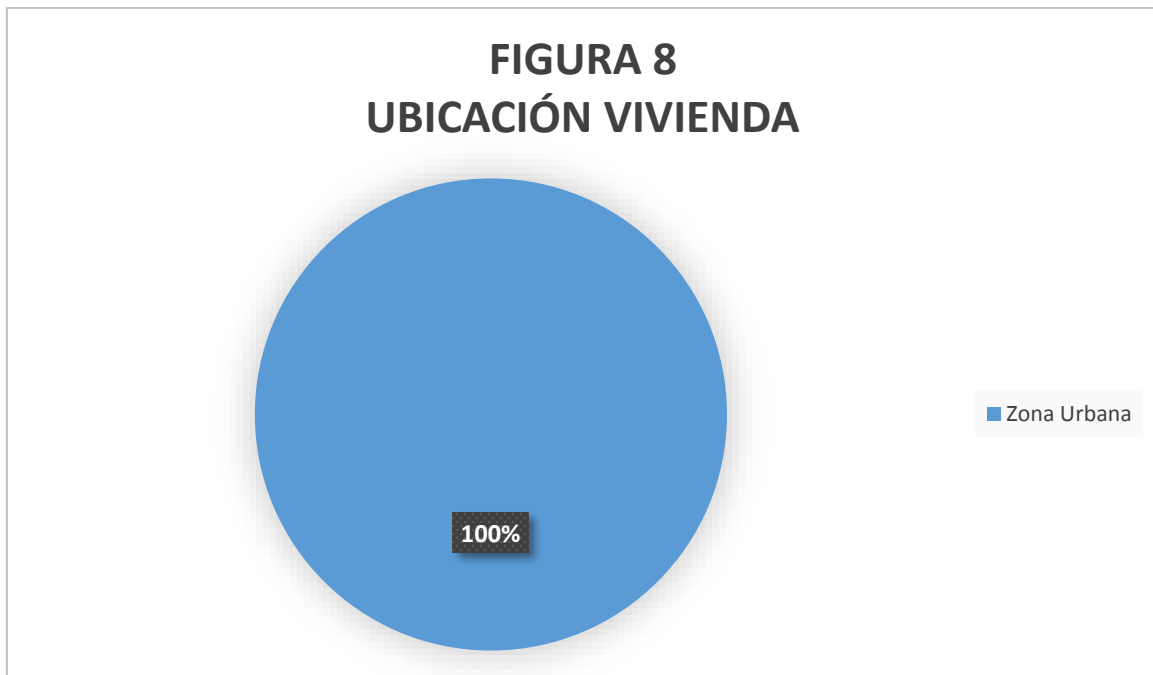

Fuente: Elaboración propia

En su totalidad 100% todas las viviendas están ubicadas en la zona urbana, específicamente en los barrios de la comuna 6 como son, el Berlín, los sauces, la María oriente, los braceros pertenecientes a la ciudad de Popayán.

**FIGURA 9  
VIVIENDA**

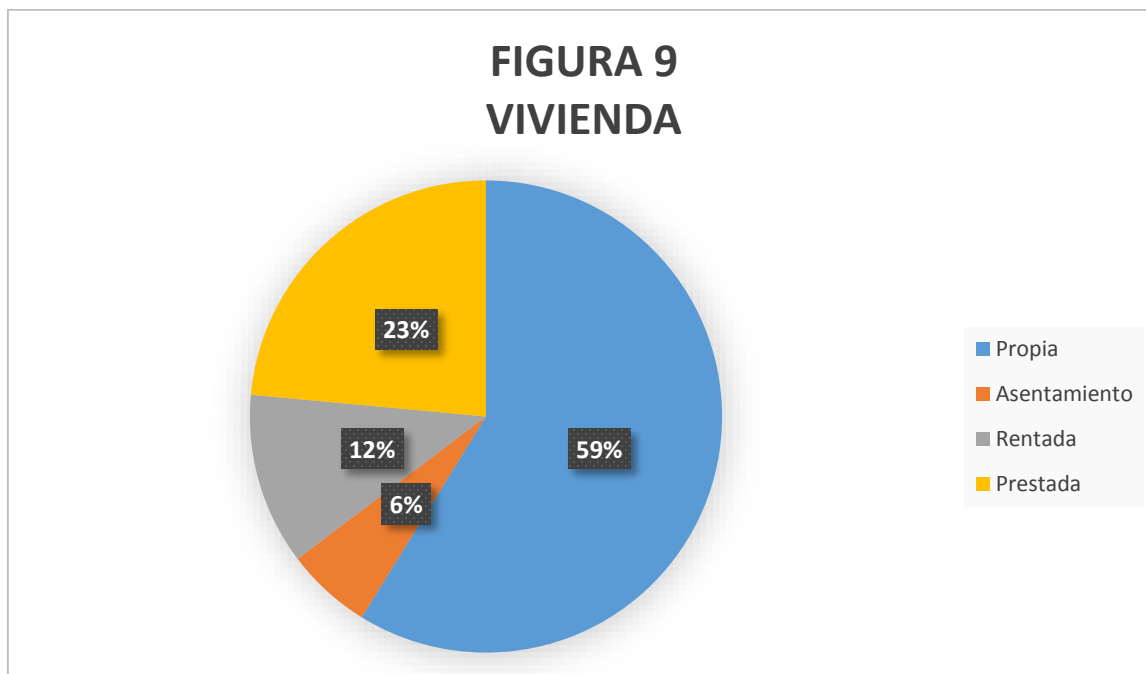

Con la presente grafica se determina que con un 59% las viviendas son propias en su mayoría están elaboradas con material predominantes de las paredes como bloque, ladrillo, piedra, el material predominante de los pisos están hechos con cerámica y baldosa, por tanto el material predominante del techo es del material zinc o concreto. El 23% habitan en casas prestadas por familiares que se trasladaron a vivir a otros sectores aledaños. Por ultimo con un 12% son casas rentadas y un 6% viven en asentamientos. Con un 93% las familias tienen acceso a los servicios públicos como energía eléctrica, alcantarillado y gas domiciliario, mientras tanto un 6% carecen del acceso a estos servicios.

**FIGURA 10**  
**TIPO DE VIVIENDA**

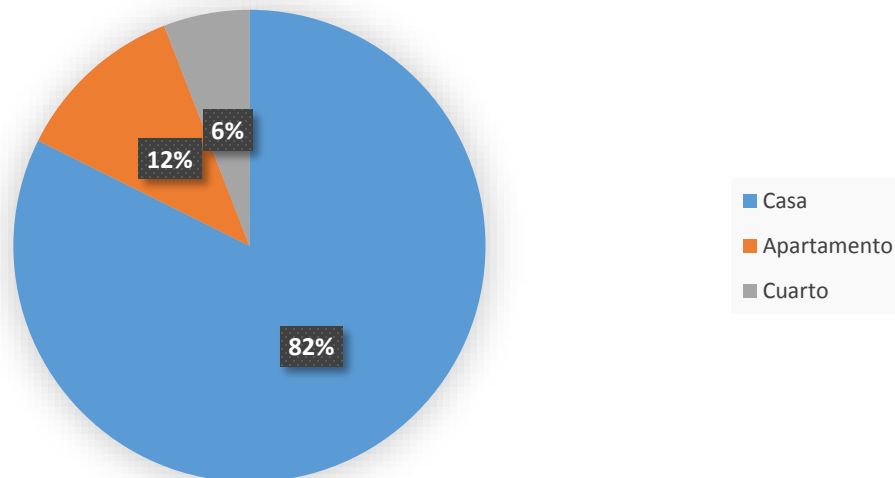

Para esta grafica es viable determinar que la infraestructura de las viviendas habitadas por la población son un elemento fundamental debido a que hacen parte de las necesidades básicas de todo ser humano, con un alto porcentaje observamos que el 82% corresponde a las familias que poseen casa, 12% viven en apartamentos y un 6% que corresponde a una familia vive en apartamento, siendo más específicos en esta infraestructura solo habita una estudiante que hace parte de nuestro sujeto de estudio, porque la mayor parte de su tiempo vive sola, puesto que los miembros de su familia por su ocupación se trasladan a otras ciudades para encontrar la forma de solventar las necesidades diarias .

Para concluir el análisis de este grafico por medio de la entrevista semiestructurada se identificó que la distribución de los espacios de la vivienda en cuanto al número de habitaciones en su totalidad con un 53% corresponde a 12 familias quienes cuentan con 3 habitaciones, un 29% lo componen 3 familias quienes cuentan con 2 habitaciones y 18% de la muestra con 1 habitación dentro de su vivienda.

A continuación, se procederá al análisis de los resultados correspondiente al segundo ítem de la entrevista semiestructurada:

FIGURA 1

Existen normas claras sobre el funcionamiento de la convivencia en casa (horarios, reglas, comportamientos,...)				
	Frecuencia	Porcentaje	Porcentaje válido	Porcentaje acumulado
Siempre	10	58	58	58
Casi siempre	3	18	18	76
Casi nunca	0	0	0	76
Nunca	0	0	0	76
Algunas veces	4	24	24	100,0
Total	17	100	100	

■ Siempre  
■ Casi siempre  
■ Algunas veces

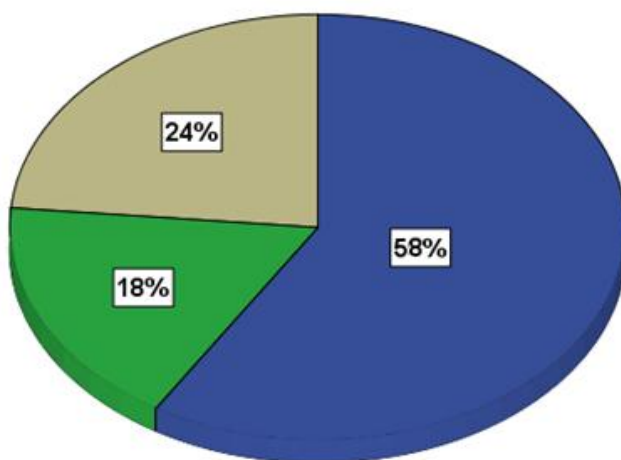

Fuente: Elaboración propia

Estos datos reflejan que ciertamente las normas de convivencia como son (horarios reglas y comportamientos) que se manejan en casa de la población sujeta a estudio presentan unas variables determinadas en: el 58 % que siempre cumplen las normas de convivencia, por otra parte el 24 % algunas veces acatan dichas normas de convivencia y el 18 % casi siempre cumplen con las normas para vivir en el interior de las familias encuestadas.



FIGURA 2

En la semana nos reunimos toda la familia, al menos una hora, para estar juntos y hacer cosas en común				
	Frecuencia	Porcentaje	Porcentaje válido	Porcentaje acumulado
Siempre	5	29	29	29
Casi siempre	5	29	29	58
Algunas veces	5	29	29	87
Nunca	0	0	0	0
Casi nunca	2	13	13	100,0
Total	17	100	100	

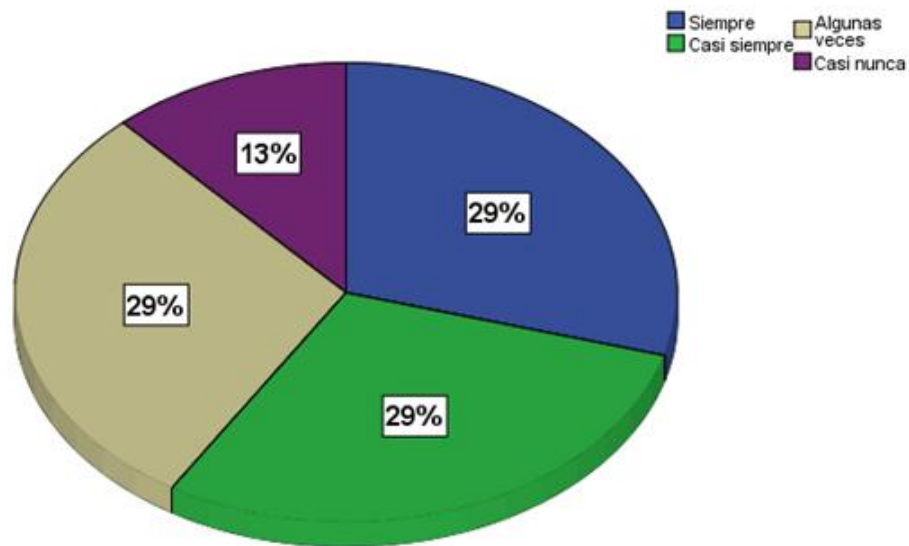

Fuente: Elaboración propia

La recopilación que se obtuvo para saber si bajo la dinámica familiar por lo menos una hora del tiempo familiar son utilizadas para estar juntos y hacer actividades nos indica que se da en porcentajes iguales con el 29 % con la opción que siempre utilizan dichos espacios de convivencia además el 29 % casi siempre implementan esta opción bajo su diario vivir , de la misma forma el 29 % en algunas ocasiones ven esta opción como una alternativa de convivencia , finalizando con el 13 % que nunca realizan alguna actividad o comparten en familia.

FIGURA 3

En temas de interés familiar, la opinión de nuestros hijos para tomar una decisión final es tomada en cuenta				
	Frecuencia	Porcentaje	Porcentaje válido	Porcentaje acumulado
Siempre	6	35	35	35
Casi siempre	5	30	30	65
Nunca	0	0	0	65
Casi nunca	0	0	0	65
Algunas veces	6	35	35	100,0
Total	17	100	100	

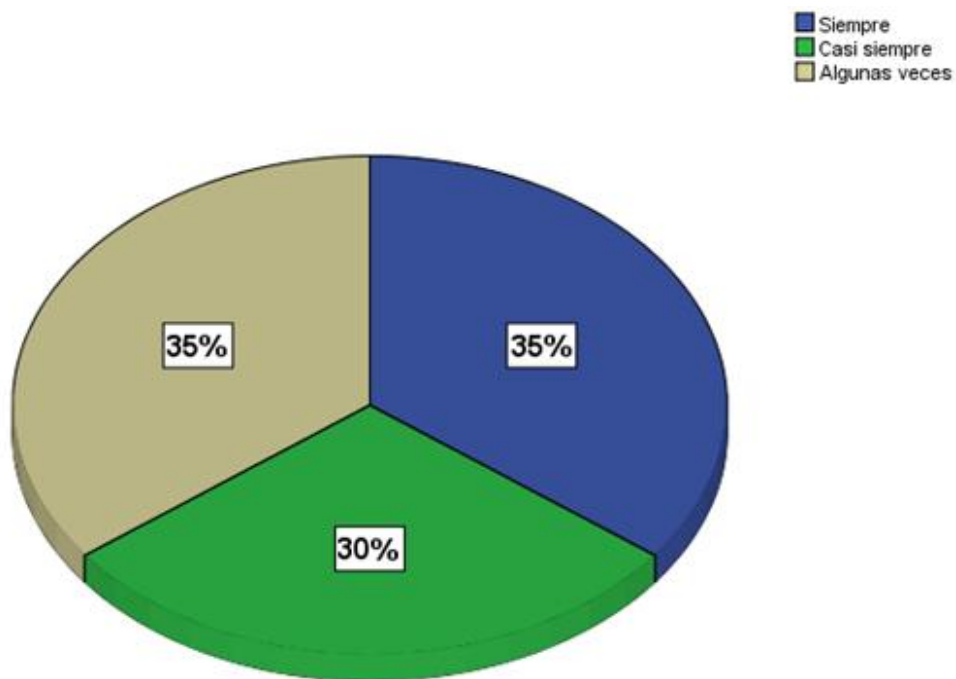

Fuente: Elaboración propia

Para identificar la importancia que tiene la opinión de los hijos en los temas de interés familiar en la toma de decisiones finales según las familias encuestadas el 35 % siempre tienen en cuenta a sus hijos en dichas decisiones de igual manera el 35 % casi siempre tienen en cuenta que sus hijos de manera participativa aportan con su opinión en las últimas decisiones familiares por último el 30 % algunas veces son tomadas en cuenta la opinión de sus hijos para poder decidir al final en cuestiones trascendentales de la dinámica familiar

FIGURA 4

Pelea entre hermanos				
	Frecuencia	Porcentaje	Porcentaje válido	Porcentaje acumulado
Siempre	2	12	12	12
Casi siempre	1	6	6	18
Algunas veces	5	29	29	47
Casi nunca	4	24	24	71
Nunca	5	29	29	100,0
Total	17	100	100	

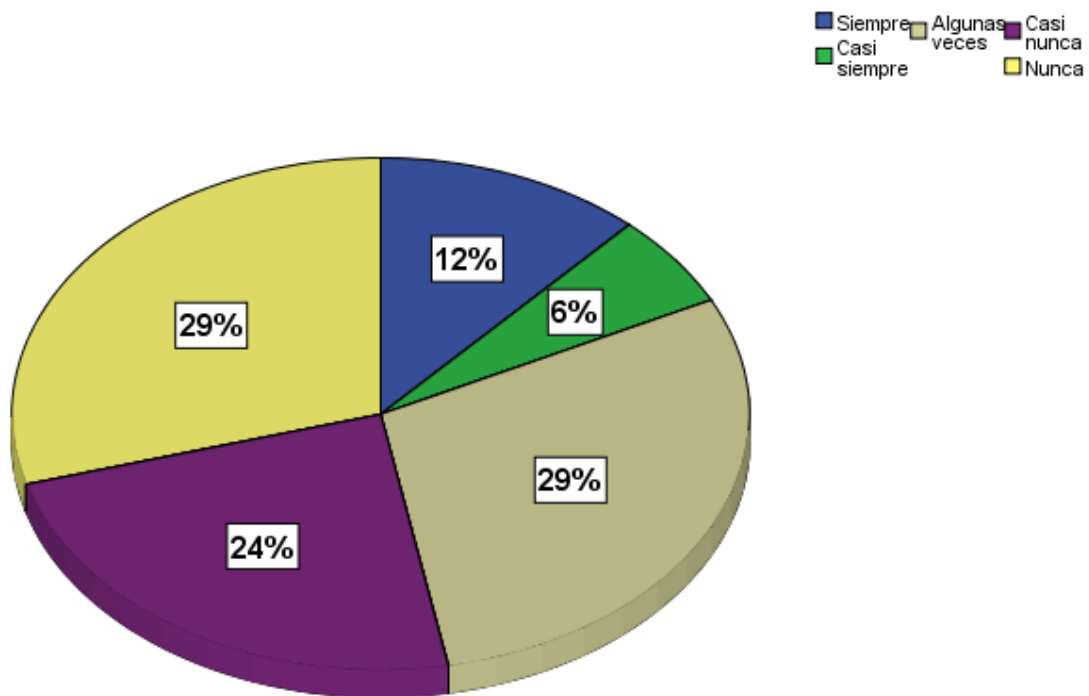

Fuente: Elaboración propia

En este caso es sorprendente encontrar una igualdad de porcentajes en dos ocasiones con el 29 % de las familias encuestadas que determinan que algunas veces existen conflicto entre hermanos y el 29 % que nunca hay peleas entre los ellos, por otra parte el 24 % de los hermanos casi nunca poseen dificultades de conflicto entre los hermanos además el 12 % siempre tienen este elemento para la resolución de conflictos, finalizando con el 6 % que casi siempre dentro de la dinámica familiar pelean.

FIGURA 5

Cada miembro de la familia hace lo que quiere, cuando quiere y como quiere				
	Frecuencia	Porcentaje	Porcentaje válido	Porcentaje acumulado
Casi siempre	1	6	6	6
Siempre	0	0	0	6
Algunas veces	5	29	29	35
Casi nunca	5	29	29	64
Nunca	6	36	36	100,0
Total	17	100	100	

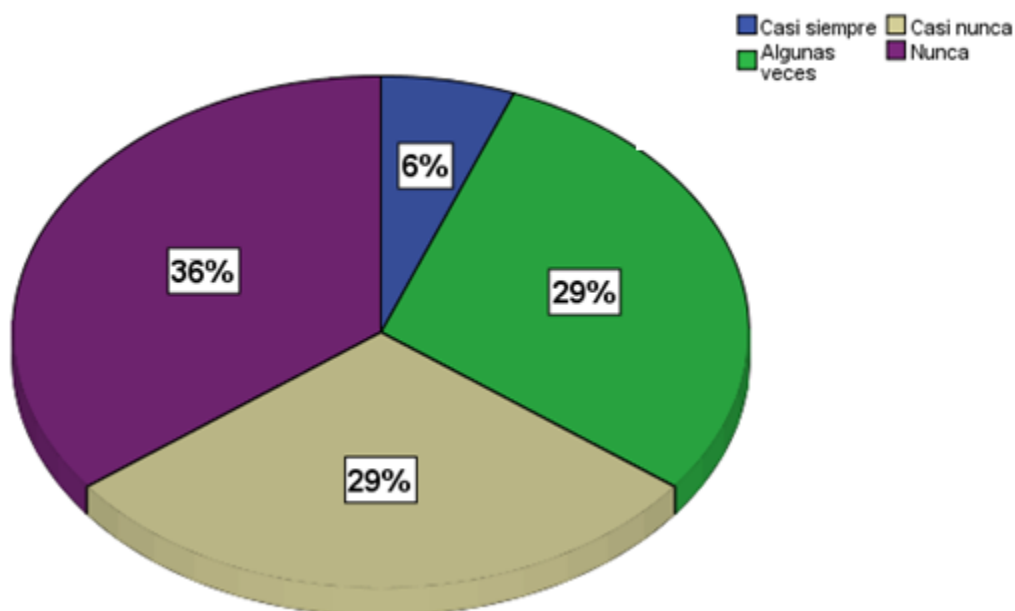

Fuente: Elaboración propia

Para determinar algunos de los comportamientos en la dinámica familiar según la encuesta realizada a las familias de los estudiantes sujetos a estudio bajo su autonomía de la realización de las normas de convivencia el 36 % de los familiares nunca hacen lo que quieren, cuando quieren y como quieren, por otra parte el 29% casi nunca tiene estos comportamientos de igual manera el 29 % algunas veces proceden bajo este método y por último el 6 % casi siempre de los familiares actúan en estos comportamientos mencionados .

FIGURA 6

Cumplir las normas de convivencia				
	Frecuencia	Porcentaje	Porcentaje válido	Porcentaje acumulado
Siempre	4	24	24	24
Casi siempre	7	40	40	64
Algunas veces	3	18	18	82
Nunca	0	0	0	82
Casi nunca	3	18	18	100,0
Total	17	100	100	

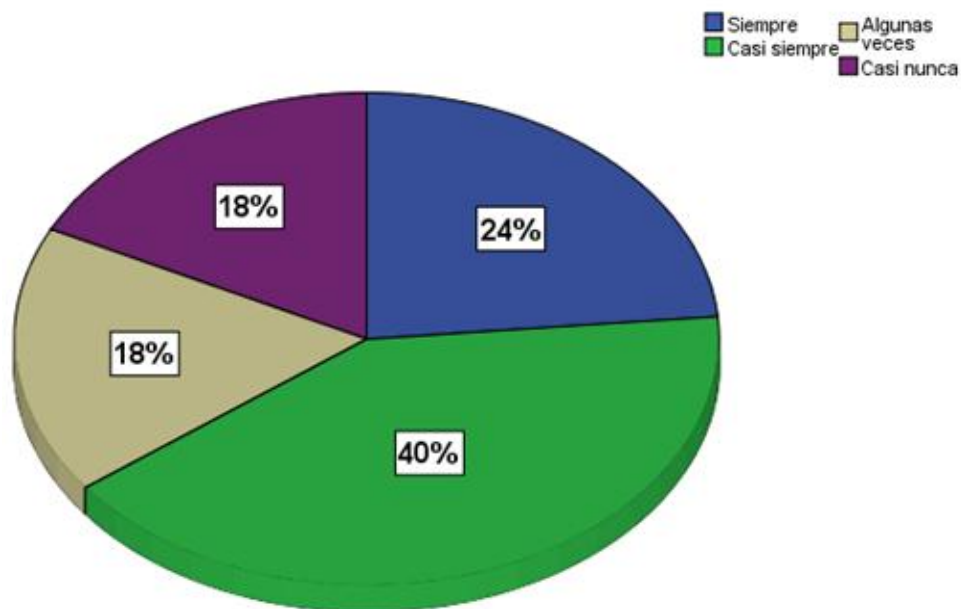

Fuente: Elaboración propia

En las dinámicas familiares es de suma importancia determinar de qué manera se cumplen las normas de convivencia, bajo esta pregunta se determina que un alto índice con el 40 % casi siempre los familiares cumplen estas normas, por otra parte el 24 % siempre se manejan de manera adecuada dentro de las normas de comportamiento familiar en otro sentido el 18 % casi nunca aplican comportarse de manera adecuada y por ultimo 18 % algunas veces asumen que el cumplir normas de convivencia dentro de la familia es importante.

FIGURA 7

Colaboración en las actividades domesticas				
	Frecuencia	Porcentaje	Porcentaje válido	Porcentaje acumulado
Siempre	5	29	29	29
Casi siempre	6	35	35	64
Algunas veces	3	18	18	82
Nunca	0	0	0	82
Casi nunca	3	18	18	100,0
Total	17	100,0	100,0	

■ Siempre    ■ Casi siempre    ■ Casi nunca  
■ Algunas veces

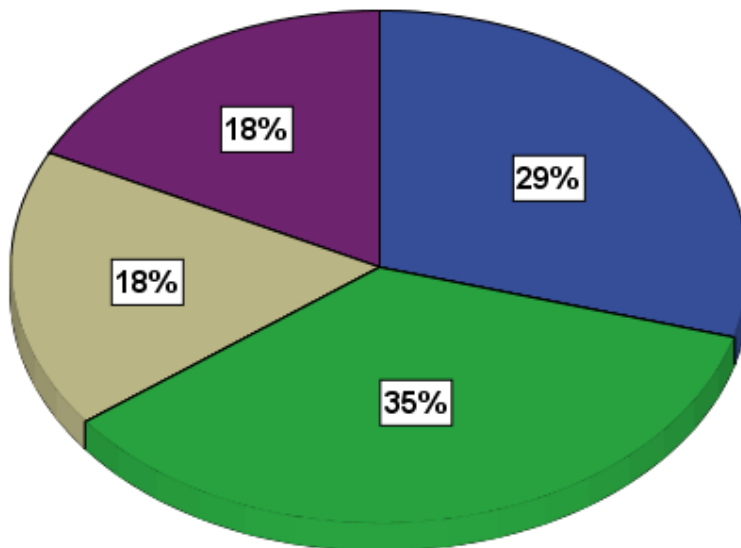

Fuente: Elaboración propia

En la convivencia familiar la colaboración en las diversas actividades domésticas por los integrantes de las familias en estudio se determinan de esta manera con el 35 % los cuales casi siempre colaboran en dichas actividades domésticas, el 29 % lo hacen siempre algo que aporta significativamente en la dinámica familiar, por otra parte el 18 % algunas veces apoyan esta iniciativa y para finalizar el 18 % casi

FIGURA 8

Palabras vulgares al momento de solucionar conflictos				
	Frecuencia	Porcentaje	Porcentaje válido	Porcentaje acumulado
Casi siempre	1	6	6	6
Siempre	0	0	0	6
Algunas veces	7	41	41	47
Casi nunca	2	12	12	59
Nunca	7	41	41	100,0
Total	17	100	100	

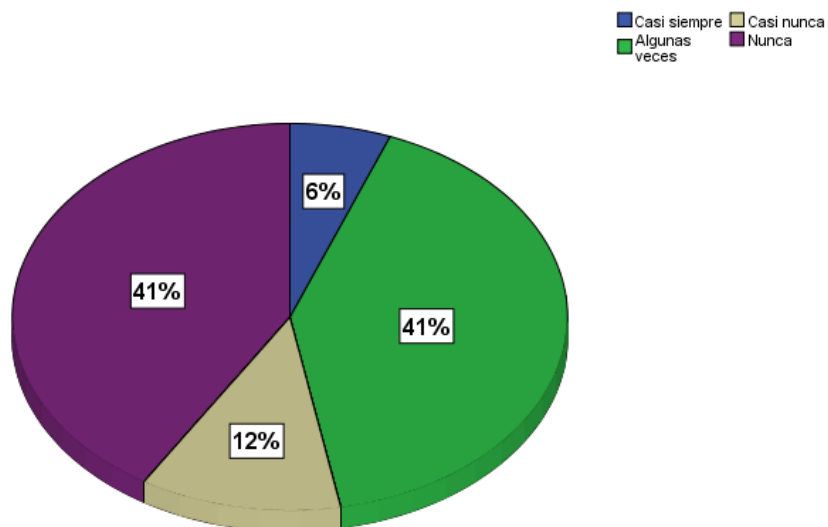

Fuente: Elaboración propia

La resolución de conflictos de manera asertiva es importante dentro de las dinámicas familiares, el expresarse con palabras vulgares colapsan dichos entornos de tal manera que en esta investigación se determina que en las familias de estudio el 41 % nunca aplican estas palabras por otra parte el 41 % algunas veces suelen decir por instantes obscenidades, de otra manera el 12 % casi nunca optan por decir estas palabras en el interior del hogar familiar y finalizando con el 6 % que casi siempre al solucionar los conflictos se expresan con palabras ofensivas y vulgares.

FIGURA 9

Cuando se sienten mal o tiene un problema lo comunican a su familia				
	Frecuencia	Porcentaje	Porcentaje válido	Porcentaje acumulado
Siempre	3	18	18	18
Casi siempre	6	35	35	53
Algunas veces	6	35	35	88
Nunca	0	0	0	88
Casi nunca	2	12	12	100,0
Total	17	100	100	

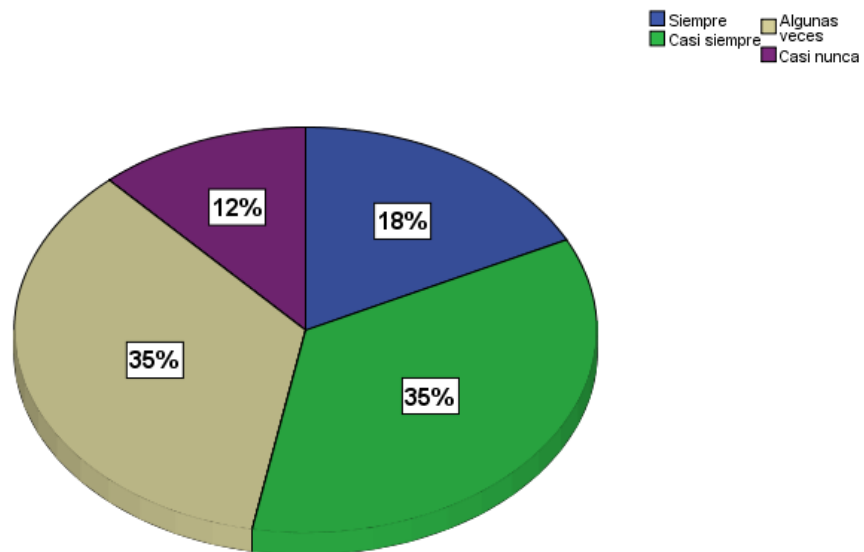

Fuente: Elaboración propia

Frente a esta pregunta dentro de la convivencia familiar se determina que el 35 % de los integrantes de la familia se comunican entre ellos cuando se tiene un problema o se sienten mal de igual manera el 35 % algunas veces aplican esta iniciativa, por otra parte el 18 % siempre lo hacen de manera asertiva dentro de las dinámicas de comunicación familiar y por último el 12 % casi nunca se expresan en los momentos de problemas o sentires emocionales.



FIGURA 10

Los hábitos familiares influyen en el desarrollo personal de sus hijos				
	Frecuencia	Porcentaje	Porcentaje válido	Porcentaje acumulado
Siempre	9	53	53	53
Casi siempre	3	18	18	71
Nunca	0	0	0	71
Casi nunca	0	0	0	71
Algunas veces	5	29	29	100,0
Total	17	100	100	

■ Siempre  
■ Casi siempre  
■ Algunas veces

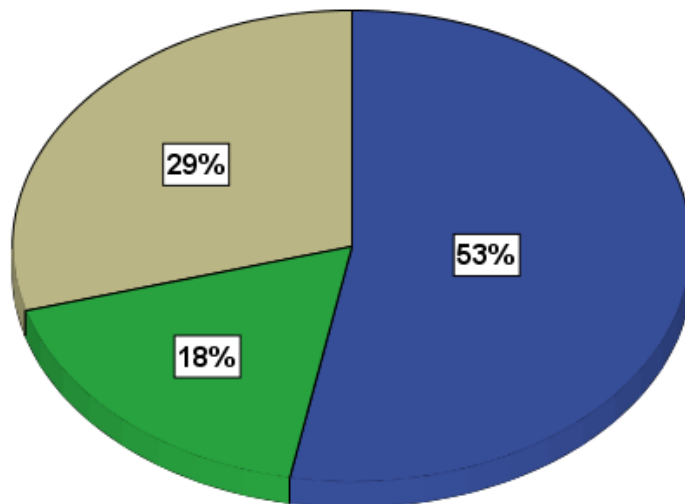

Fuente: Elaboración propia

Se pretende determinar de qué manera influyen los hábitos en el desarrollo de los hijos de las familias en estudio, de tal manera que con esta pregunta se refleja en un índice elevado con el 53 % que los hábitos siempre influyen para su desarrollo además el 29 % algunas veces marcan influencia en sus hijos y finalizando con el 18 % donde casi siempre son influyentes dichos hábitos en el desarrollo personal a futuro.

FIGURA 11

Cada hijo/a tiene la confianza para contar sus problemas				
	Frecuencia	Porcentaje	Porcentaje válido	Porcentaje acumulado
Siempre	7	41	41	41
Casi siempre	3	18	18	59
Casi nunca	0	0	0	59
Nunca	0	0	0	59
Algunas veces	7	41	41	100,0
Total	17	100	100	

■ Siempre  
■ Casi siempre  
■ Algunas veces

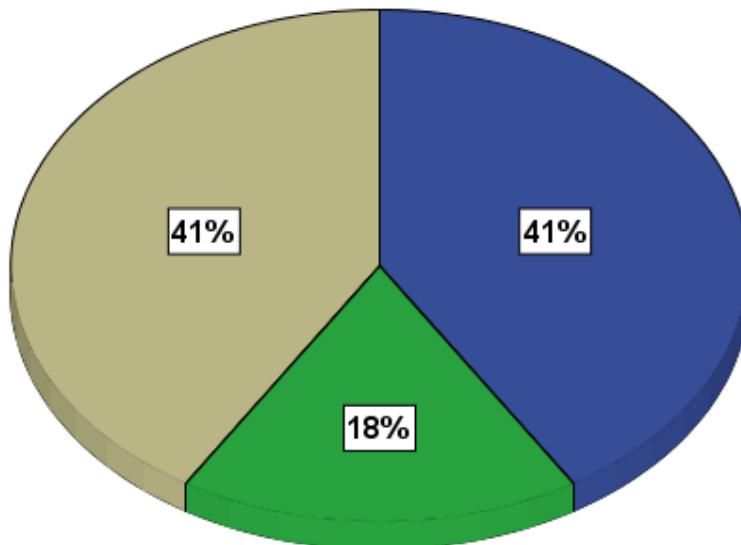

Fuente: Elaboración propia

La confianza entre padres e hijos forman base estructural en el desarrollo socio familiar con esta pregunta se pretende determinar el porcentaje de confianza entre ellos de tal manera que muestra que el 41.2% optan por que siempre tienen grado de confiabilidad entre padres e hijos de igual manera el 41.2 % algunas veces aplican esta iniciativa familiar y finalizando el 17.6% casi siempre obtienen confianza en relación a los problemas de sus hijos.

FIGURA 12

Existen espacios para el dialogo en la familia				
	Frecuencia	Porcentaje	Porcentaje válido	Porcentaje acumulado
Siempre	7	42	42	42
Casi siempre	5	29	29	71
Nunca	0	0	0	71
Casi nunca	0	0	0	71
Algunas veces	5	29	29	100,0
Total	17	100	100	

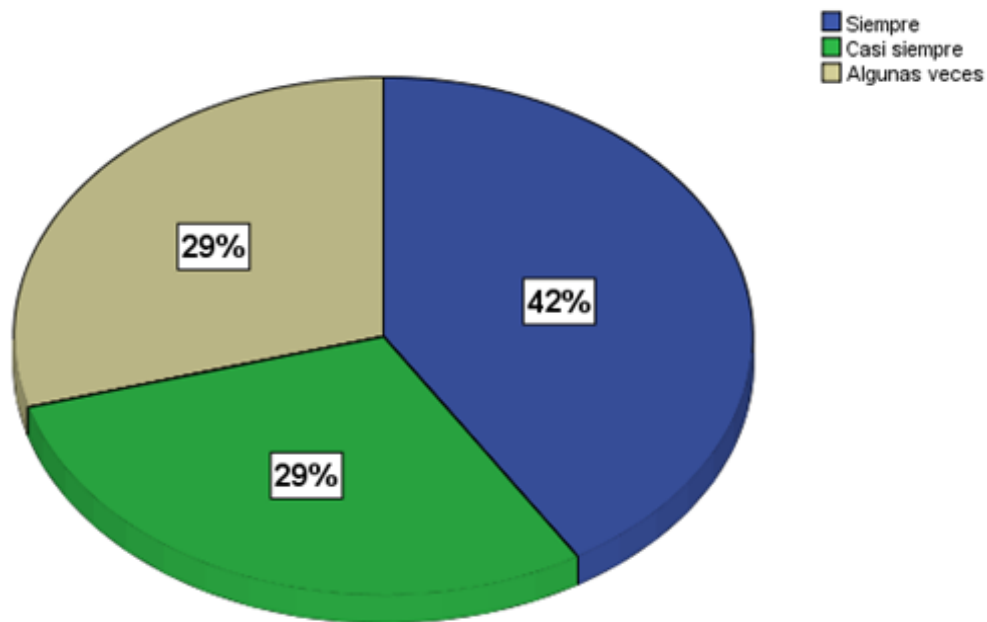

Fuente: Elaboración propia

Con un porcentaje amplio del 42% se determina en esta pregunta que existen los espacios de dialogo dentro del diario vivir de la familia, además que el 29 % de las familias encuestadas casi siempre implementan el dialogo en los determinados momentos que la familia requiere y por último el 29 % en alguna ocasión ha dispuesto los espacios de comunicación en la dinámica familiar en la resolución de conflictos o adversidades.

FIGURA 13

Existe el papel de los adultos como centro de la familia				
	Frecuencia	Porcentaje	Porcentaje válido	Porcentaje acumulado
Siempre	8	47	47	47
Casi siempre	3	18	18	65
Nunca	0	0	0	65
Casi nunca	0	0	0	65
Algunas veces	6	35	35	100,0
Total	17	100	100	

■ Siempre  
■ Casi siempre  
■ Algunas veces

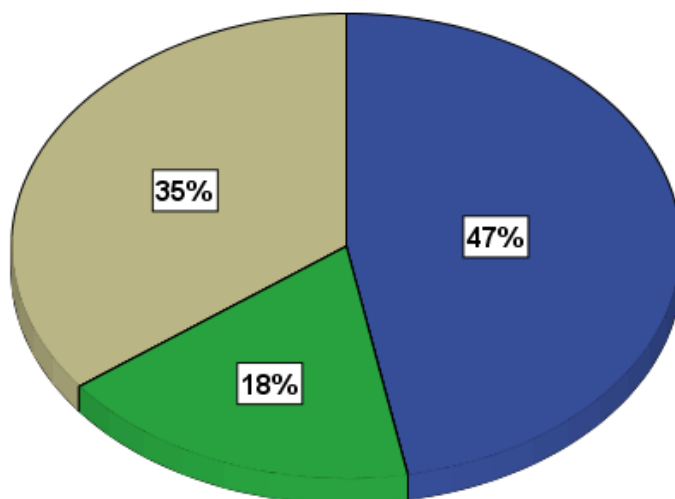

Fuente: Elaboración propia

El determinar los roles dentro de la estructura familiar asumen la importancia en cuanto a la determinación de decisiones en la resolución de adversidades diarias en la dinámica familiar, el adulto como persona mayor es eje fundamental en dicha postura por lo tanto en esta pregunta se pretende determinar si hay dicho elemento dentro de las familias encuestadas dando un 47 % que siempre existe ese rol en las familias, además que el 35 % en algunas ocasiones asumen ese papel y finalizando con el 18 % que estas personas casi siempre asumen como adultos el papel central y determinante del núcleo familiar

FIGURA 14

Existe un orden y trabajo en grupo en las actividades que se presentan en la dinámica familiar				
	Frecuencia	Porcentaje	Porcentaje válido	Porcentaje acumulado
Siempre	4	23	23	23
Casi siempre	8	47	47	70
Algunas veces	3	18	18	88
Nunca	0	0	0	88
Casi nunca	2	12	12	100,0
Total	17	100	100	

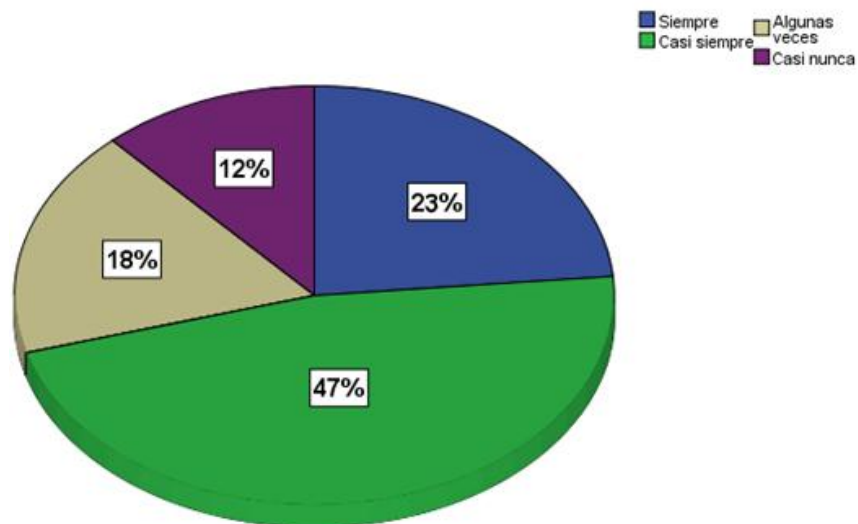

Fuente: Elaboración propia

La familia tiene una serie de actividades que se realizan diariamente bajo un porcentaje amplio del 47 % se refiere que casi siempre existe trabajo en grupo y orden para la realización de dichas actividades además que el 23 % de los integrantes del grupo familiar siempre lo hacen en conjunto y organización, además que el 18 % en algunas ocasiones participan de esta dinámica familiar, finalizando que el 12 % casi nunca son participes de estos espacios familiares.

FIGURA 15

Si se presenta un problema que afecta a todos los miembros familiares, existe un líder quien los potencia				
	Frecuencia	Porcentaje	Porcentaje válido	Porcentaje acumulado
Siempre	5	29	29	29
Casi siempre	4	24	24	53
Nunca	0	0	0	53
Casi nunca	0	0	0	53
Algunas veces	8	47	47	100,0
Total	17	100	100	

■ Siempre  
■ Casi siempre  
■ Algunas veces

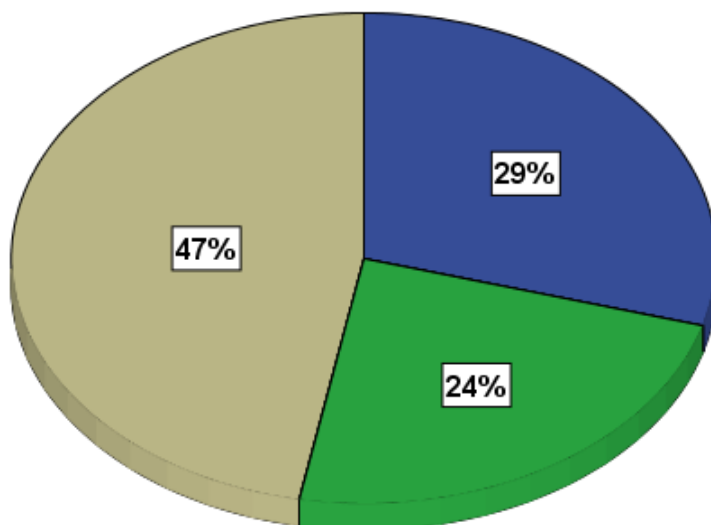

Fuente: Elaboración propia

Dentro de la dinámica familiar existirán inconvenientes en los cuales es importante determinar si se ejercen roles de liderazgo dentro de las familias estudiadas de tal manera que el 47.% son líderes potenciales que aportan en los momentos de conflicto o adversidad familiar mientras tanto el 29 % siempre están dispuestos a ejercer dicho rol de liderazgo por otra parte el 24 % de los encuestados casi siempre efectúan ese papel potencial en el entorno familiar.

FIGURA 16

Tiene conocimiento acerca de las actividades que realizan sus hijos/as en su tiempo libre				
	Frecuencia	Porcentaje	Porcentaje válido	Porcentaje acumulado
Siempre	11	64	64	64
Casi siempre	3	18	18	82
Nunca	0	0	0	82
Casi nunca	0	0	0	82
Algunas veces	3	18	18	100,0
Total	17	100	100	

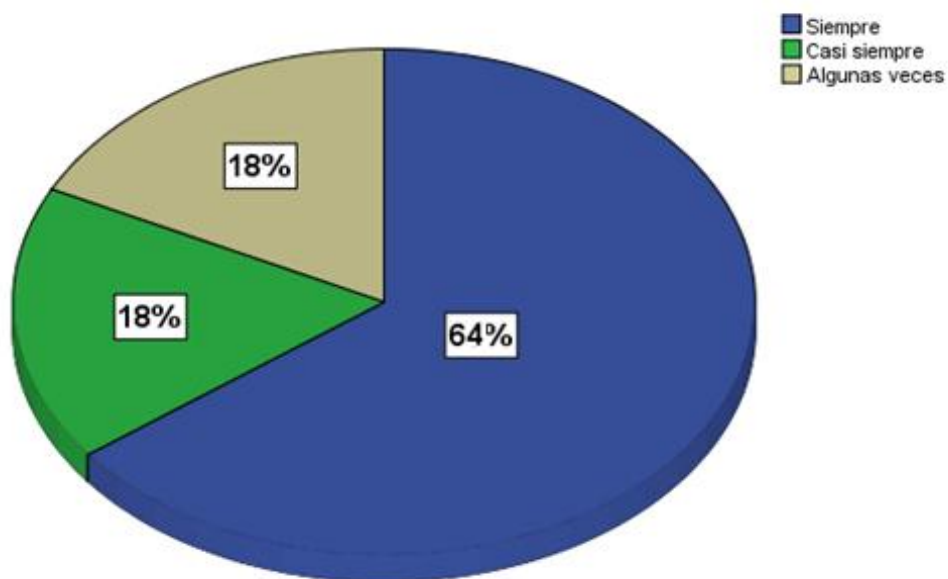

Fuente: Elaboración propia

Con el 64 % de las familias encuestadas en la investigación se determina que los padres siempre tienen conocimiento de las actividades que sus hijos realizan durante el tiempo libre el 18 % casi siempre saben de dichas actividades realizadas por sus hijos en los espacios libres y por último el 18 % de los padres algunas veces se enteran en que implementan sus hijos el tiempo libre.

FIGURA 17

Normalmente hay peleas de discusiones dentro de tu familia				
	Frecuencia	Porcentaje	Porcentaje válido	Porcentaje acumulado
Casi siempre	3	18	18	18
Algunas veces	8	47	47	65
Siempre	0	0	0	65
Nunca	0	0	0	65
Casi nunca	6	35	35	100,0
Total	17	100	100	

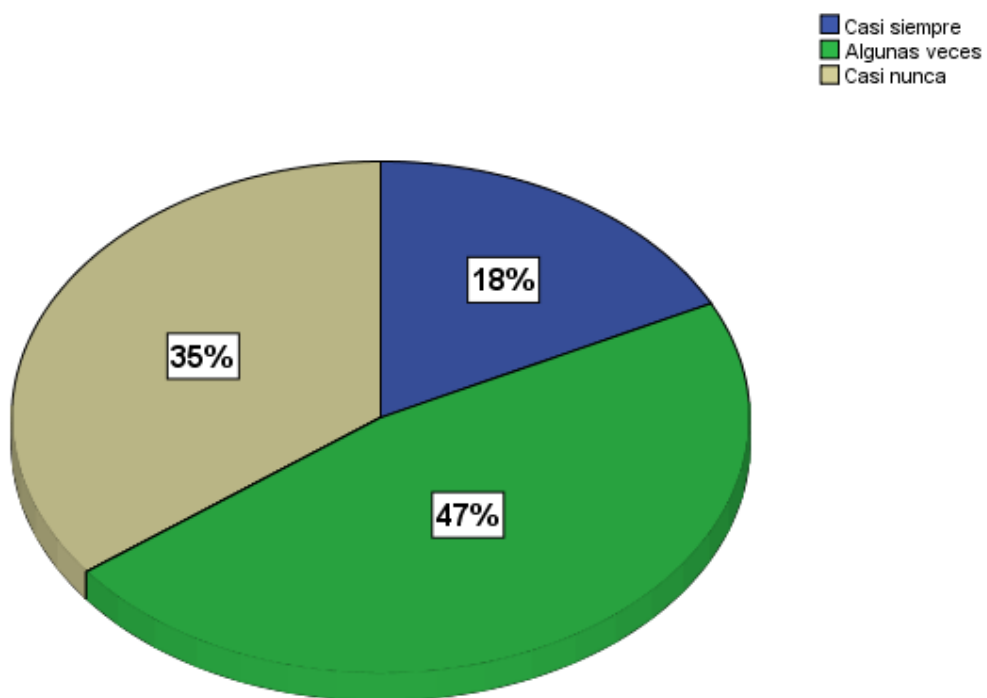

Fuente: Elaboración propia

Con esta pregunta se pretende referenciar que tan normal son las discusiones y peleas en la dinámica familiar dando como resultado con el 47.06 % que algunas veces lo hacen de manera normal por otra parte el 35.29 % casi nunca lo hacen y al final el 17,65% casi siempre discuten de manera normal dentro del entorno familiar



FIGURA 18

Utilizan estrategias adecuadas para la resolución de conflictos familiares				
	Frecuencia	Porcentaje	Porcentaje válido	Porcentaje acumulado
Siempre	4	24	24	24
Casi siempre	5	29	29	53
Nunca	0	0	0	53
Casi nunca	0	0	0	53
Algunas veces	8	47	47	100,0
Total	17	100	100	

■ Siempre  
■ Casi siempre  
■ Algunas veces

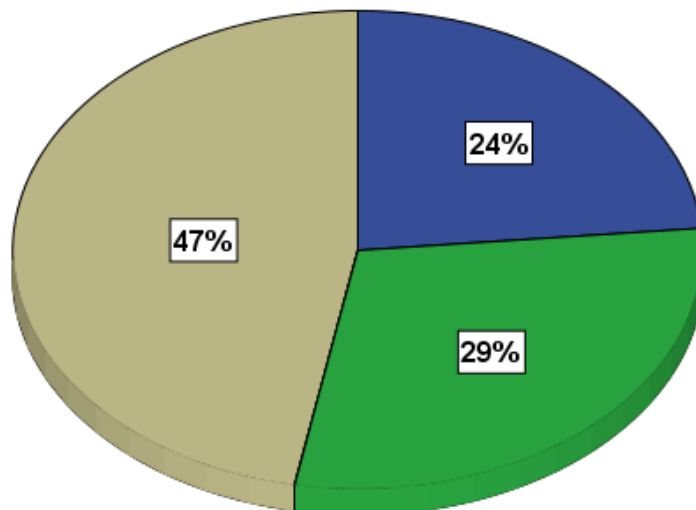

Fuente: Elaboración propia

Identificar si las familias del estudio de investigación implementan estrategias en cuanto a los conflictos familiares y su posible solución nos refiere bajo esta pregunta que el 47 % de ellas algunas veces utilizan las estrategias adecuadas el 29 % casi siempre ejecutan dichos elementos para la resolución de conflictos y finalizando el 24 % en ocasiones hacen que se ejecuten estas estrategias de manera adecuada cuando se presentan diversas situaciones conflictivas en la dinámica familiar.

FIGURA 19

Realizan actividades de convivencia en familia				
	Frecuencia	Porcentaje	Porcentaje válido	Porcentaje acumulado
Siempre	5	29	29	29
Casi siempre	4	24	24	53
Algunas veces	6	35	35	88
Nunca	0	0	0	88
Casi nunca	2	12	12	100,0
Total	17	100	100	

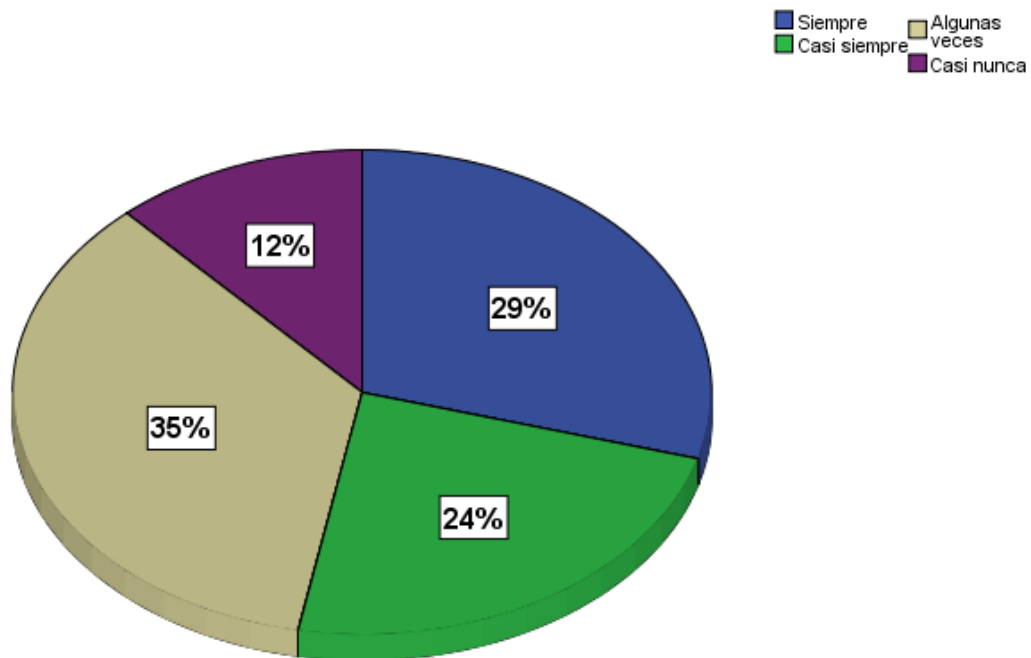

Fuente: Elaboración propia

El 35 % de las familias de estudio algunas veces realizan actividades dentro del grupo familiar el 29 % de ellos siempre lo hacen , esto aporta significativamente en la construcción de un mejor entorno dentro de la familia por otra parte el 24 % casi siempre aplican esta estrategia en los espacios de la dinámica de familia y al final el 12 % no están dentro de las actividades familiares echo que puede deteriorar un poco las relaciones interpersonales dentro del contexto familiar por no ser partícipe de los momentos en familia .

FIGURA 20

Expresan afecto dentro de su familia				
	Frecuencia	Porcentaje	Porcentaje válido	Porcentaje acumulado
Siempre	10	59	59	59
Casi siempre	4	23	23	82
Casi nunca	0	0	0	82
Nunca	0	0	0	82
Algunas veces	3	18	18	100,0
Total	17	100	100	

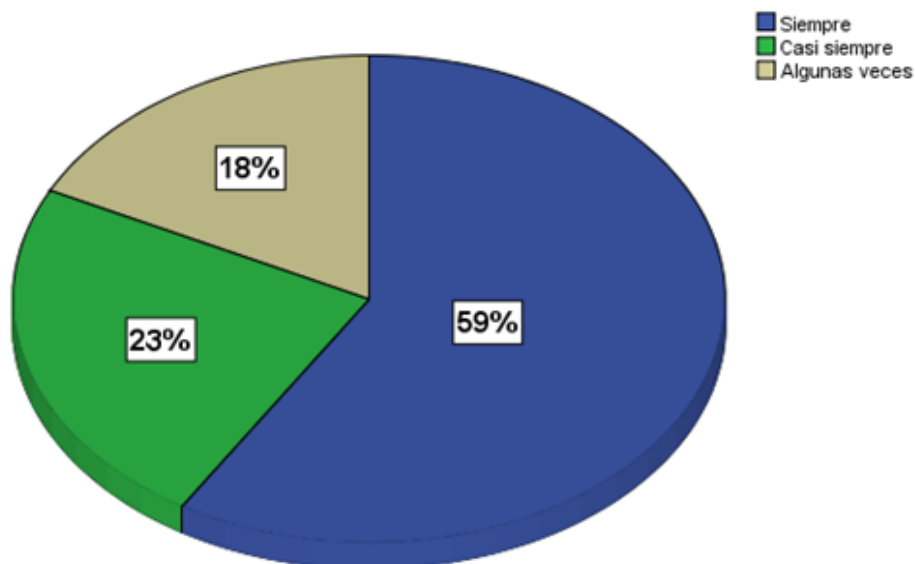

Fuente: Elaboración propia

Bajo un elevado porcentaje del 59 % en el interior de las familias objetas de estudio se manifiesta que siempre expresan afecto en el grupo familiar, elemento fundamental en la construcción de seres humanos expresivos y sinceros que aportan de manera significativa en el mejoramiento de las dinámicas y relaciones familiares , por otra parte el 24 % casi siempre demuestran expresiones de afecto con los otros integrantes del contexto familiar y por último el 18 % en algunas ocasiones dan demostraciones de afecto con sus demás familiares ,acción que podría mejorar para incentivar las relaciones interpersonales dentro de los contextos familiares.

FIGURA 21

Ejercen roles de autoridad en la casa				
	Frecuencia	Porcentaje	Porcentaje válido	Porcentaje acumulado
Siempre	7	41	41	41
Casi siempre	3	18	18	59
Algunas veces	5	29	29	88
Nunca	0	0	0	88
Casi nunca	2	12	12	100,0
Total	17	100	100	

■ Siempre     ■ Algunas veces  
■ Casi siempre     ■ Casi nunca

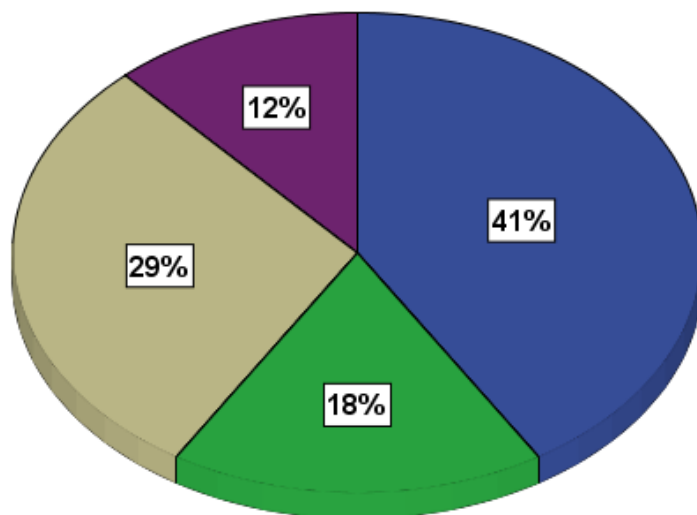

Fuente: Elaboración propia

Con esta pregunta se identifica que el 41 % de las familias encuestadas siempre ejercen roles de autoridad en su entorno familiar, por lo tanto el 29 % alguna vez ha ejercido papeles de autoridad con algún integrante de su núcleo familiar, de igual forma el 18 % casi siempre quieren dar roles autoritarios en su casa, finalizando con el 12 % que casi nunca aplican esta iniciativa dentro de sus dinámicas familiares.

FIGURA 22

Quien ejerce el rol de autoridad lo hace de manera efectiva				
	Frecuencia	Porcentaje	Porcentaje válido	Porcentaje acumulado
Siempre	7	41	41	41
Casi siempre	4	24	24	65
Casi nunca	0	0	0	65
Nunca	0	0	0	65
Algunas veces	6	35	35	100,0
Total	17	100	100	

■ Siempre  
■ Casi siempre  
■ Algunas veces

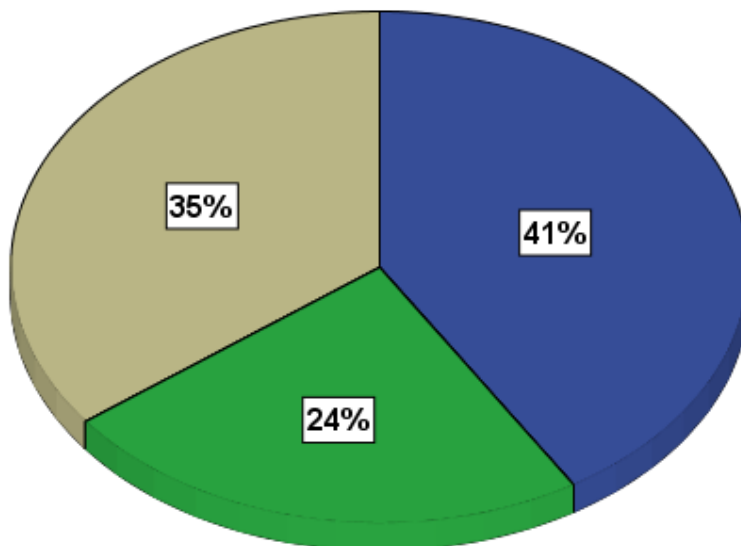

Fuente: Elaboración propia

Se manifiesta con esta pregunta que el 41 % siempre dan efectividad el rol de autoridad en el interior de la familia, además que algunas veces bajo el 35 % pueden ser de efectos positivos dicho rol autoritario por otra parte con el 24 % casi siempre son efectivos los papeles de autoridad dentro del diario vivir de las familias encuestadas en esta investigación social.

FIGURA 23

Aplican normas en la casa para los miembros de la familia				
	Frecuencia	Porcentaje	Porcentaje válido	Porcentaje acumulado
Siempre	6	35	35	35
Casi siempre	7	41	41	76
Casi nunca	0	0	0	76
Nunca	0	0	0	76
Algunas veces	4	24	24	100,0
Total	17	100	100	

■ Siempre  
 ■ Casi siempre  
 ■ Algunas veces

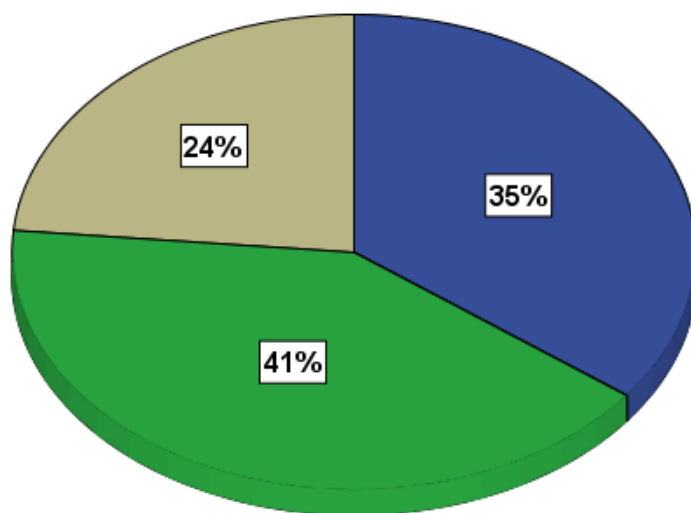

Fuente: Elaboración propia

Las normas o límites dentro de una familia dan respuesta a la estructuración de responsabilidades que puedan afectar las dinámicas y relaciones en el entorno familiar de tal manera que con un 41 % se aplican casi siempre las normas por los integrantes del núcleo familiar sujetos en la investigación, de otra manera el 35 % Siempre realizan esta acción normativa y por último el 24 % de los miembros de la familia algunas veces aplican las normas de convivencia diseñadas en las familias.

FIGURA 24

Cumplen efectivamente las normas los miembros de la familia				
	Frecuencia	Porcentaje	Porcentaje válido	Porcentaje acumulado
Siempre	4	24	24	24
Casi siempre	5	29	29	53
Algunas veces	6	35	35	88
Nunca	0	0	0	88
Casi nunca	2	12	12	100,0
Total	17	100	100	

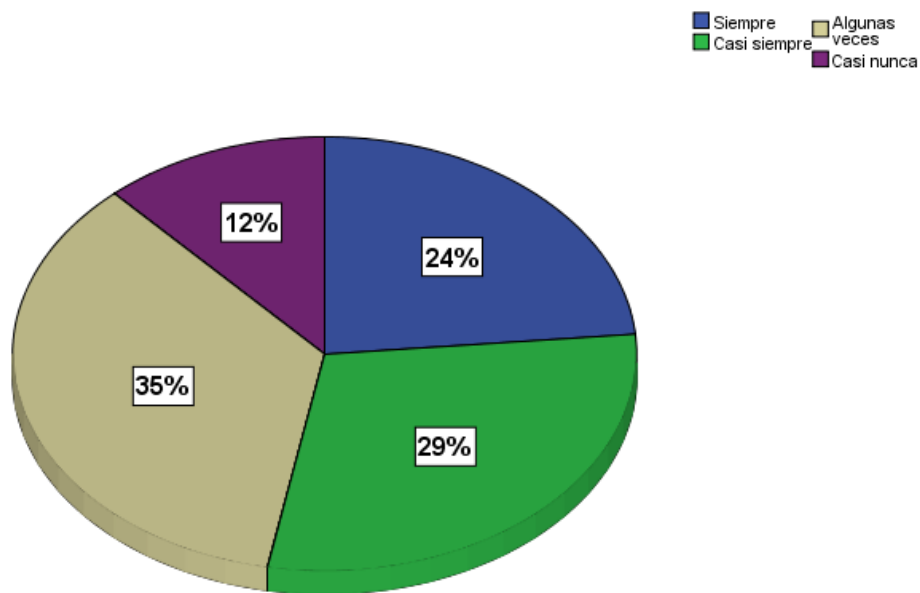

Fuente: Elaboración propia

En el cumplimiento de la normas diseñadas en las familias encuestadas el 35 % algunas veces hacen de manera efectiva esta iniciativa por los miembros del grupo familiar de otra manera el 29 % casi siempre aplican las normas de manera eficaz, además que el 24 % siempre dan efectividad en respuesta a las normas de comportamiento familiar, al final el 12 % casi nunca dan resultados positivos y efectivos ante la aplicación de normas de comportamiento familiar.

FIGURA 25

Dan resultados las normas aplicadas para la convivencia familiar				
	Frecuencia	Porcentaje	Porcentaje válido	Porcentaje acumulado
Siempre	5	29	29	29
Casi siempre	5	29	29	58
Casi nunca	0	0	0	58
Nunca	0	0	0	58
Algunas veces	7	42	42	100,0
Total	17	100	100	

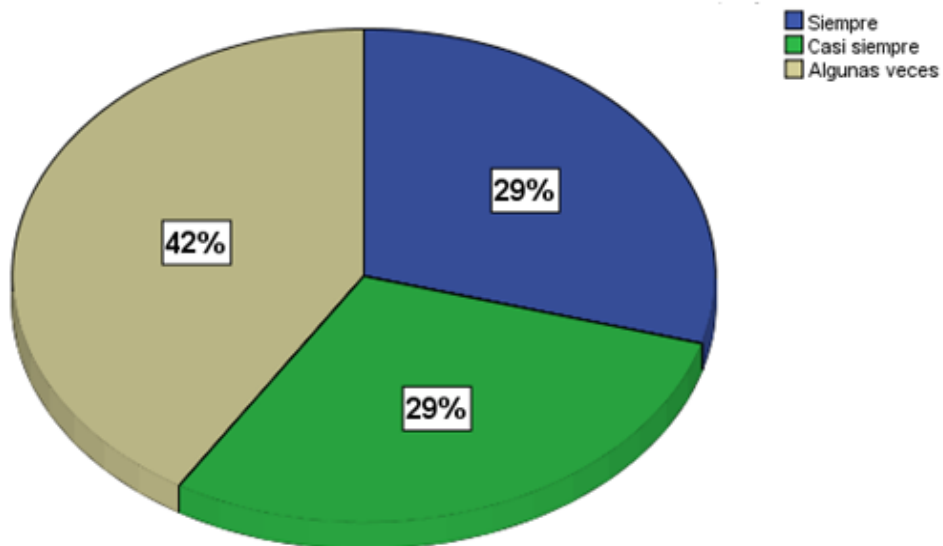

Fuente: Elaboración propia

En el cumplimiento de las normas aplicadas algunas veces con el 42% dan resultados en la dinámica familiar por otra parte el 29 % manifiesta que casi siempre los resultados se dan con estas normas en los hogares y al finalizar con el 29 % casi siempre se dan los resultados óptimos en el contexto familiar

Ahora bien para complementar la entrevista semiestructurada y el primer objetivo, se hizo uso del instrumento familiograma por lo que a través de su



simbología podemos identificar el ciclo vital en que se encuentra la familia, la dinámica, composición, estructura, el tipo de familia, relaciones afectivas, tipo de unión entre las parejas, tipo de ruptura entre los cónyuges, el género, miembros de la familia, personas en embarazo, fallecidas, con problemas físico y mentales.

- Identificar cambios generados en los 17 estudiantes de los grados 5, 6, 7 del colegio Alférez Real barrio El lago, Municipio de Popayán, en cuanto a competencia ciudadanas.

A continuación, se relatará el análisis de los resultados de la presente investigación, correspondiente del presente segundo objetivo.

La población a trabajar para este objetivo son 4: Los 17 estudiantes sujetos de estudio, sus respectivos padres de familia, el docente Ariel Navia encargado de la escuela de arte y música y diez docentes que pertenecen que pertenecen a la Institución Educativa Alférez Real.

Con respecto a la población sujeto de estudio se realizaron seis actividades. La primera es la técnica de observación participante, la segunda una herramienta didáctica como el taller denominado “Durante el tiempo libre fortalece tus competencias ciudadanas”, como tercera y cuarta actividad en este taller se aplicaron dos técnicas como encuestas estructuradas: Una para saber si los estudiantes saben del tema a tratar para así dar a conocer o retroalimentar los conocimientos acerca de este y la otra para identificar la influencia de la música en esta población.

Por otra parte gracias a los espacios brindados por el docente encargado de la escuela de música durante horas de clases se realizó la quinta actividad como un instrumento de estudio de diario llamado “Mi vida diaria” que por ende el análisis de resultados de este instrumento se hará por medio de la técnica entrevista en profundidad. Como sexta se realizó la técnica entrevista en profundidad de manera subjetiva para identificar los cambios durante el proceso.

En segundo lugar se encuentran los 10 docentes que pertenecen a la Institución educativa alférez real, con ellos se logró trabajar gracias a un espacio brindado por el rector del colegio y en este espacio se aprovechó para aplicar la técnica de encuesta estructurada.

Finalmente nuestra 4 población a trabajar en este objetivo es licenciado Ariel Navia, quien es el encargado de la escuela de música y más que nadie conoce de los cambios individuales y generales de los 17 estudiantes, información que interesa al grupo investigador quien realizó una encuesta en profundidad para conocer estos datos.

Resultados con respecto a los 17 estudiantes, técnica observación participante:

Principalmente se aplicó la técnica de observación participante porque permite hacer una observación directa del investigador con el objeto estudiado en su medio natural, considerándose como un integrante más del grupo, de tal manera que se pueda dar una descripción en cuanto a las acciones y comprender mediante los procesos de identificación sus motivaciones y competencias ciudadanas que se dan en el entorno de los 17 participantes en la investigación, estableciendo una interacción personal con sus miembros para así poder describir estos procesos de una forma aproximada.

En primer lugar como investigadores sociales bajo esta técnica se evidencio que los niños están sujetos a límites y normas diseñadas por el licenciado encargado del manejo de los tiempos libres de los estudiantes, como también lazos de fraternidad que se han establecido durante los tiempos de aprendizaje musical.

Por otra parte el compromiso de los estudiantes durante estos espacios es significativo dando como resultados la conformación de un grupo musical en cuanto a las competencias ciudadanas como son: desde lo cognitivo elemento básico para aprender a tocar los instrumentos musicales dentro de este contexto, este ejercicio tiene como objetivo el desarrollo de los procesos mentales de aprendizaje que son fundamentales y aportan de manera importante en el grupo

Además estos elementos aportan al ejercicio de un ciudadano de bien, de otra manera el colocarse en los zapatos de los demás estudiantes desarrollan de manera reflexiva comprensión entre ellos enriqueciendo al ser humano para un desarrollo de ciudadanos de bien bajo los niveles reflexivos y de un análisis crítico, de igual manera en estos espacios logran identificar los actos malos bajo sus propias decisiones que conllevan a una consecuencia.

Otra competencia ciudadana que se evidencia en este contexto de espacio libre de los estudiantes bajo la observación participante son las emocionales: durante estos entornos los estudiantes manifiestan un grado de satisfacción enmarcados en la felicidad, gratitud, amor, estas habilidades son necesarias en la construcción

de ciudadanía para poder identificar y responder de una manera constructiva todas las diversas emociones que los estudiantes tienen con los demás.

Las competencias comunicativas son notables en este grupo investigativo, han desarrollado gran capacidad de escucha con la diversidad de vivencias de los otros integrantes, desde la diversidad cultural e ideológica enmarcada en las distintas familias a las cuales los estudiantes pertenecen de tal manera que se puedan compartir espacios y poder expresarse adecuadamente sin agredir a la otra persona por no pensar igual.

Por último el manejo de las competencias ciudadanas mencionadas anteriormente desarrollan en los estudiantes una base estructural para poder enfrentar de manera holística todas las adversidades a las que se puedan enfrentar posterior y durante su vida de manera creativa con ideas renovadoras que den buenos resultados esta articulación llamada competencias integradoras.

Resultados con respecto a los 17 estudiantes, Taller y dos encuestas estructuradas:

Se realizó un taller llamado “Durante el tiempo libre fortalece tus competencias ciudadanas” que tiene como objetivo identificar si los estudiantes saben del tema a tratar para así dar a conocer o retroalimentar los conocimientos acerca de este, de igual manera lograr un avance en nuestro objetivo específico que es Identificar los cambios generados en los 17 estudiantes de los grados 5, 6,7 del colegio Alférez Real barrio El lago, Municipio de Popayán en cuanto a competencia ciudadanas.

Por ende se realizó la primera encuesta estructurada, su objetivo principal es identificar en que actividades ellos ocupan el tiempo libre y la influencia de las competencias ciudadanas en estos espacios, al finalizar el taller se obtuvieron estos resultados:

Gracias a este técnica se logró evidenciar que el impacto fue positivo, debido a que estas personas interiorizaron de una manera significativa los conceptos e ideas que se transmitieron por parte del equipo capacitador hacia el tema de competencias ciudadanas y tiempo libre, logrando el objetivo inicial de dar a entender un tema bastante necesario de manera lúdica, dinámica y participativa.

Por otra parte en el desarrollo del taller se evidencio el compromiso, participación e interés de los niños al tema, de otra forma se deja una experiencia significativa para los profesionales “trabajadores sociales “acerca de la importancia de dejar huella por medio de una pedagogía participativa y recreativa,

De otra manera se evidencio que dentro del grupo de estudio hay comportamientos como es la solidaridad, dado que hay un niño muy pequeño que tiene capacidades

y dones en cuanto a la música con el limitante que aún no sabe leer de manera positiva un compañero más grande siempre hace acompañamiento en las actividades realizadas por el grupo Capacitador .

De la misma manera en el interior del grupo se observa el compartir los elementos como son lápices, borradores que se necesitan para realizar la actividad, siempre buscando la realización del taller, el respeto por las niñas muestran cualidades en sus valores.

Por otra parte Trespalacios, Vázquez y Bello, " las encuestas son instrumentos de investigación descriptiva que precisan identificar las preguntas a realizar, las personas seleccionadas en una muestra representativa de la población, especificar las respuestas y determinar el método empleado para recoger la información que se vaya obteniendo"

Bajo la postura anterior los investigadores tienen como objetivo identificar los aspectos mencionados anteriormente en la dinámica estudiantil, sobre los espacios alternativos que la escuela Alférez real asume con sus estudiantes en los momentos libres, de tal manera que la muestra representativa de 17 estudiantes los cuales pertenecen y asisten a dichos entornos posteriores a la jornada escolar.

En este mismo orden de ideas se procede a presentar los análisis de resultados cuantitativos de esta encuesta:

FIGURA 1

¿Qué haces en tu tiempo libre?				
	Frecuencia	Porcentaje	Porcentaje válido	Porcentaje acumulado
Participo en actividades de arte, música y cultura	13	76	76	76
Me entretengo con el ordenador o móvil	0	0	0	76
Juego con mi videoconsola (PS4, Nintendo; XBOX...)	0	0	0	76
Veó televisión	0	0	0	76
Me gusta leer libros	4	24	24	100,0
Total	17	100,0	100,0	

■ Participo en actividades de arte, música y cultura  
■ Me gusta leer libros

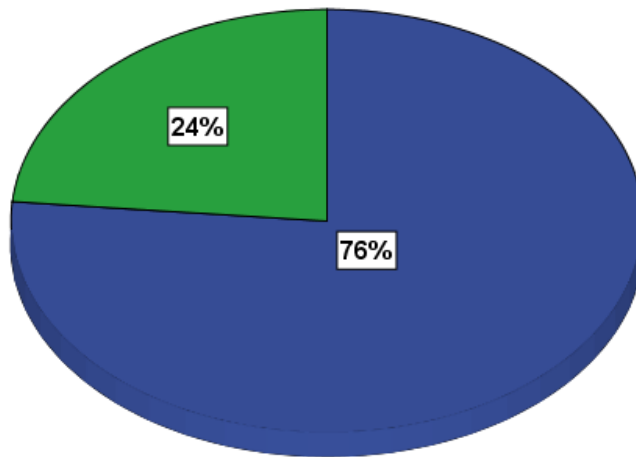

Fuente: Elaboración propia

Con un porcentaje bastante amplio del 76 % se refiere en esta pregunta que los estudiantes ocupan en actividades como son arte, música y cultura en sus tiempos libres, de otra manera al 24 % les gusta la lectura como elemento de aplicación en los espacios posteriores a la jornada escolar

FIGURA 2

¿Después de la jornada escolar, la escuela te brinda actividades para tu tiempo libre?				
	Frecuencia	Porcentaje	Porcentaje válido	Porcentaje acumulado
Si	13	76	76	76
No	4	24	24	100,0
Total	17	100,0	100,0	

■ Si  
■ No

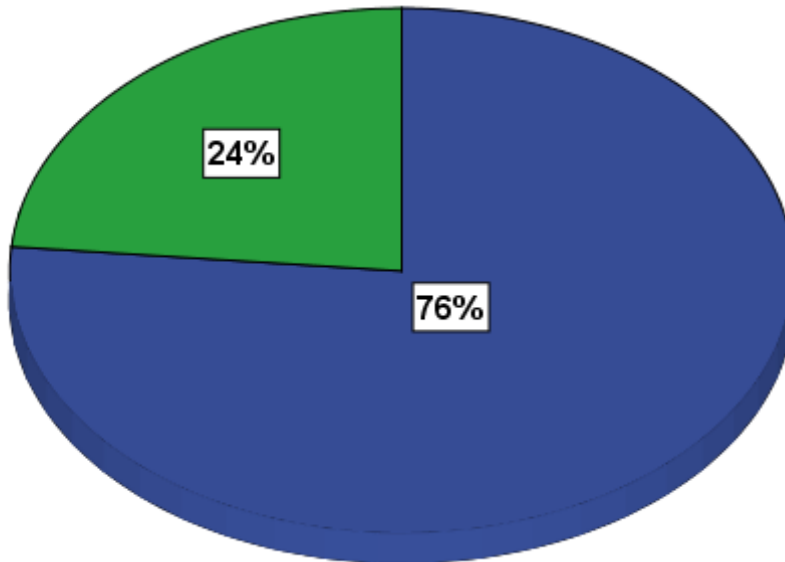

Fuente: Elaboración propia

En esta muestra que tiene un alto índice de porcentaje del 76% nos indica que la escuela si brinda actividades posteriores a la jornada escolar por otra parte el 24 % de los encuestados refieren que la escuela no maneja esos espacios de tiempos libres.

FIGURA 3

¿Cuántas horas dedicas al día a este tiempo libre en la actividad que la escuela te brinda?				
	Frecuencia	Porcentaje	Porcentaje válido	Porcentaje acumulado
1 hora o menos	4	24	24	24
Entre 1 hora y 3 horas	4	24	24	48
No tengo horas de tiempo libre	0	0	0	48

3 horas o más	9	52	52	100,0
Total	17	100,0	100,0	

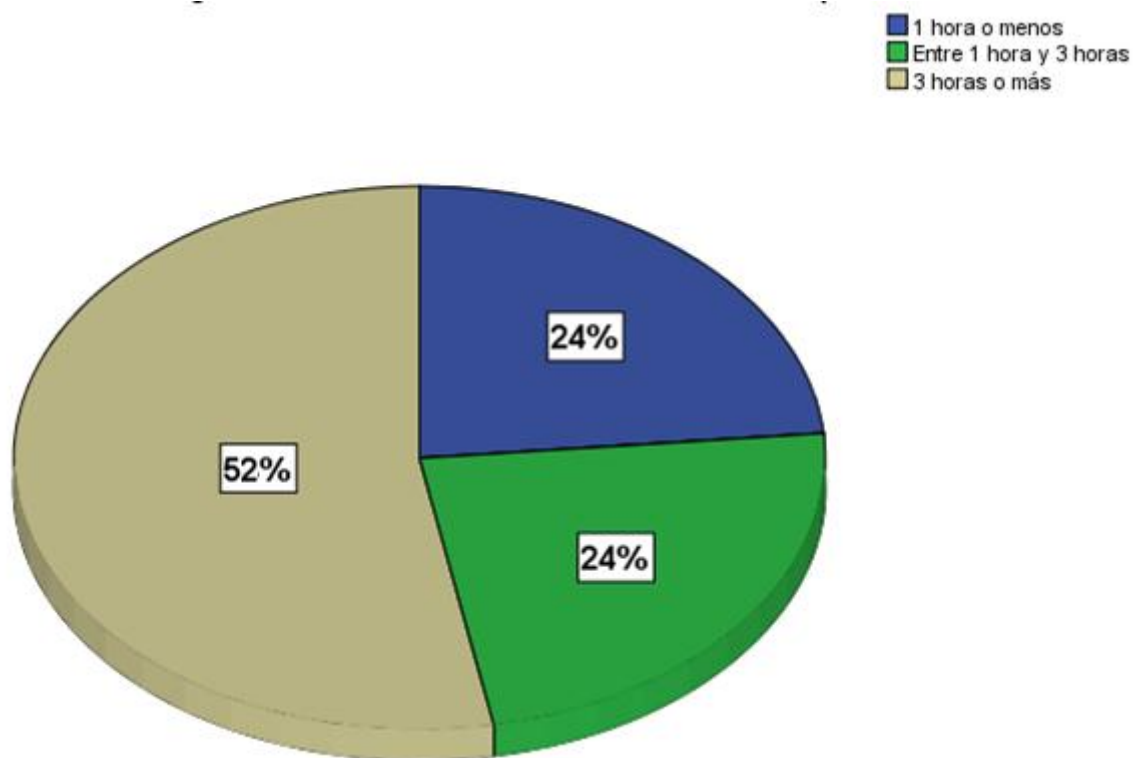

Fuente: Elaboración propia

El 52% de los estudiantes encuestados de la población de muestra refieren que aplican 3 horas o más en alguna actividad posterior a la jornada escolar, por otra parte el 24 % aplican en esta actividad extracurricular menos de 1 hora, finalizando con el 24 % que dedican entre 1 hora y 3 horas a realizar actividades en el tiempo libre que la escuela brinda.

FIGURA 5

¿Con quién pasas la mayor parte de este tiempo libre?				
	Frecuencia	Porcentaje	Porcentaje válido	Porcentaje acumulado
Con mis padres y hermanos	5	29	29	29
Con otros familiares (abuelos, tíos, primos etc.)	3	18	18	47
Normalmente estoy solo	0	0	0	47
Con mis amigos	9	53	53	100,0
Total	17	100,0	100,0	

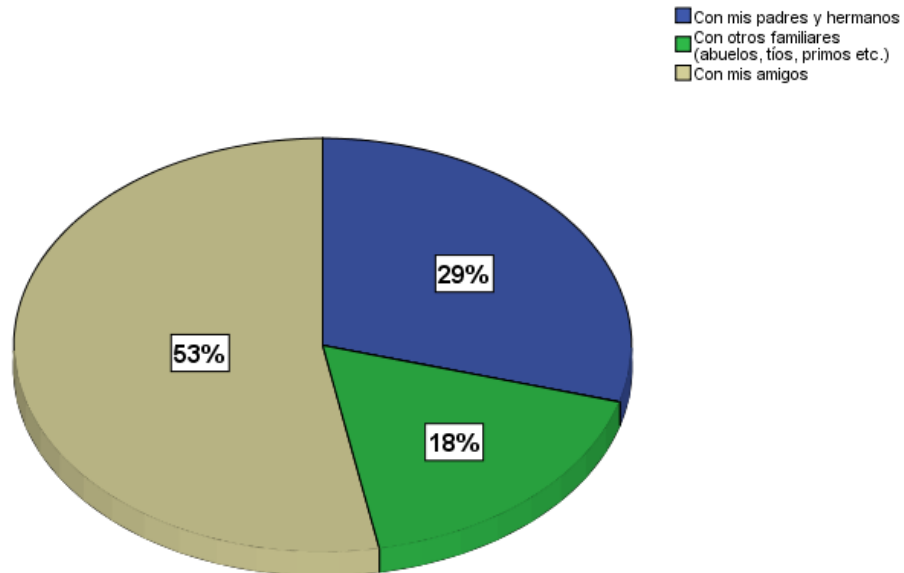

Fuente: Elaboración propia

Para identificar en la investigación el manejo del tiempo libre se pretende reconocer con esta pregunta quiénes son las personas que están en estos espacios posteriores a la jornada escolar de tal manera que el 53 % manifiesta que en esos momentos los amigos se encuentran en su gran mayoría, el 29 % con los integrantes del grupo familiar como son los padres y hermanos y al final el 18 % asumen que estos espacios libres lo comparten con parte de su familia extensa como son abuelos, tíos, primos, etc., por lo tanto en este análisis se determina la competencia ciudadana emocional porque se determina las relaciones afectivas más cercanas durante los tiempo libres.



FIGURA 6

¿Para qué sirve el uso de este tiempo libre?				
	Frecuencia	Porcentaje	Porcentaje válido	Porcentaje acumulado
Pelear con el compañero	0	0	0	0
Para sentirnos mal	0	0	0	0
Para dormir	0	0	0	0
Ocupar el tiempo en actividades que nos gusta	17	100	100	100,0
Total	17	100	100	

■ Ocupar el tiempo en actividades que nos gusta

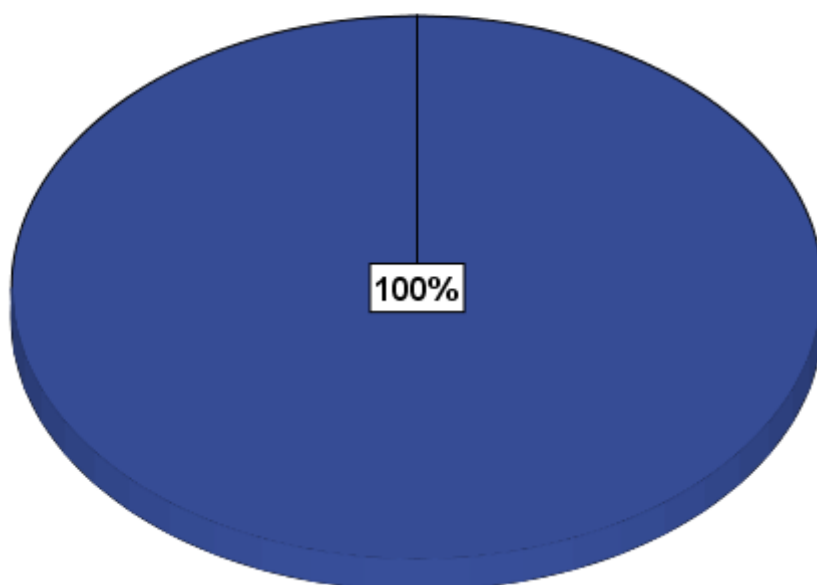

Fuente: Elaboración propia

Con una totalidad de un 100 % los encuestados manifiestan que el tiempo libre lo utilizan en las actividades que más les gusta, en este caso son el arte, la música y la cultura elementos que aportan significativamente en la construcción de mejores ciudadanos.

FIGURA 7

¿Cuando haces uso de este tiempo libre como te sientes?				
	Frecuencia	Porcentaje	Porcentaje válido	Porcentaje acumulado
Feliz	12	71	71	71
Triste	0	0	0	71
Confundido	2	11	11	82
Solo	3	18	18	100,0
Total	17	100,0	100,0	

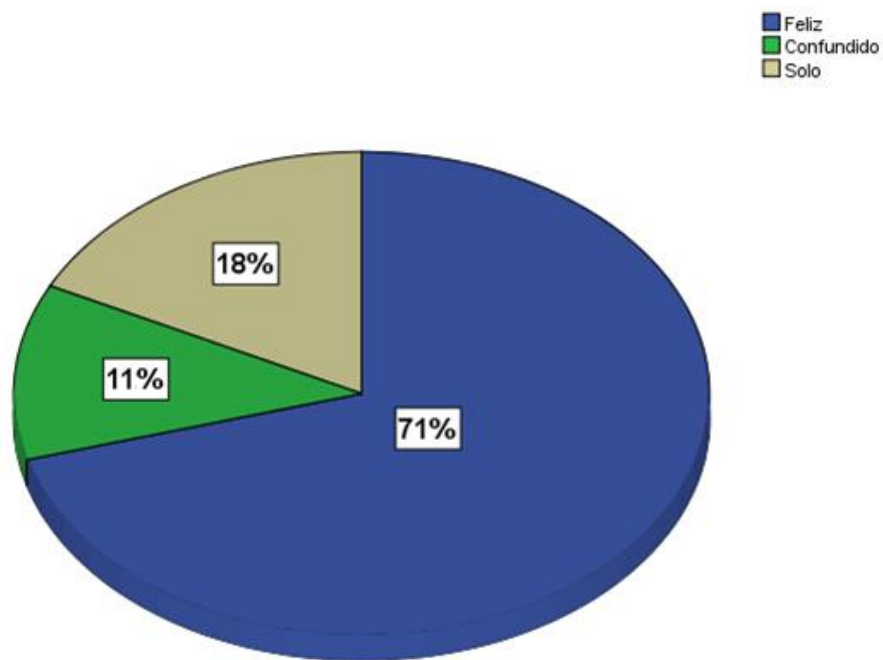

Fuente: Elaboración propia

Con esta pregunta se pretende dar respuesta a la competencia ciudadana emocional de los estudiantes durante los espacios que la escuela dispone en el manejo del tiempo libre de tal manera que el 71 % manifiestan que son felices al compartir dichos momentos, por otra parte el 18 % se sienten solos, además que el 11 % de alguna manera están confundidos, los elementos finales dan respuesta a las situaciones que se pueden mejorar a las estrategias que aporten para tratar de minimizar estos sentimientos de soledad y confusión ante la alternativa de la escuela de música.

FIGURA 8

¿Crees que el uso adecuado de este tiempo libre ayuda a tu formación personal y fortalecimiento de las competencias ciudadanas?				
	Frecuencia	Porcentaje	Porcentaje válido	Porcentaje acumulado
No	0	0	0	0
Si	17	100	100	100,0

■ Si

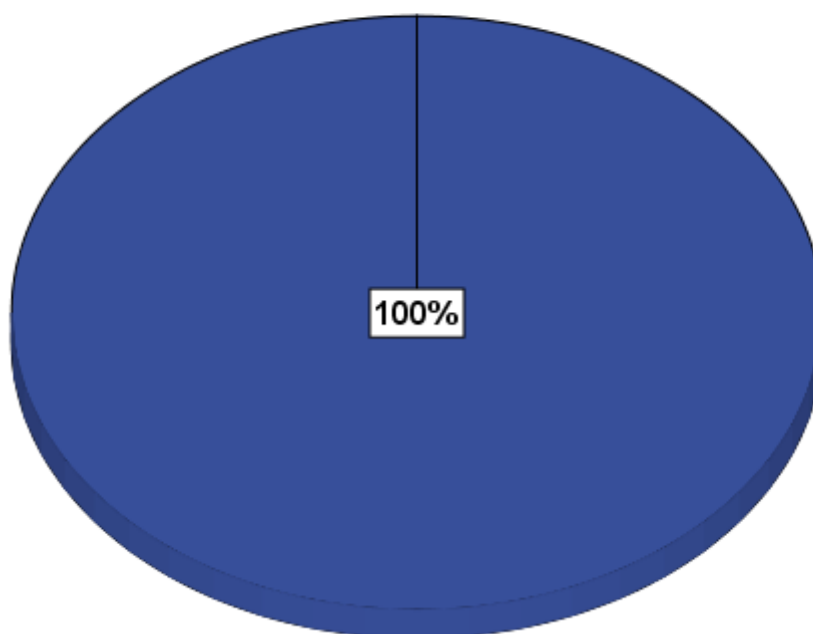

Fuente: Elaboración propia

Con un 100 % en la encuesta realizada a los estudiantes se determina que si se presenta un aporte significativo en los procesos de formación personal de igual manera fortalecen las competencias ciudadanas con el manejo adecuado del tiempo libre,

FIGURA 9

¿Qué valores éticos ejerces en tu tiempo libre?				
	Frecuencia	Porcentaje	Porcentaje válido	Porcentaje acumulado
Respeto	9	53	53	53
Integridad	0	0	0	53
Trabajo en equipo	3	18	18	71
Responsabilidad	5	29	29	100,0
Total	17	100,0	100,0	

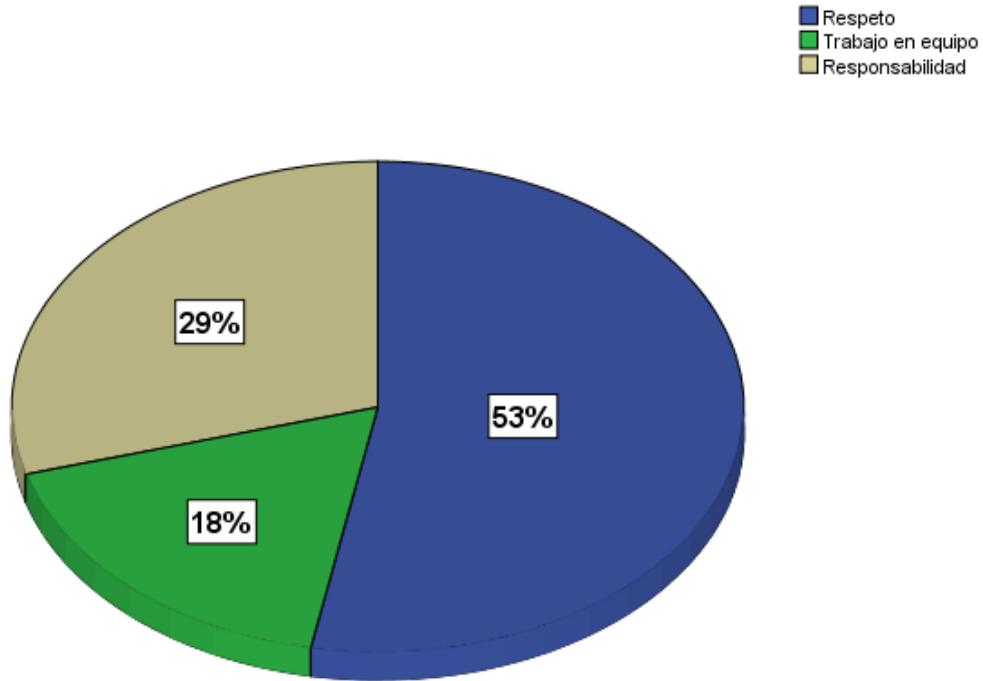

Fuente: Elaboración propia

Con un gran porcentaje del 53 % el respeto como un indicador de la competencia ciudadana comunicativa siempre se han identificado dentro de los espacios de la escuela musical, además el 29 % tienen como la responsabilidad es un elemento importante para el desarrollo de los objetivos de la escuela de arte y música y finalizando el 18 % ejecutan los objetivos de esta escuela bajo el trabajo en equipo, se identifica que las competencias ciudadanas comunicativas se han potencializado de manera significativa en el desarrollo de esta iniciativa que da el colegio Alférez Real a los estudiantes durante sus tiempos libres .

FIGURA 10

¿Al participar de este tiempo libre, crees que aporta a la integración familiar?				
	Frecuencia	Porcentaje	Porcentaje válido	Porcentaje acumulado
Si	13	76	76	76
No	4	24	24	100,0
Total	17	100,0	100,0	

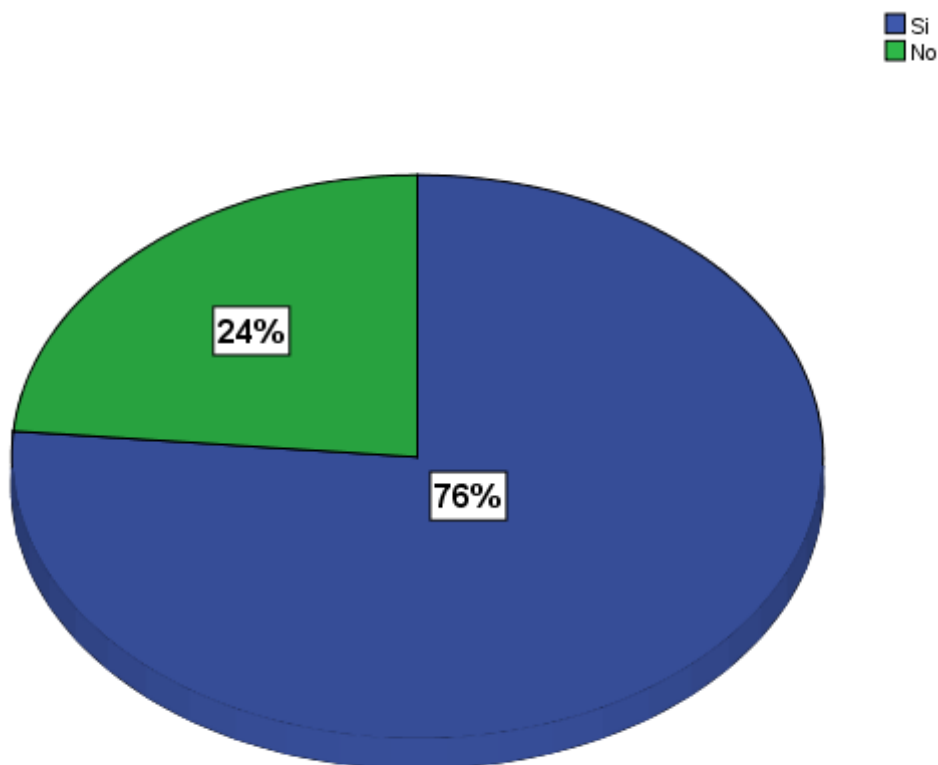

Fuente: Elaboración propia

Con un 76 % el cual es un porcentaje bastante significativo se identifica que la competencia ciudadana integradora aporta en gran magnitud en los estudiantes durante los tiempos libres elemento aprendido que se llevan al interior de su dinámica familiar por otra parte el 24 % de los encuestados manifiestan que no se han generado cambios de en estos procesos.

FIGURA 11

¿Cuándo ocupas tu tiempo libre de manera adecuada contribuye en las relaciones interpersonales?				
	Frecuencia	Porcentaje	Porcentaje válido	Porcentaje acumulado
Si	12	71	71	71
No	5	29	29	100,0
Total	17	100,0	100,0	

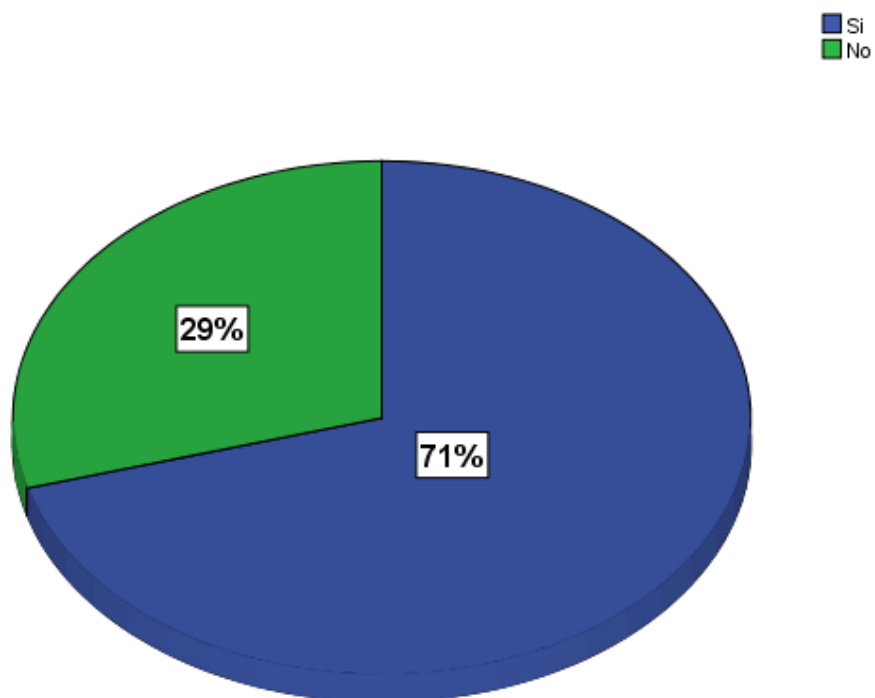

Fuente: Elaboración propia

El 71 % de los estudiantes encuestados manifiestan que el ocupar el tiempo libre de manera adecuada aporta positivamente en el desarrollo de las relaciones sociales elemento indispensable dentro de las competencias ciudadanas integradoras de otra manera el 29 % manifiestan que esta iniciativa no aporta en las relaciones sociales.

FIGURA 12

¿Si dentro del uso de tu tiempo libre observas que le están pegando a un compañero qué harías?				
	Frecuencia	Porcentaje	Porcentaje válido	Porcentaje acumulado
Defenderlo y hablar con el profesor	0	0	0	0
Arrojarle objetos	0	0	0	0
Burlarse mientras lo golpean	0	0	0	0
Manejo el conflicto de manera reflexiva	17	100	100	100,0
Total	17	100	100	

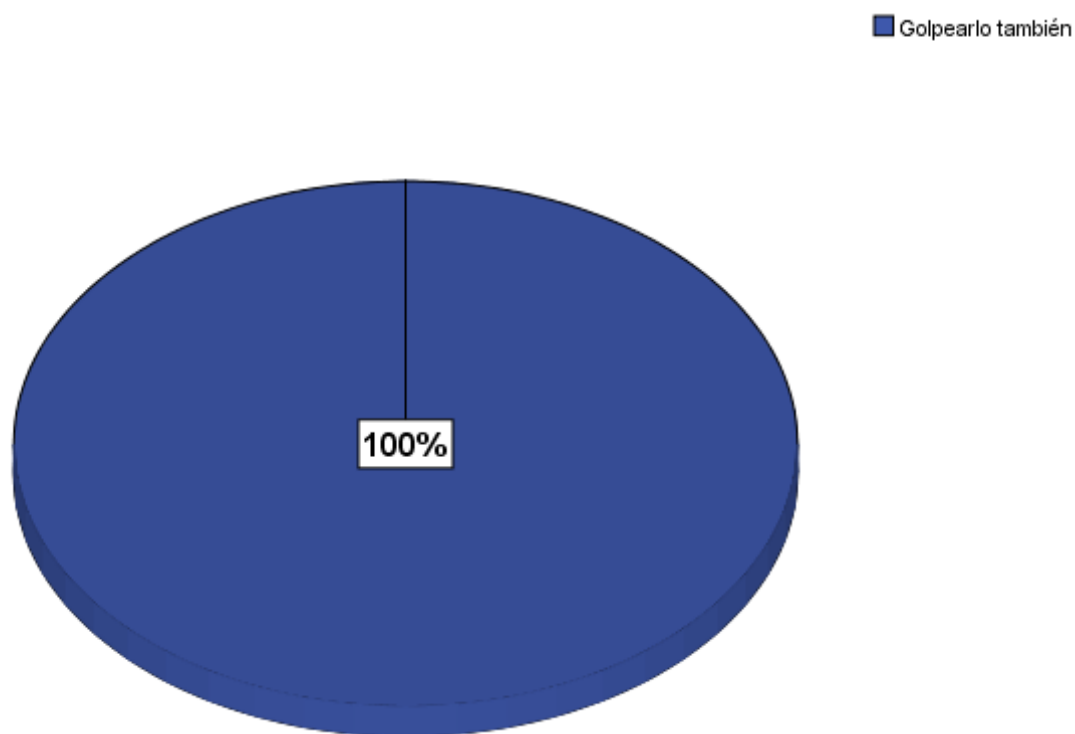

Fuente: Elaboración propia

Con la totalidad de un 100 % los estudiantes manejan la competencia ciudadana cognitiva de manera clara, el manejo de los conflictos desde la reflexión de consecuencias posteriores a los actos son elementos que se trabajan constantemente dentro de la escuela de arte y música

FIGURA 13

Si dentro de tu tiempo libre alguien te coge las cosas sin permiso ¿tú debes?				
	Frecuencia	Porcentaje	Porcentaje válido	Porcentaje acumulado
Pedírselo por las buenas y si no hace caso castigarlo	3	18	18	18
Pegarle para que lo devuelva	0	0	0	18
Pedírselo por las malas	0	0	0	18
Pedírselo por las buenas si no hace caso ponerle la queja al profesor	14	82	82	100,0
Total	17	100	100	

- Pedírselo por las buenas y si no hace caso castigarlo
- Pedírselo por las buenas si no hace caso ponerle la queja al profesor

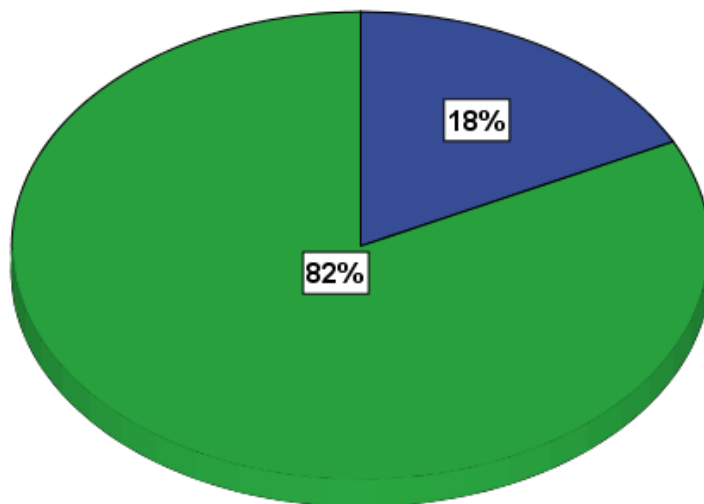

Fuente: Elaboración propia

Durante la dinámica que se vive en los espacios libres implementados en la escuela de arte y música los estudiantes manifiestan con un 82 % que ante un conflicto el ejecutar la ruta de atención adecuada como es darle la información al docente encargado es la más grande opción el otro 18 % manifiestan que al manifestar dicho conflicto si el otro estudiante hace caso omiso a su llamado se debe castigarlo.



FIGURA 14

¿Si tengo problemas con un amigo para solucionarlo que debo hacer?				
	Frecuencia	Porcentaje	Porcentaje válido	Porcentaje acumulado
Sacarle la lengua	0	0	0	0
Halarle el pelo	0	0	0	0
Amenazarlo	0	0	0	0
Dialogar con él y darle a mano	17	100	100	100,0
Total	17	100	100	

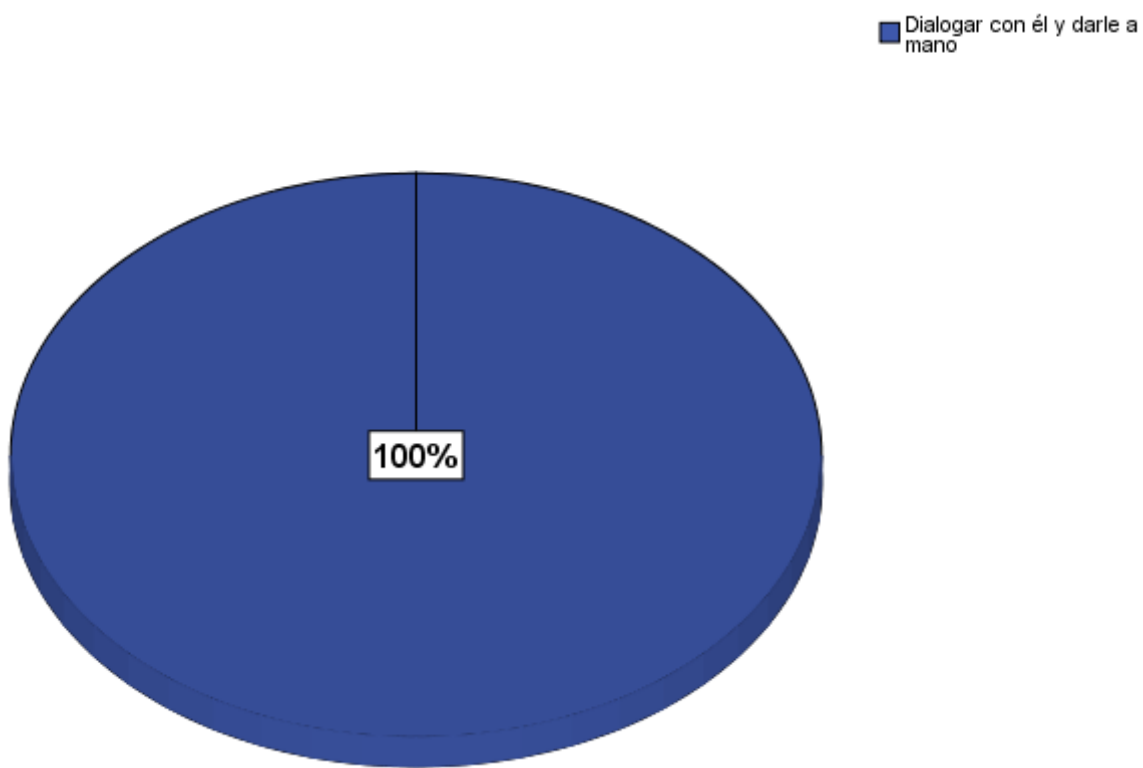

Fuente: Elaboración propia

Los estudiantes encuestados en su totalidad con el 100 % indican que el dialogo y manejo de conflictos es lo primordial para la resolución de situaciones que se presentan en la dinámica diaria de la escuela de música y arte, elemento fundamental en la competencia ciudadana comunicativa

FIGURA 15

Si te sientes enfurecido por algo que paso en tu tiempo libre, una buena forma de tranquilizarte podría ser				
	Frecuencia	Porcentaje	Porcentaje válido	Porcentaje acumulado
Aislarte unos minutos	11	65	65	65
Llorar y gritar hasta que te canses	0	0	0	65
Arrojar objetos al suelo	0	0	0	65
Exigir que nadie te hable	6	35	35	100,0
Total	17	100	100	

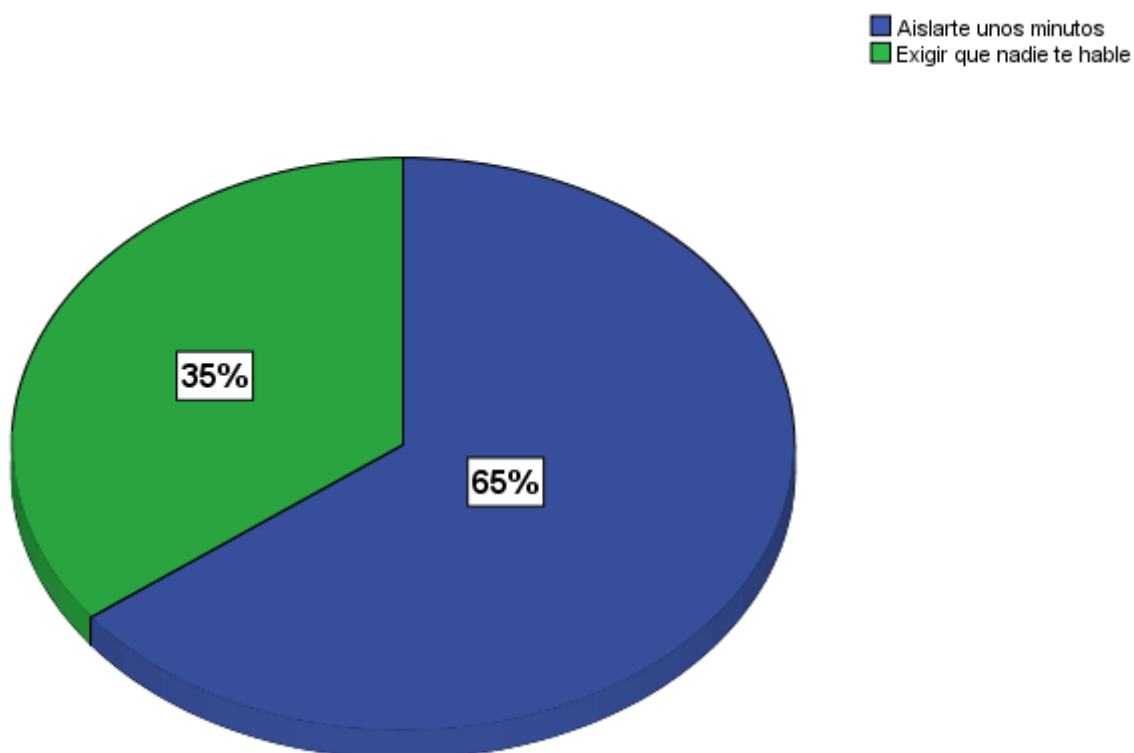

Fuente: Elaboración propia

Con un alto índice de porcentaje del 65 % los alumnos manifiestan que ante emociones negativas el aislarse por unos minutos es la mejor alternativa por otra parte el 35% manifiesta que el exigir un poco de privacidad en el cual nadie le hable por ese momento son respuestas ante dicha expresión emocional, esto elementos que se dan en las competencias ciudadanas integradoras y emocionales , con esta respuesta que el manejo de emociones de manera reflexiva es indispensable en la escuela de arte y música .

FIGURA 16

¿Te gusta compartir con tus compañeros y compañeras en tu tiempo libre?				
	Frecuencia	Porcentaje	Porcentaje válido	Porcentaje acumulado
Si	14	82	82	82
No	3	18	18	100,0
Total	17	100	100	

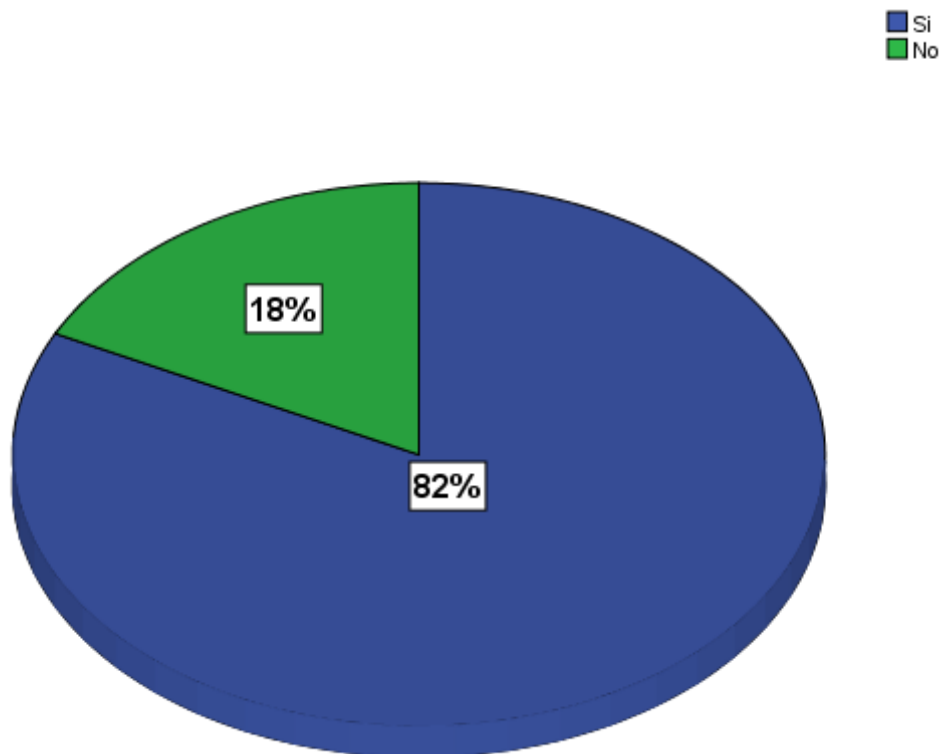

Fuente: Elaboración propia

El manejo de las relaciones interpersonales son fundamentales en las competencias ciudadanas emocionales e integradoras, de tal manera que con esta respuesta con un alto índice del 82 % se identifica que a los estudiantes que participan en sus espacios libres de la escuela de música y arte les gusta compartir y relaciones con los compañeros de otra manera el 18 % nos indican que no les gusta compartir esos espacios alternativos que le escuela de Alférez Real brinda en los tiempos libres.

Resultados con respecto a los 17 estudiantes, segunda encuesta estructurada:

La cuarta actividad para este objetivo es la aplicación de la encuesta estructurada para identificar la influencia de la música en los participantes. Los resultados de la encuesta fueron:

FIGURA 1

¿Consideras que la música es importante en la vida cotidiana?				
	Frecuencia	Porcentaje	Porcentaje válido	Porcentaje acumulado
No	0	0 %	0	0
Si	17	17 %	100,0	100,0
Total	17	100 %	100,0	

■ Si

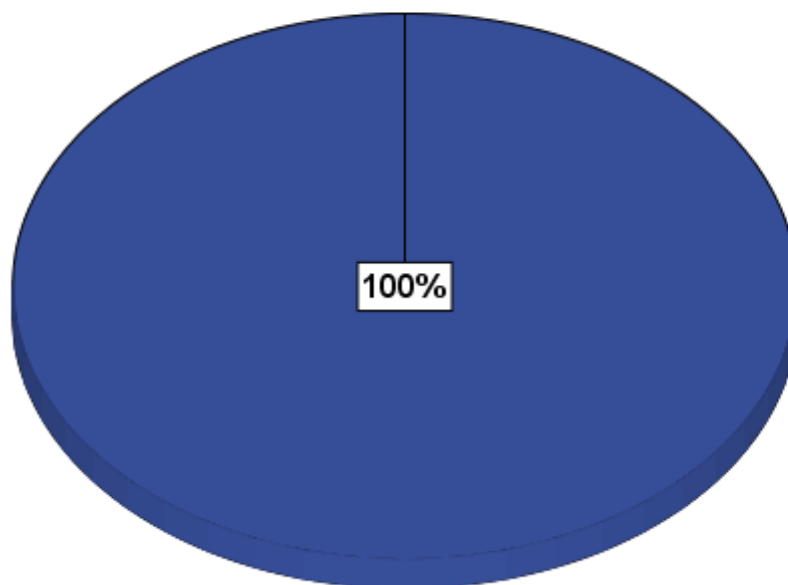

Fuente: Elaboración propia.

En el análisis de este grafico podemos determinar una igualdad en la respuesta de la población en donde expresan que la música si es importante en la vida cotidiana de cada uno de ellos.

FIGURA 2

¿La música en algún momento te puede describir como persona?				
	Frecuencia	Porcentaje	Porcentaje válido	Porcentaje acumulado
Si	15	88,2	88,2	88,2
No	2	11,8	11,8	100,0
Total	17	100,0	100,0	

■ Si  
■ No

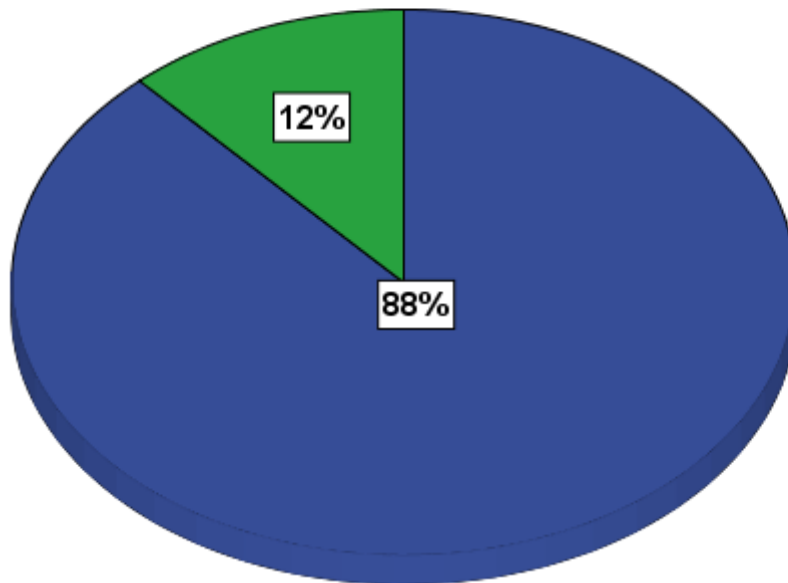

Fuente: Elaboración propia.

En la presente gráfica podemos analizar que la música en un 88% es una herramienta fundamental para describirse como persona con respecto a los actos y emociones, el otro 12% dicen que la música no los define como persona.

FIGURA 3

¿Aplicas en tu casa los aprendizajes que te aporta la música?				
	Frecuencia	Porcentaje	Porcentaje válido	Porcentaje acumulado
Si	14	82,4	82,4	82,4
No	3	17,6	17,6	100,0
Total	17	100,0	100,0	

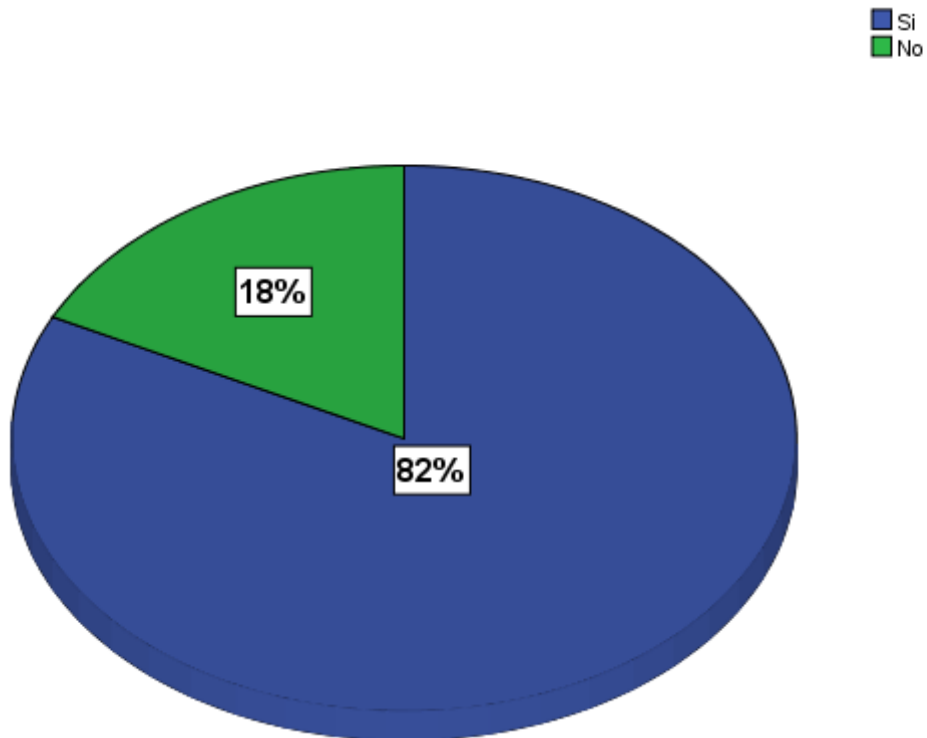

Fuente: Elaboración propia.

Con un elevado porcentaje del 82% los encuestados exponen que después de salir de la escuela de arte y música, llegan a casa hacer una breve retroalimentación a sus miembros familiares de las cosas que aprendió durante el día, con un bajo porcentaje del 18% manifiestan que aplica en casa los aprendizajes adquiridos durante el tiempo que pasa en música, justificando que llegan muy cansados.

FIGURA 4

¿Cada melodía y cada sonido te han servido para calmar tus emociones?				
	Frecuencia	Porcentaje	Porcentaje válido	Porcentaje acumulado
No	0	0	0	0
Si	17	100,0	100,0	100,0
Total	17	100,0	100,0	

■ Si

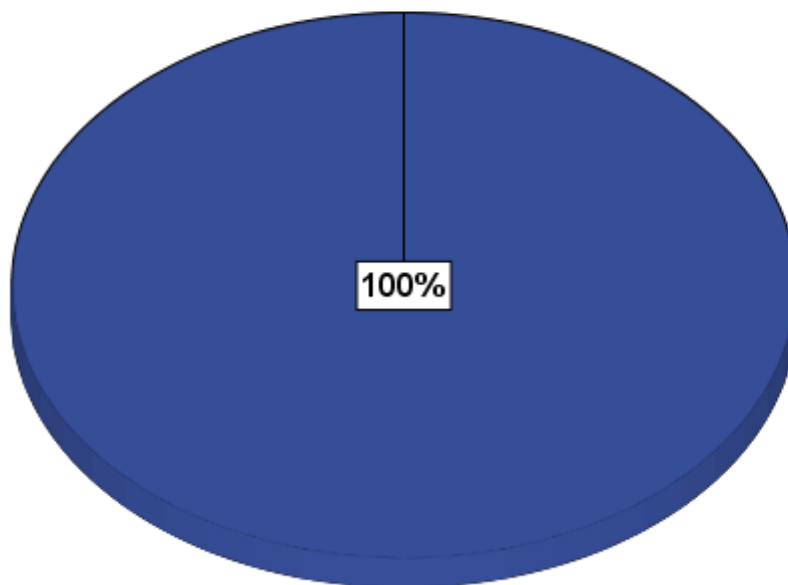

Elaboración: Fuente propia.

La situación que presenta la teoría de ethos al considerar que hay una concepción que trata de la conexión que hay entre la música y los afectos, en donde cada melodía y cada sonido estimulan un tipo de sentimiento o estado anímico. Es la razón principal por la cual se formuló esta pregunta, cuyo resultado fue de un 100% en que la melodía y cada sonido sirven para calmar las emociones de los estudiantes, cabe señalar que las emociones hacen parte de las competencias ciudadanas.

FIGURA 5

¿Crees que la música te puede servir como terapia?				
	Frecuencia	Porcentaje	Porcentaje válido	Porcentaje acumulado
Si	15	88,2	88,2	88,2
No	2	11,8	11,8	100,0
Total	17	100,0	100,0	

■ Si  
■ No

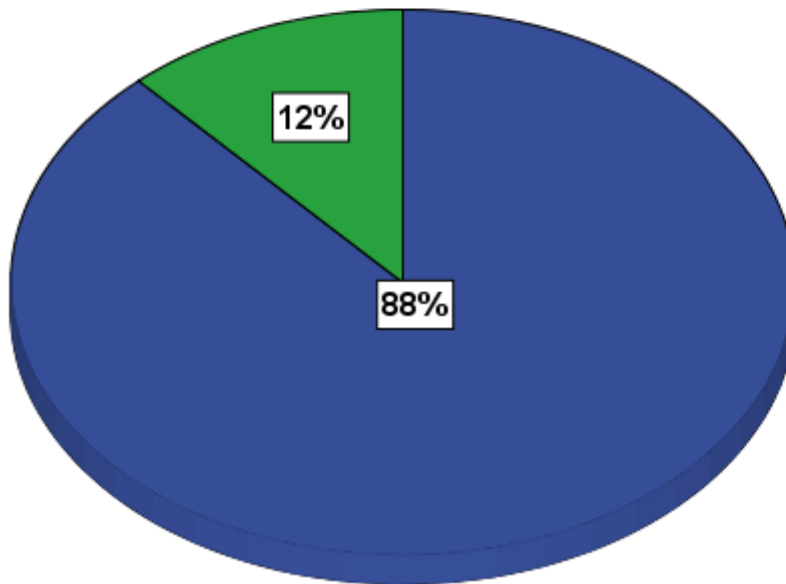

Fuente: Elaboración propia.

Estos datos reflejan que ciertamente la música puede servir como terapia como técnica de reflexión y relajación que se manejan en el tiempo libre de la población sujeta a estudio, quienes presentan unas variables determinadas en: el 88 % consideran que la música sirve como terapia y el otro 12% no consideran la música como terapia.

FIGURA 6



¿Has aprendido algo por medio de la música?				
	Frecuencia	Porcentaje	Porcentaje válido	Porcentaje acumulado
No	0	0	0	0
Si	17	100,0	100,0	100,0

■ Si

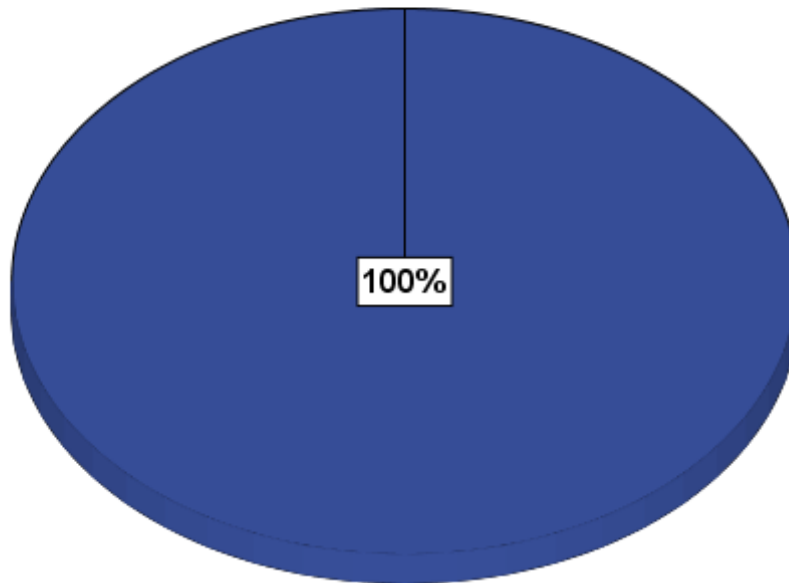

Fuente: Elaboración propia.

La recopilación se obtuvo para saber si los estudiantes participantes de la escuela de arte y música han aprendido algo en el tiempo que han estado en este tiempo libre. Lo cual nos indica que un porcentaje de igualdad con el 100% con la opción que si han aprendido cosas gracias a la música como: manipular instrumentos como guitarra, tambor, charrasco, piano, entre otros. Así mismo valores como compartir, respetar, ser responsable, ser mejores estudiantes, valorar a los padres de familia y demás personas. Etc...

FIGURA 7

¿Crees que con la música puedes superar problemas sociales?				
	Frecuencia	Porcentaje	Porcentaje válido	Porcentaje acumulado
Si	16	94,1	94,1	94,1
No	1	5,9	5,9	100,0
Total	17	100,0	100,0	

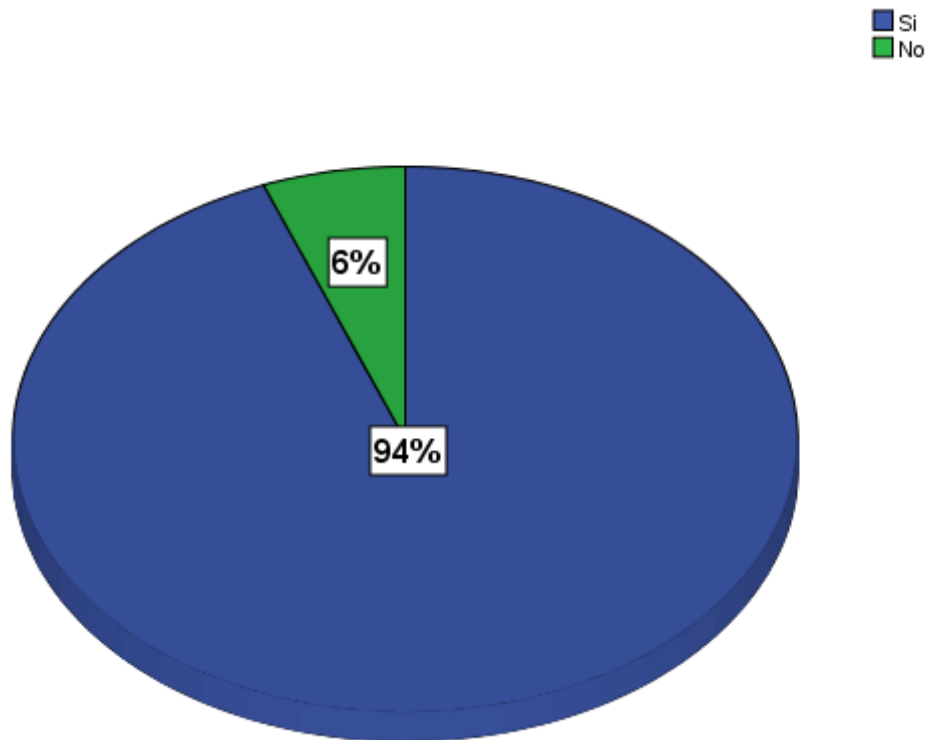

Fuente: Elaboración propia.

Un 94% manifestaron que las problemáticas sociales es la razón por la cual se encuentran participando de esta actividad debido a que estuvieron a punto de ser partícipes de problemáticas sociales como lo es la drogadicción, el hurto, delincuencia infantil, entre otros. Razón por la cual buscaron herramientas nuevas para que no caigan dentro de estos flagelos. Por ende el 6% restante admite que la música no le ayuda para superar problemas sociales.

FIGURA 8

¿Crees que la música es una herramienta para comunicarse con tus compañeros?				
	Frecuencia	Porcentaje	Porcentaje válido	Porcentaje acumulado
Si	16	94,1	94,1	94,1
No	1	5,9	5,9	100,0
Total	17	100,0	100,0	

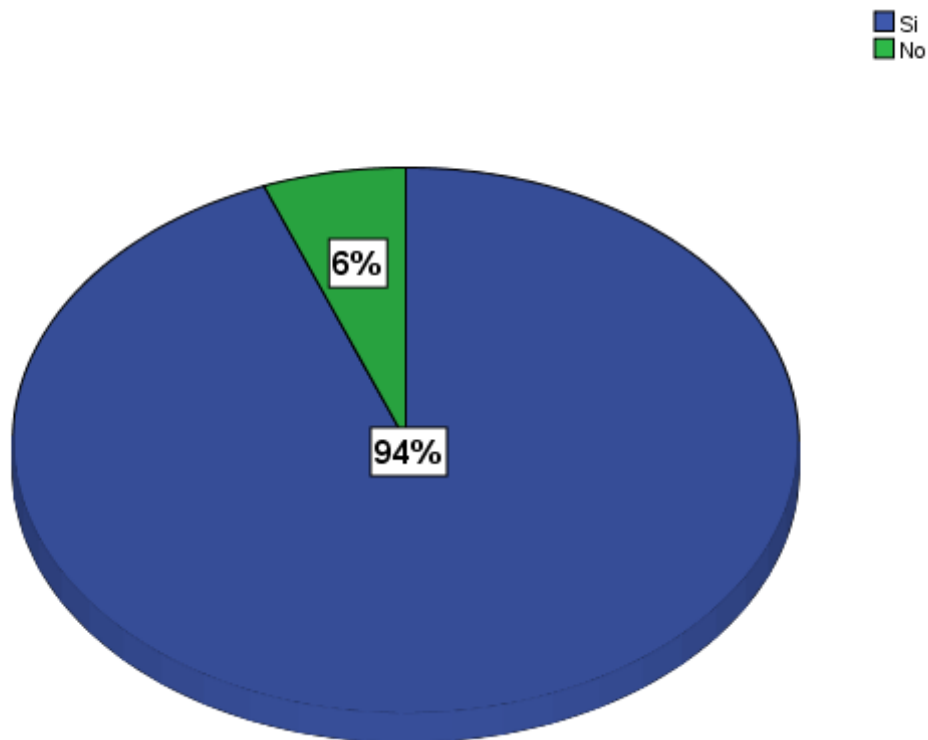

Fuente: Elaboración propia.

Para identificar si la música es una herramienta efectiva para comunicarse con los compañeros de la población mencionada, un 94% consideran la música como herramienta para comunicarse con los demás debido a que por medio de esta se puede expresar pensamientos, inconformidades, preocupaciones, secretos y detalles importantes hacia el otro compañero. Pero en un 6% se encuentra quien no considera la música como herramienta de comunicación.

FIGURA 9

¿El tipo de música que escuchas tiene que ver en tu forma de hablar?				
	Frecuencia	Porcentaje	Porcentaje válido	Porcentaje acumulado
Si	12	70,6	70,6	70,6
No	5	29,4	29,4	100,0
Total	17	100,0	100,0	

■ Si  
■ No

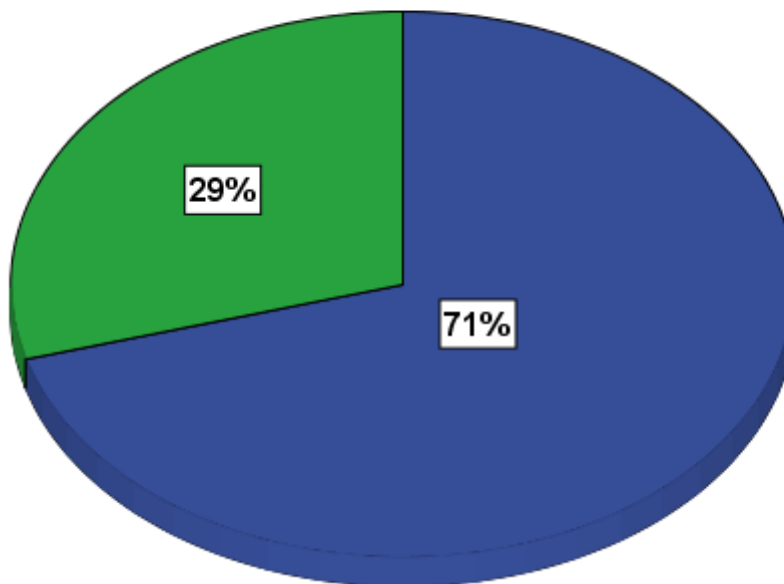

Fuente: Elaboración propia.

Como complemento de la anterior pregunta, se formula esta pregunta para determinar si la música influye en la forma de hablar o no de los encuestados, por lo tanto un 71% indica que la letra, el género y el ritmo de las canciones influyen en la forma de hablar de los presentes. Cabe mencionar que el género de música que más escucha esta población es lo popular y lo tradicional. En cuanto al 29% restante no se sienten influenciados por la música al momento de hablar.

Resultados con respecto a los 17 estudiantes, estudio de diario por medio de una entrevista en profundidad:

Se procederá a la estructuración del análisis cualitativo del diario llamado “Mi vida diaria” diseñada para que los estudiantes que pertenecen a la escuela de música plasmaran diariamente durante una semana las apreciaciones que tienen en su diario vivir con respecto a las competencias ciudadanas, para eso el investigador tomara en cuenta los patrones recurrentes que expresan los estudiantes en cuanto a sus emociones, la comunicación, relaciones personales, el aprendizaje durante los espacios y demás indicadores de las competencias ciudadanas por medio de una entrevista en profundidad..

Se tomaran estas apreciaciones escritas de los participantes de la investigación por medio de cuatro ítems. Los resultados del diario llamado “Mi vida diaria” son los siguientes:

En cuanto a la competencia cognitiva, se determina que los estudiantes en sus dinámicas familiares y de tiempo libre ejercen de manera significativa desde la competencia ciudadana cognitiva, el manejo de conflictos es adecuado ante las situaciones que se van presentando dentro de estos entornos, este manejo se hace de manera reflexiva ante las respuestas que dan los estudiantes a la hora de enfrentar dicho momento, el aprendizaje en la escuela de música aporta potencialmente en la construcción de mejores ciudadanos focalizados a un proyecto de vida desde la música como profesión a futuro.

En la misma forma las dinámicas que se practican en medio de la música potencializan la parte cognitiva, de igual manera se ven reflejados esas transformaciones en el interior de sus hogares donde sus padres expresan que los cambios han sido pausados y firmes.

Por otra parte es de suma importancia analizar que para participar en estos espacios el docente encargado exige un nivel académico elevado, donde el equilibrio con las actividades escolares y la escuela de arte y música deben estar al mismo nivel, dichas apreciaciones que los estudiantes han plasmado en su cuaderno diario.

Por otra parte con relación a las competencias emocionales se identificó que durante los tiempos que los estudiantes viven en la escuela de música comparten muchas emociones, desde el placer y satisfacción por aprender a tocar un instrumento hasta la diversidad de sentimientos que enmarcan las relaciones interpersonales como son, rabias, enojos, tristeza, alegría y demás, de tal manera que los estudiantes manifiestan que han mejorado en estos aspectos, el manejo de emociones ante cualquier momento de conflicto se ha visto incentivado a su mejoramiento.

Las relaciones interpersonales entre los integrantes de este grupo durante los espacios libres potencializan de manera significativa al desarrollo personal de igual

forma estos aspectos se transmiten en su entorno familiar, , todo tipo de sentimientos que muchas veces no son fáciles de expresar por ellos en la actualidad han dado una variable grande , en la actualidad los padres han visto esa transformación echo que los mismos estudiantes plasman en su cuaderno diario .

Al iniciar estos procesos musicales en los tiempos libres, los estudiantes ingresan desubicados, tristes, además con el entorno de dificultad que vivencian bajo una diversidad de problemática social que en su mismo entorno les muestra día a día, se evidencia bajo sus escritos que en el momento gozan de felicidad al pertenecer a esta iniciativa, expresan la satisfacción de plenitud ante las diversas presentaciones artísticas a las cuales han sido invitados , hoy son líderes por fuera y dentro de su entorno familiar .

Mientras tanto en las competencias comunicativas en los escritos manifiestan que en la escuela de arte y música la importancia de trabajar en grupo elemento esencial en un grupo de música de igual manera que estos elementos también son aplicables en la dinámica familiar aportando a las labores que realizan en el grupo familiar de manera conjunta.

El lenguaje cotidiano ha mejorado en gran escala, dentro de su familia y por fuera también, al inicio del proceso algunos estudiantes se expresaban de una manera no adecuada, diciendo palabras vulgares y expresiones grotescas que pueden provocar acciones de conflicto entre ellos , esta conducta ha mejorado de una manera rápida manifiestan los estudiantes, en la actualidad bajo el diario vivir maneja sus conflictos desde la comunicación y la toma de decisiones está basada en el efecto que puede producir en los demás .

Los estudiantes en su mayoría refieren que han mejorado la comunicación con sus familiares, el aporte que ha realizado la escuela de música en todos sus aspectos dan fruto a una transformación, en la búsqueda de potencializar de mejores ciudadanos a futuro.

Por último en las competencias integradoras se determina que el desarrollo personal los estudiantes manifiestan en su diario de campo la aplicación de todas las competencias ciudadanas anteriores para lograr una integración social desde lo emocional, cognitivo y comunicativo, de tal manera que todo ese aprendizaje se ve reflejado en las dinámicas familiares.

Ellos expresan que diariamente están establecidos bajo normas de comportamientos dentro y fuera del hogar que hoy son aplicables con agrado de la misma forma que sus opiniones y decisiones manejadas desde una buena comunicación familiar y social han mejorado las relaciones interpersonales.

Los estudiantes manifiestan que gracias a estos espacios durante el tiempo libre que la escuela alférez real les ha brindado a través de la escuela de música han aprendido de manera lúdica y recreativa a compaginar todas las competencias ciudadanas, hoy no son los mismos niños que llegaron al inicio, se evidencia la transformación desde todos los aspectos musicales y personales.

Resultados con respecto a los 17 estudiantes, entrevista en profundidad:

En esta sexta y última actividad los estudiantes decidieron exponer sus relatos en cuanto a los cambios generados durante el proceso por medio de una entrevista en profundidad. Lo que busca el grupo investigador es conocer cómo eran los estudiantes antes de ingresar a la escuela de arte y música tanto en lo positivo como negativo y ahora que participan en la escuela de arte y música como tiempo libre, para así identificar los cambios que han venido presentando.

Para la recolección de datos se utilizó el instrumento como la grabadora y videos, porque permiten dar una impresión más detallada. Siguiendo el anterior lineamiento se realizara con la propia dialéctica y expresiones que el entrevistado hizo esta entrevista en profundidad que da más acercamiento al objetivo. Cabe resaltar que para la recolección de la información se utilizó la herramienta de la grabadora y cámara de video.

“En el tiempo libre de antes yo hacía tareas, le ayudaba hacer mandados a mi mamá o a veces hacia cosas como hacer dibujos o pintar, también . Siempre me gustaba inventar muchos cuentos y poemas. Me gustaba mucho ser respetuosa con mi abuela porque la quería mucho. Antes no me gustaba estar con nadie prefería estar sola, los juegos me aburren. No me gustaba obedecerle a mi mamá cuando me pedía favores, no me gustaba arreglar las cosas hablando todo era por palmadas. En cambio ahora me gusta ir a clases de música porque aprendo muchas cosas que no aprendía cuando estaba sola, ahora tengo más amigos y me gusta jugar con ellos”. (Participante 1)

“Me gustaba mucho salir hacer deporte con mi papá, él siempre me enseñó a ser juicioso, obediente y responsable con mis tareas, pero también a saber respetar los animales. Lo malo de antes era que cuando mi papá se murió yo cambie mucho no me importaba nada solo quería estar con él. Era grosero con mi mamá y la hacía llorar muchas veces. Pero ahora que estoy en música aprendí a tocar guitarra, tambor, tengo compañeros que me quieren, la relación con mi mamá mejoro, me enseñó a respetar todo hasta los animales y también a las plantas porque un día rompí una, estoy agradecido con mi profesor de música porque él me ayudo a seguir adelante”. (Participante 2)

“Antes de que no participaba en música siempre después de salir de la escuela le ayudaba a mi mamá a cuidar la casa y con mis hermanos nos gustaba jugar con los rompecabezas. Me enseñó el respeto y la colaboración porque siempre decía que no estaría toda la vida conmigo. Lo negativo era que me portaba mal con mi papá no me gustaba estar con él porque él tenía otra mujer y otro hijo eso me ponía mal. Ahora que participo en este tiempo libre aprendo a ser solidario con mis compañeros también aprendo a tocar guitarra, tengo más amigos que antes”. (Participante 3)

“Lo bueno de antes era que me gustaba en mi tiempo libre cantar y bailar, mi mamá me enseñó a ser respetuosa y cumplir con mis obligaciones. Lo malo no tenía amigos, no me gustaba que mi mamá me mandara a leer ni a repasar porque me aburría. En música me gusta estar porque aprendo muchas cosas nuevas de música, tengo muchas amigas y las respeto porque así me enseñó mi profesor”. (Participante 4)

“Mi tiempo libre antes era jugar mucho fútbol y Xbox, me gustaba mucho compartir comida con mis amigos y cuando no tenían nada para comer yo les daba de lo que tenía. Lo feo de antes era que no me gustaba hacer caso, no tenía nada que hacer en casa por eso siempre mantenía en la calle. Ahora que estoy en la escuela de arte y música puedo entretenerme tocando guitarra me gusta mucho porque ya mantengo ocupado en algo bueno, ya le hago caso a mi mamá” (Participante 5)

“Lo bueno de antes es que era responsable y me gustaba mucho respetar a las demás personas, me preocupa mucho la gente que tira basura a la calle. Lo malo que no tenía familiares cercanos con quien compartir, me sentía sola. Pertenecer a esta escuela me ha ayudado mucho mi mamá y mi papá mantienen más pendiente de mis cosas, tengo nuevos amigos en los que puedo contar cuando estoy aburrida ahora estoy aprendiendo a tocar un instrumento”. (Participante 6)

“Antes lo bueno que hacía en mi tiempo libre me gustaba hacer tareas, ser obediente con mi abuela y respetuoso con mi hermanita pequeña. Me gustaba jugar al escondite, la lleva, los colores. En cuanto a lo malo era que no tenía casi amigos,



cuando tenía un problema tiraba cosas al piso y les pegaba a mis amigos. Desde que estoy en música todo cambio aprendí a tocar guitarra, piano, tambor, charrasca, flauta, me siento. También aprendí a controlarme cuando tenía un problema y a pedir perdón cuando le hacía daño a alguien”. (Participante 7)

“Lo positivo de antes era que le hacía caso a mi papá, compartíamos momentos en familia, me gustaba mucho jugar con mis hermanos. Lo que más hacía en mi tiempo libre era ver novelas. Lo negativo de antes que no le hacía caso a mi mamá porque me ponía hacer tareas y eso me enojaba mucho. Le decía palabras feas y ella me pegaba. Ahora que vengo a clases de música aprendo a tocar guitarra, le hago caso a mi mamá y ahora hago canciones para ella cada que salgo de estudiar por las noches le toco una canción”. (Participante 8)

“Antes en lo bueno me gustaba mucho leer en internet sobre los niños que no tienen nada que comer y cuando veía un niño así le daba monedas o a veces un pastel o un bombón que mi mamá me compraba. Pero lo que más hacía como tiempo libre era jugar al escondite. Lo malo de antes que no hacía tareas, me daba mucha rabia que me mandaran hacer mandados, yo les pegaba puños a mis primos porque no me dejaban quieto. Desde que estoy en esta escuela la música mis amigos me enseñan a compartir, hacer caso a mis papás, ser solidario con los demás. También a respetar a las personas que me quieren y no me quieren”. (Participante 9)

“Pues lo bueno de antes era que en la casa hacía tareas, trabajos, talleres, ayudaba hacer aseo, era responsable con mis cosas y los días viernes yo me voy a donde mi mamá porque casi no tenía mucho tiempo de estar con ella, me gustaba mucho darle amor a las personas que nunca me dejaban sola. Antes lo malo que cada que peleaba con alguien me gustaba gritarle y decirle palabras groseras, odiaba a mi papá porque nunca me daba plata y todo era para comida. Ahora que participo en este espacio me gusta la música porque no pienso en las cosas malas que me pasan, siento que aquí se hay buen trato y amor con mis amigos y profesor de música me enseñaron a solucionar los problemas controlándome y siendo respetuosa con las personas. La cosa que me gusta es que los trabajadores sociales me ayudaron a estar bien con mi papá y respetarlo me llevo bien con él”. (Participante 10)

“Mi tiempo libre lo hacía jugando futbol, nunca me ha gustado pelear con mis hermanos porque mis abuelos me enseñan que pelear te hace sentir triste, lo malo era que antes a mis amigos no hago lo mismo con ellos si peleo, me porto mal cuando mi mamá me grita y me regaña porque siempre quiere tener la razón, a veces tengo rabia con ella porque dejo a mi papá para estar con otro señor. Ahora me han enseñado a no pelear con mis amigos, cuando estamos muy bravos nos damos un abrazo, entiendo un poco más a mi mamá aunque no me gusta que este con ese señor”. (Participante 11)

“Lo positivo de antes era que mi tiempo libre era jugar y dormir. Los domingos siempre me gustaba ir a misa porque mi abuela me lo enseñó. Lo negativo era que no le hacía caso a mi mamá eso la hacía poner brava, era muy grosero con las niñas, no me gustaba hacer las tareas del colegio. Muchas cosas han cambiado desde que entre a esta escuela de música ahora aprendo a tocar instrumentos, tengo buenos amigos, me gusta ir más porque los trabajadores sociales me han enseñado las competencias ciudadanas a respetar, no pelear, compartir y ser una buena persona”. (Participante 12)

“Mucho antes lo bueno fue que en los tiempos libre yo jugaba Xbox y le ayudaba a mi mamá en hacer aseo y mandados, también muchas veces cocinaba porque mi mamá se enfermaba mucho, me enseñaron los valores para ser una buena niña. Lo malo pues que dormía demasiado, no me gustaba repasar y me iba muy mal en el colegio. Gracias a la escuela tengo muchos amigos con ellos yo aprendo a tocar guitarra, ya no duermo tanto como antes, me siento feliz y estoy en el estudio voy muy bien ocupó el segundo puesto en mi salón”. (Participante 13)

“Lo positivo que repasaba, era ordenado me gustaba jugar con mis primos. Antes me gustaba mucho los crucigramas para resolverlos. Lo negativo que no obedecía, no era responsable con mis trabajos, me alteraba mucho cuando tenía problemas y decía cosas que después me dolían, pues ahora que estoy en la escuela toco instrumentos, tengo más amigos y ahora si repaso, me gusta hablar más y pelear menos”. (Participante 14)

“Lo bueno que hice antes fue darle una ropa usada a un señor loco que iba por la calle temblando de frío eso me llena de alegría porque él lo necesita más que yo También que me gustaba mucho recoger la basura del barrio donde vivo porque me parecía que estaba muy sucia. Lo malo fue que un día le robe dinero a mi papá y se enojó demasiado. Ahora aprendí a ser respetuoso y honrado. Estoy contento de estar aquí “. (Participante 15)

“Lo positivo era que me gustaba leer libros infantiles y me gustaba mucho hacer reuniones con mis papitos para contarle todo lo que yo leo. Lo malo o negativo era que le hacía pataletas a mi mamá cuando no me quería comprar nada yo la trataba con groserías. El profesor y la música me han enseñado el valor del respeto también los chicos que están trabajando con nosotros (grupo de investigación) ellos nos han enseñado muchas cosas para saber comportarnos”. (Participante 16)

“Yo antes casi no tenía nada bueno, lo único bueno era que estaba en un curso de dibujo. Mi tiempo libre era dormir. Todo era malo mantenía en la calle, no hacía caso, le pegaba a mis hermanos, les gritaba a mis papás, a los profesores les pegaba cuando me regañaban y con mis amigos era penoso. Ahora que estoy acá

he aprendido a ser mejor persona, muchas cosas he mejorado voy por buen camino". (Participante 17)

Con esos resultados podemos evidenciar que el saber aprovechar ahora el tiempo libre por medio de la escuela de arte y música ha sido efectivo tanto para el desarrollo personal y socio familiar de todos los estudiantes. Con estos relatos se puede determinar que antes de pertenecer a esta escuela la mayoría de los estudiantes realizaban actividades populares como tiempo libre, mientras los demás se dedicaban a aprovechar su tiempo libre en escuelas de baile, deporte, lectura y arte.

Por otra parte en la minoría de la población hay muchas acciones que realizaban antes que se destacan como positivo por ejemplo el saber acatar las normas en casa, saber solucionar conflictos, ser obedientes, responsables, amigables, solidarios con las personas que lo necesitan, ayudar en actividades domésticas. Sorprendió el caso de dos estudiantes quienes expresaron que antes dedicaban su tiempo a cuidar el ambiente y adorar a Dios, son hechos que llaman la atención al grupo investigador porque actuar en bienestar de la naturaleza y en desarrollar conocimientos espirituales hacen parte de las competencias ciudadanas por el hecho de que no piensa en un bienestar propio sino en un bienestar social, en pro de una mejor sociedad.

En cuanto a las competencias cognitivas que desarrollaban antes se dedicaban a bailar, dibujar, leer, escribir, armar rompecabezas y revolver crucigramas. En relación con las competencias emocionales en su minoría expresaron antes estar con rabia, autocontrol, tristeza, soledad, felicidad, alegría, celos y enojo. Con respecto a las comunicativas fueron muy pocos los que hablaron de ella, en su minoría expresaron que antes en ellos existía el dialogo para resolver problemas, saber escuchar. También se pueden evidenciar habilidades de competencias integradoras como contribuir con el cuidado del medio ambiente y de los animales.

Ahora bien todo lo mencionado anteriormente son competencias ciudadanas desarrolladas antes de ingresar a la escuela, pero ahora que son partícipes de la escuela de arte y música se ha podido identificar que realmente si han habido cambios positivos con respecto a sus conocimientos, relaciones interpersonales, aprovechamiento del tiempo libre, comunicación, resolución de conflictos, mejoría en la convivencia familiar etc.. Con respecto a las competencias cognitivas aprendieron a cambiar de entorno al involucrarse y saber aprovechar de manera adecuada los tiempos libres por medio de la escuela de música, con esta estrategia pedagógica han aprendido a conocer y tocar instrumentos como tambor, piano, guitarra, charrasca, etc... También son conscientes del buen trato que reciben

especialmente por parte del docente encargado, aprendieron a respetar los diferentes géneros y culturas que hay entre los estudiantes, son conscientes al momento de discriminar y actúan de manera asertiva para lograr una inclusión. Con el grupo investigador adquirieron conocimientos en cuanto a los conceptos como tiempo libre sus beneficios, competencias ciudadanas y su tipología, los valores, la música, la comunicación, las relaciones interpersonales, que es y cómo ser un buen ciudadano, estrategias pedagógicas, importancia de la familia y otros temas demás.

Sobre las competencias emocionales más básicas que desarrollan los estudiantes en este tiempo libre es alegría y felicidad, han mejorado sus emociones al momento de dejar el miedo o temor al participar en clases, han mejorado e incrementado las relaciones interpersonales con los miembros familiares y amigos. También saben canalizar la rabia, el dolor y los celos. En las comunicativas se fortaleció la escucha y el saber escuchar a los demás, el respeto a los diferentes pensamientos y opiniones cuando se presenta un conflicto.

Pero la competencia que más han desarrollado es la integradora puesto que cuando hay conflictos saben perdonar y saben pedir perdón, cuidan y respetan la especie humana, vegetal y animal, cuando hay conflictos son mediadores para que sea solucionado por medio del dialogo y no con violencia, saben atacar las normas y reglas, con sus acciones aportan en pro del crecimiento de este espacio de tiempo libre que les ayudo a ser mejor estudiante, hijo, nieto, primo, sobrino, amigo, compañero.

Como también los alejo de todos los flagelos que se presentan dentro del contexto donde habitan, la escuela de arte y música para la mayoría de la población es lo mejor que les ha pasado debido a que se sienten importantes y se roban las miradas de las demás personas que con respeto y admiración los identifica, quienes los ven como un ejemplo a seguir, un ejemplo de superación y como futuros buenos ciudadanos que contribuyan a una mejora en la calidad de vida de las personas, en pocas palabras ciudadanos que tengan pertenencia social.

Resultados con respecto al docente Ariel Navia, encargado de la escuela arte y música.

Otra herramienta de investigación que se utilizó en la investigación para identificar el segundo objetivo específico, es la entrevista en profundidad, la cual se basa en dos ítems como son el aspecto positivo y el negativo de cada estudiante los cuales buscan evidenciar la evolución del proceso en el cual los estudiantes participan durante el tiempo libre en la escuela de música y arte, ese tal manera que se hace

al final una comparación evolutiva acerca del desarrollo de las competencias ciudadanas según las respuestas del docente entrevistado.

Siguiendo el anterior lineamiento se realizara con la propia dialéctica y expresiones que el entrevistado hizo esta entrevista en profundidad que da más acercamiento al objetivo. Cabe resaltar que para la recolección de la información se utilizó la herramienta de la grabadora y cámara de video.

Estos son los resultados de la entrevista en profundidad, con respecto a los resultados individuales:

Primer participante :Tomando en cuenta al primer participante el docente manifiesta que el estudiante desde lo positivo comprendió que en la música no puede haber egoísmo por ende mejoro las relaciones interpersonales y empezó a compartir sus conocimientos con los demás de igual, manera comprendió que en el entorno musical todos son piezas claves e importantes para ser un buen equipo en el aspecto negativo refiere que al inicio del proceso fue un niño muy callado y quizás por la evolución música que el presentaba era un poco muy egoísta

Segundo participante: desde lo positivo manifiesta que es un estudiante de los que más avanza en el proceso musical, es muy disciplinado en el trabajo, responde muy bien, ahora se observa muy contento activa, con gusto, casi nunca deja de asistir a las clases, le gusta compartir conocimientos y lo que el compra de tal manera es un buen músico en lo negativo manifiesta que al inicio era muy callado desanimado, aburrido como si estuviera cansado de la vida

El Tercer participante da manifestaciones positivas la niña lleva apuntes en forma ordenada y en lo negativo: es una chica muy callada no práctica con gusto los trabajos que se le dejan avanza poco

La Cuarta participante refiere desde lo positivo la niña se reintegró al grupo, presenta más gusto por la música y por hacer los ejercicios que el docente le ordena, y mejoro las relaciones interpersonales, se comunica más y en lo negativo manifiesta que a pesar de que se comunica más sigue siendo una niña poco comunicativa, no participa mucho de las actividades, en una temporada se retiro estaba muy desanimada.

El Quinto estudiante manifiesta en lo positivo que salió del grupo de la recocha y se único al grupo de los que más avanzaban fue de gran provecho ahora es uno de los mejores, mejoro los modales, es uno de los niños que mejor manifiesta el compañerismo y solidaridad por otra parte en lo negativo era indisciplinado, grosero y guache, perdió casi un año del proceso porque se dedicaba solo a la recocha y no practicaba nada.

Por otra parte el Sexto estudiante del grado quinto desde lo positivo muestra que es un niño muy educado, honesto, tranquilo, respetuoso es muy compañero es un niño líder capaz de solucionar problemas, uno de los que más avanzan musicalmente. Cuando se retiró reflexiono y miro que la música es muy importante y en lo negativo solamente que se retiró una temporada,

El séptimo participante en lo positivo manifiesta que mejoro mucho su vocabulario ya no molesta tanto tiene un oído musical perfecta enseña con mucho gusto y dedicación, es un buen músico de otra manera en lo negativo que es callado, grosero e irrespetuoso, le gustaba desviar el ambiente durante los ensayos mediante la recocha.

De otra manera el Octavo estudiante desde Positivo dice que logro compenetrar con el grupo, se divierte, se comunica más y comparte con ellos, es un niño muy culto tiene buen oído musical, ensaya con gusto es buen músico, ante lo negativo que es el más tímido de la agrupación, no se atrevía ni a jugar, le daba pena de todo, no contestaba ni lo que le preguntaban.

El noveno estudiante de grado quinto desde lo positivo refiere que la niña a través del proceso ha mejorado todos los aspectos negativos, aunque en algunas ocasiones se le salen y reacciona y comprende que eso esta mal hecho, en el campo musical es una niña persistente, ni los ejercicios más difíciles la han desanimado ante lo negativo que era rebelde, impulsiva, desanimada y grosera

La decimo estudiante manifiesta en cuanto a lo positivo que la niña, cambio mucho a través del proceso ahora es más activa realiza los ejercicios con más gusto, comparte y pregunta es muy educada y en lo negativo que era callada, pasiva, se doblegaba fácilmente.

El once participante del grado quinto desde lo positivo refiere que ahora es un niño muy activo, educado, honesto, se observa muy feliz, es muy disciplinado todo lo observa con amor, responde bien con todo los temas, casi nunca falta a clases, es un buen músico en el aspecto negativo que era un niño muy tímido y malgeniado

El participante doce de grado segundo en cuanto a lo positivo se evidencia que es una niña educada y pide favores y en lo negativo que es una niña muy tímida, desanimada, habla poco, no es constante

El participante trece refiere desde lo positivo que es un niño nuevo, es muy educado, le gusta mucho la música, es juicioso, asiste puntual a los ensayos y en lo negativo no sea podido percibir coas negativas porque el estudiante es relativamente muy nuevo

Estudiante catorce en lo positivo que es muy persistente, disciplinada con la música, puntual y dedicado, durante el proceso mejoro mucho los aspectos negativos con los que inicio en cuanto a lo negativo que era un niño impulsivo, indisciplinado,

Participante quince de grado quinto con respecto a lo positivo que es educado, persistente, disciplinado con la música, es muy nuevo pero avanza bastante y en lo negativo que era tímido, le afectaba mucho lo que opinaban de él.

El estudiante dieciséis desde lo positivo manifiesta que es muy alegre, a pesar de no avanzar con el instrumento se mantuvo y siempre asistió a las clases en cuanto a la parte negativo que era un poco grosero, irrespetuoso, desordenado, practica muy poco

El participante diecisiete refiere desde el aspecto positivo que la niña es muy educada, disciplinada, ordenada, practica con mucho amor toda tarea que se le deja la realiza, además es una niña muy constante con respecto a lo negativo que era muy tímida cosa que cambio en el proceso.

Ahora los resultados de los estudiantes de manera general son los siguientes:

“Todos los que participan del proceso musical, mejoraron todos los aspectos negativos, ahora son niños muy felices. Por otra parte académicamente les ayudó mucho la mayoría ocuparon los primeros puestos. La música incidió en el nivel académico, la disciplina que se exige en la música, les enseñó que hay que esforzarse para lograr las metas, además aprendieron que el compañerismo, la solidaridad, son muy importantes, se ayudan mucho entre sí. Esa mirada triste que se encontró al inicio se desapareció”. (Ariel Navia)

Para culminar los resultados del segundo objetivo presentamos la encuesta estructurada realizada a los 10 docentes para identificar la influencia de la escuela de arte y música en las competencias ciudadanas de los estudiantes:

FIGURA 1

¿Qué entiende usted por competencias ciudadanas?				
	Frecuencia	Porcentaje	Porcentaje válido	Porcentaje acumulado
Conjunto de habilidades cognitivas, emocionales y comunicativas, que debemos desarrollar para saber vivir con los otros y actuar de manera constructiva en la sociedad.	6	60,0	60,0	60,0
Aportan a transformar y construir una nueva sociedad pacífica, democrática y respetuosa de las diferencias, en sus diferentes entornos.	0	0	0	60,0
Ofrece a los niños y niñas las herramientas necesarias para relacionarse con otros de una manera cada vez más comprensiva y justa y para que sean capaces de resolver problemas cotidianos	0	0	0	60,0
Todas las anteriores	4	40,0	40,0	100,0
Total	10	100,0	100,0	

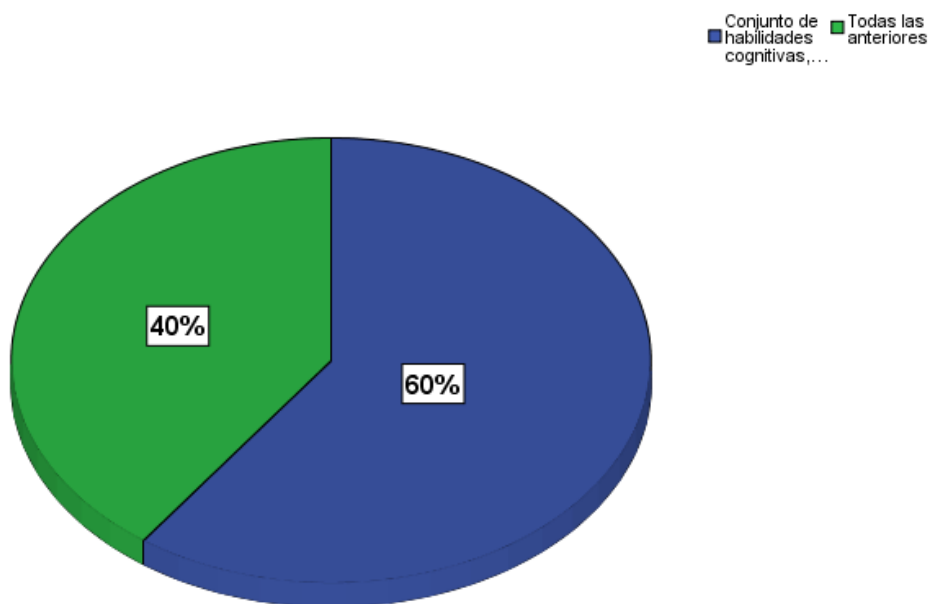

Fuente: Elaboración propia.

La recopilación en este aspecto permitió conocer que los 10 docentes eligieron solo dos opciones, donde la primera con un 60% porcentaje indica que las competencias ciudadanas son un Conjunto de habilidades cognitivas, emocionales y comunicativas, que debemos desarrollar para actuar de manera constructiva en la sociedad. Mientras tanto con un 40% optan por decir que las competencias ciudadanas son un conjunto de todas las anteriores opciones.



FIGURA 2

¿La escuela de arte y música utiliza estrategias para fortalecer las competencias ciudadanas?				
	Frecuencia	Porcentaje	Porcentaje válido	Porcentaje acumulado
No	0	0	0	0
Si	10	100,0	100,0	100,0

■ Si

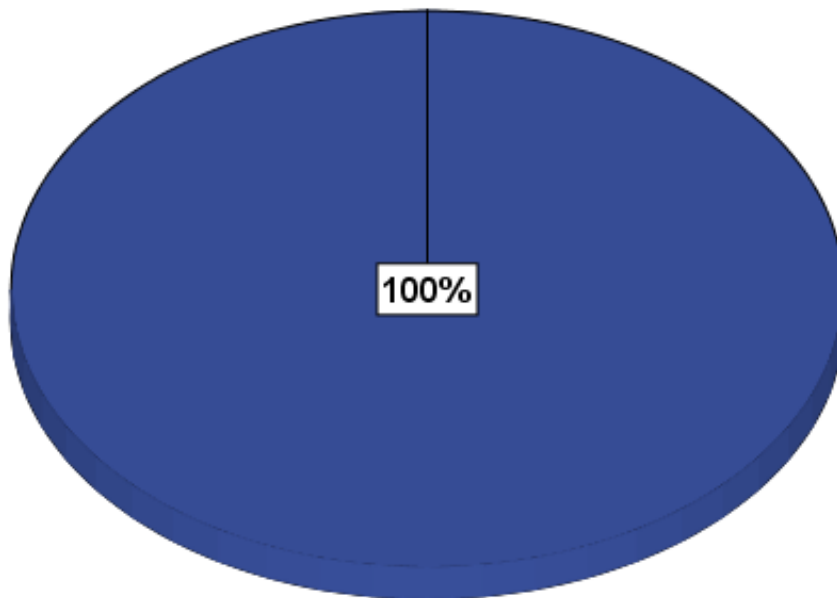

Fuente: Elaboración propia.

A pesar de no ser partícipes de esta actividad de tiempo libre, La totalidad de la población encuestada tiene conocimiento de lo que se trata y para ellos la escuela de arte y música si cumple con las expectativas de fortalecer por medio de sus espacios de aprendizaje las competencias ciudadanas, las cuales son implementadas por la población encuestada durante las horas de clase.

FIGURA 3

¿Qué estrategias utiliza usted para mediar situaciones que se presentan durante el tiempo libre de los estudiantes?				
	Frecuencia	Porcentaje	Porcentaje válido	Porcentaje acumulado
Realiza castigos ejemplares	0	0	0	0
Todas las anteriores	0	0	0	0
Ninguna de las anteriores	0	0	0	0
Aplica la ruta de atención escolar	10	100,0	100,0	100,0

■ Aplica la ruta de atención

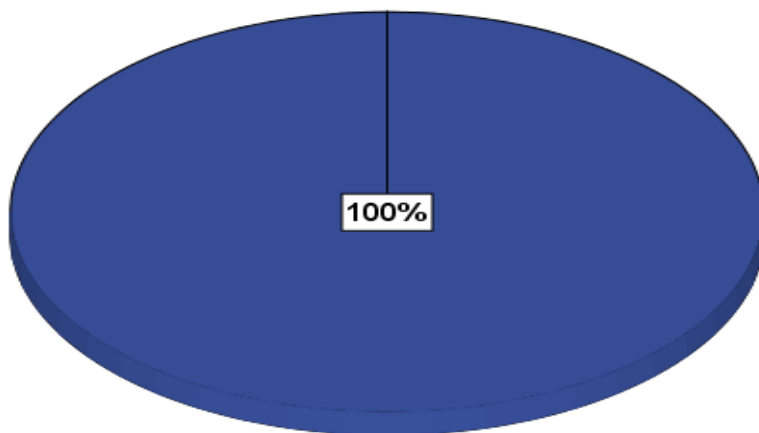

Fuente: Elaboración propia.

La Ruta de Atención Integral para la Convivencia Escolar es una herramienta que tiene como objetivo fortalecer el ejercicio de los derechos Humanos y por ende mitigar las situaciones que afectan la convivencia escolar. La totalidad de la población encuestada opta por el uso de esta herramienta durante las horas de clase, como también en horas de descanso, cuando los estudiantes se dedican a recrearse y aprovechar el tiempo libre que les brindan, espacio en donde se presentan diferentes situaciones conflictivas

FIGURA 4

<b>¿Crees que la escuela aporta significativamente en los procesos de competencias ciudadanas de los niños durante su tiempo libre?</b>				
	Frecuencia	Porcentaje	Porcentaje válido	Porcentaje acumulado
No	0	0	0	0
Si	10	100,0	100,0	100,0

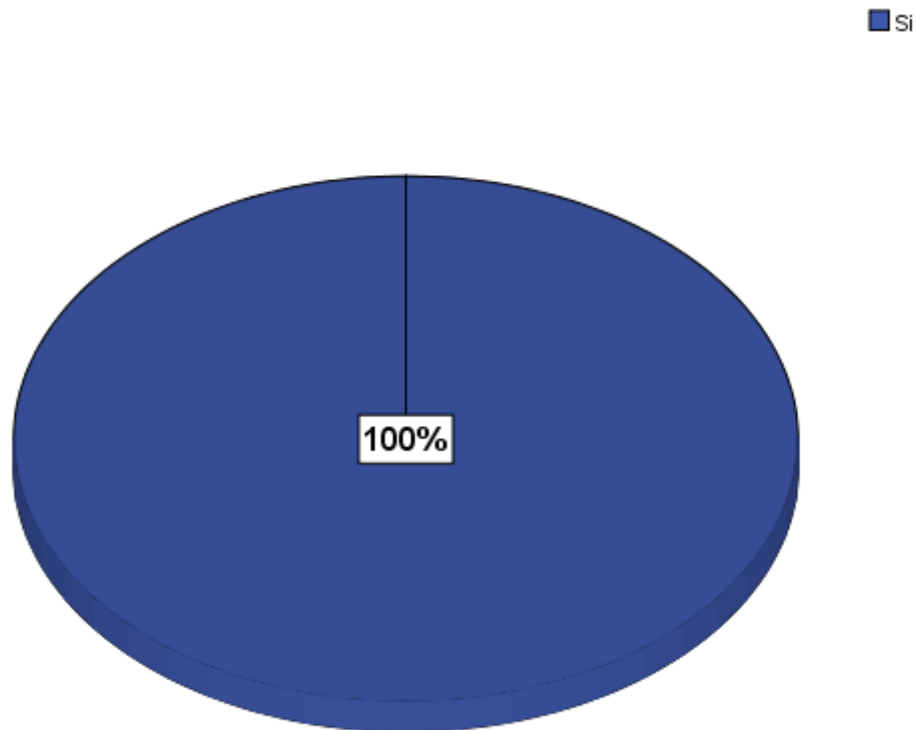

Fuente: Elaboración propia.

La población en general indica que tanto los directivos como los docentes del colegio aportan significativamente en los procesos de competencias ciudadanas de los niños durante su tiempo libre, puesto que al trasegar de los días siempre manifiestan el uso adecuado del tiempo libre pasara así ser buenos ciudadanos.

FIGURA 5

¿Durante el tiempo libre de los estudiantes maneja usted la cátedra de los valores?				
	Frecuencia	Porcentaje	Porcentaje válido	Porcentaje acumulado
Siempre	6	60,0	60,0	60,0
Casi Siempre	3	30,0	30,0	90,0
Nunca	1	10,0	10,0	100,0
Total	10	100,0	100,0	

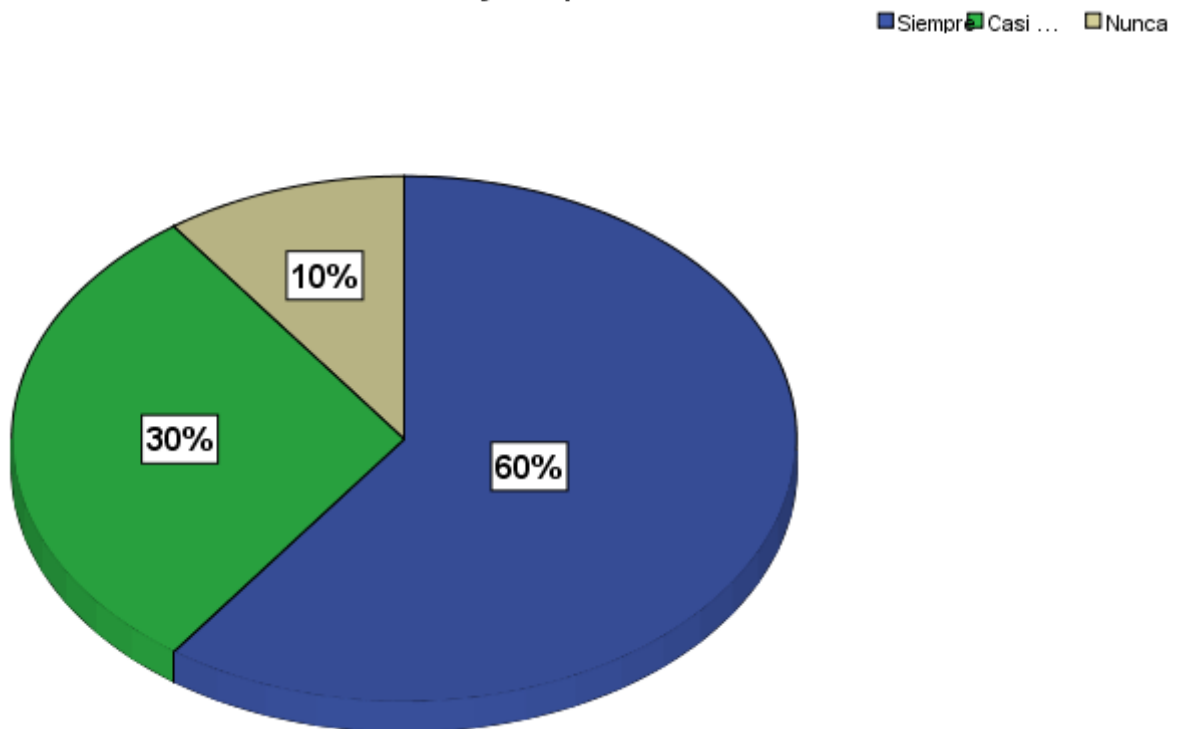

Fuente: Elaboración propia.

La aplicación de valores durante las horas de clase es uno de los grandes retos que tiene la educación, el participar en ellas todo ciudadano debe ser consciente de que es lo bueno y que es o malo para así tener una excelente convivencia los diferentes entornos. Ante esta situación se indagó a los encuestados respecto a tal situación en donde un 60% afirmó que siempre hacen uso de esta práctica, por otra parte, el 30% de esta población manifiestan que casi siempre implementan la cátedra de los valores en sus actividades escolares, mientras tanto un 10% que corresponde a una docente, indica que no hace uso de los valores dentro de las jornadas escolares debido a que lleva dos días como docente y apenas está conociendo la dinámica escolar.

FIGURA 6

¿Qué competencia ciudadana desarrollan más los 17 estudiantes dentro del tiempo libre?				
	Frecuencia	Porcentaje	Porcentaje válido	Porcentaje acumulado
Cognitivas	3	30,0	30,0	30,0
Comunicativas	0	0	0	30,0
Emocionales	2	20,0	20,0	50,0
Conocimientos	0	0	0	50,0
Integradoras	5	50,0	50,0	100,0
Total	10	100,0	100,0	

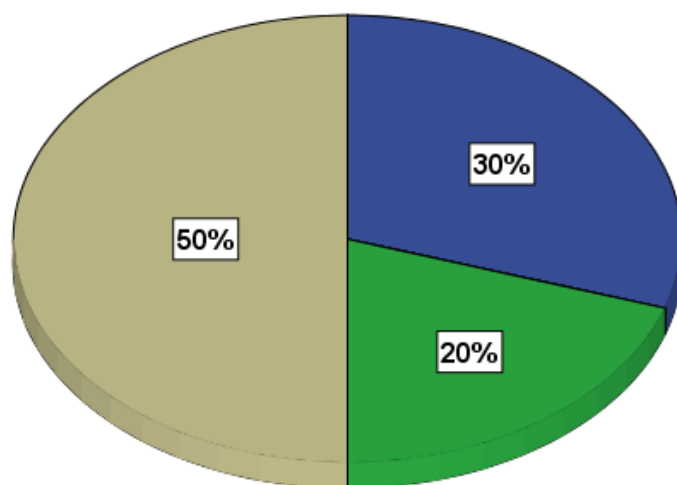

Fuente: Elaboración propia.

La recopilación en este aspecto permitió conocer que un mínimo porcentaje 20% determina que la competencia emocional es la que más desarrollan los estudiantes durante el tiempo libre, las cuales son necesarias para identificar y responder de manera constructiva las emociones personales que tenemos y las de los demás. Ahora bien un 30% de la población encuestada siente que los estudiantes desarrollan más la competencia cognitiva que trata de la capacidad para colocarse en el lugar del otro, la identificación de las consecuencias de los actos y decisiones propios. Por último el mayor porcentaje 50% corresponde a las competencias ciudadanas integradoras puesto que articular todas las anteriores competencias para enfrentar los problemas que se puedan presentar a través de la utilización de conocimientos, generación creativa de nuevas ideas, así como competencias emocionales y comunicacionales.

FIGURA 7

¿En qué porcentaje ve usted, que se han logrado inculcarles las competencias ciudadanas a los niños durante su tiempo libre?				
	Frecuencia	Porcentaje	Porcentaje válido	Porcentaje acumulado
De 10% a 40%	0	0	0	0
De 40% a 60%	4	40,0	40,0	40,0
De 60% a 80%	3	30,0	30,0	70,0
De 80% en adelante	3	30,0	30,0	100,0
Total	10	100,0	100,0	

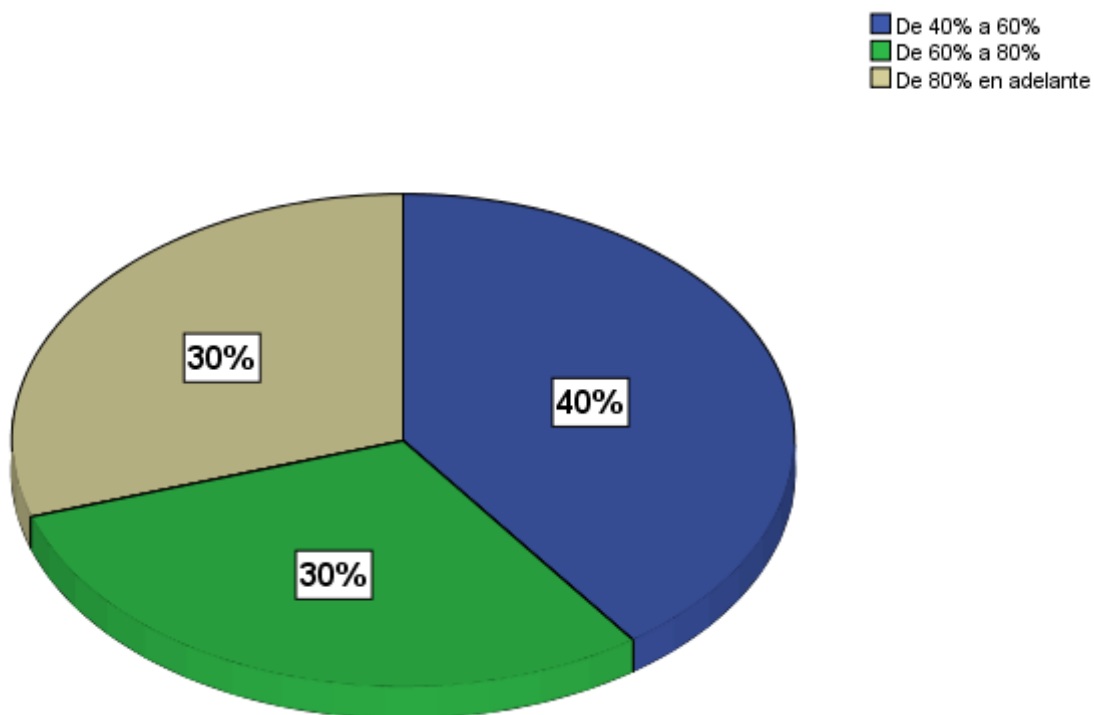

Fuente: Elaboración propia.

Ante la formulación de esta pregunta el 40% de la población cree que el 40% a 60% es el porcentaje que han logrado inculcarles las competencias ciudadanas a los estudiantes durante la escuela de arte y música, en cambio se presenta una igualdad tanto que un 30% manifiesta que De 60% a 80% es el porcentaje en que se han inculcado las competencias ciudadanas, mientras tanto el otro 30% dicen que de un 80% en adelante.

FIGURA 8

¿Durante el uso del tiempo libre de los estudiantes ha identificado cambios en las relaciones socio familiar?				
	Frecuencia	Porcentaje	Porcentaje válido	Porcentaje acumulado
Si	6	60,0	60,0	60,0
No	4	40,0	40,0	100,0
Total	10	100,0	100,0	

■ Si ■ No

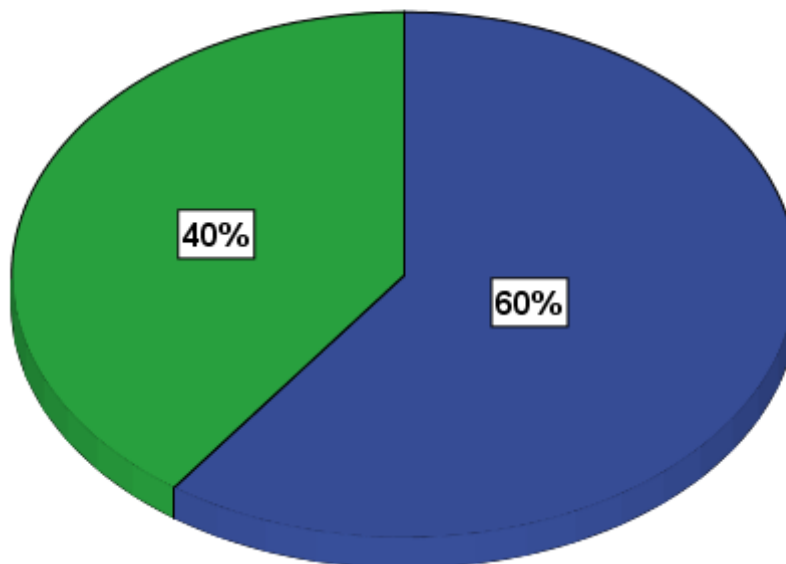

Fuente: Elaboración propia.

Esta preguntado es de suma importancia porque se puede evaluar si los docentes han identificado cambios en los estudiantes en relación a su entorno socio familiar, por lo tanto un 60% siendo este el más alto en aspectos generales, no muy lejos de este porcentaje el 40% de los docentes de intervención consideraron que medianamente se han visto cambio en los estudiantes a partir del tiempo que llevan en la escuela de arte y música.

FIGURA 9

¿De qué manera ha contribuido la escuela de arte y cultura en los estudiantes participantes?				
	Frecuencia	Porcentaje	Porcentaje válido	Porcentaje acumulado
Negativa	0	0	0	0
Positiva	10	100,0	100,0	100,0

■ Positiva

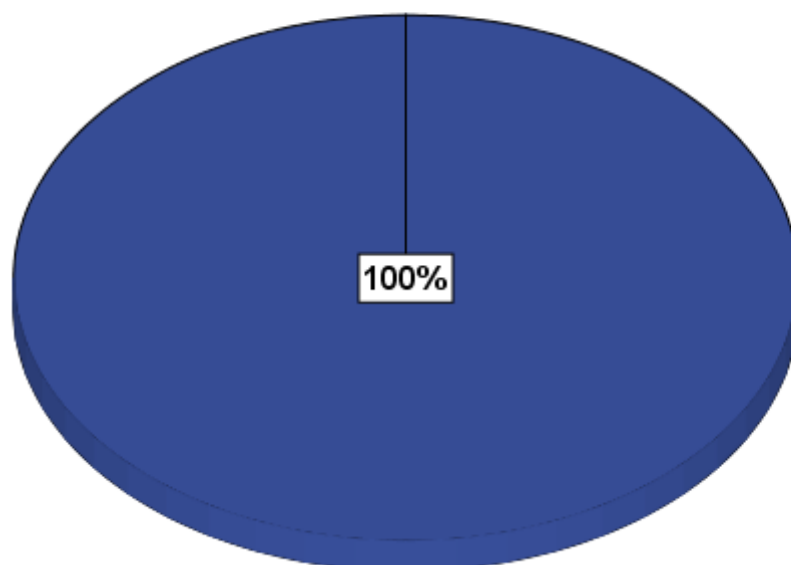

Fuente: Elaboración propia.

Al igual que la anterior pregunta, esta aporta también para determinar si la escuela de arte y música ha contribuido en los estudiantes participantes, por tanto la totalidad manifiesta que sí y de manera positiva.



FIGURA 10

¿Los padres de familia participan en las actividades programadas para el uso adecuado del tiempo libre de los estudiantes?				
	Frecuencia	Porcentaje	Porcentaje válido	Porcentaje acumulado
Casi nunca	0	0	0	0
Siempre	3	30,0	30,0	30,0
No siempre	4	40,0	40,0	70,0
Nunca	3	30,0	30,0	100,0
Total	10	100,0	100,0	

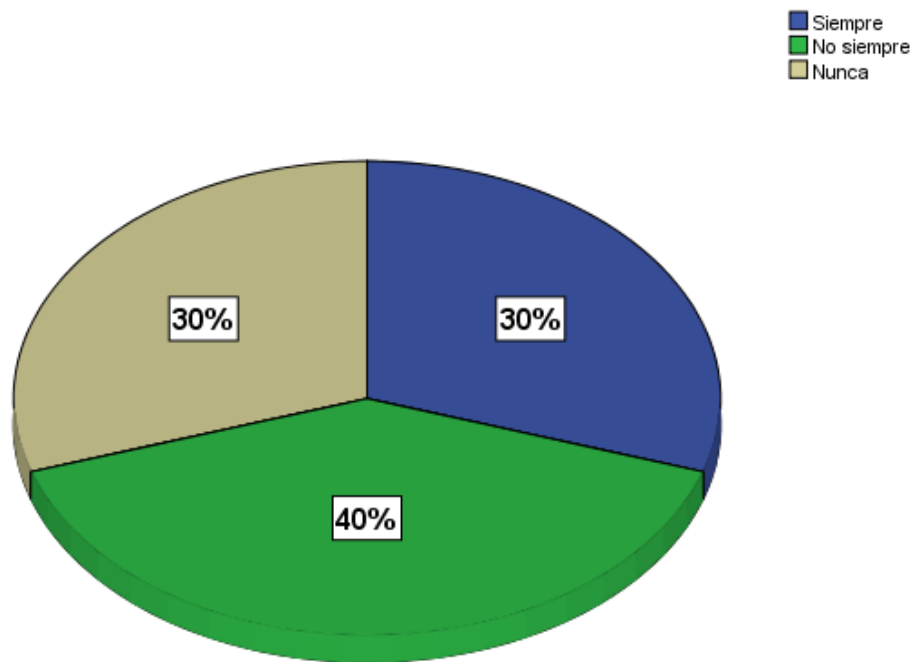

Fuente: Elaboración propia.

La participación de los padres de familia en las actividades de tiempo libre de los estudiantes es fundamental para un satisfactorio progreso tanto educativo como social ciudadano, por esta razón es necesario formular esta pregunta, la cual nos da como resultado que un 40% de los docentes creen que los padres de familia no son participes de esta actividad, por otro lado se presenta una igualdad un 30% de la población manifiesta que siempre han estado presentes durante este tiempo libre, y el otro 30% expresan que nunca.

FIGURA 11

¿Piensan que debe haber una mejora en las estrategias para el tiempo libre de los estudiantes?				
	Frecuencia	Porcentaje	Porcentaje válido	Porcentaje acumulado
No	0	0	0	0
Si	10	100,0	100,0	100,0

■ Si

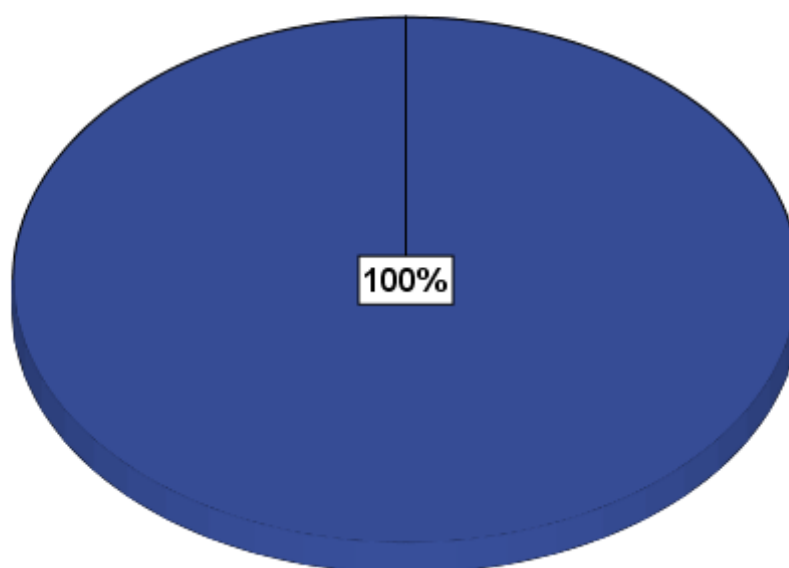

Fuente: Elaboración propia.

Entre más estrategia hayan para ocupar de manera adecuada el tiempo libre de los estudiantes más efectivo será el resultado, situación que manifiesta de formar igualitaria la población al momento de haber una mejora en las estrategias para el tiempo libre de los estudiantes.

- Proponer a través de la escuela de arte y cultura como un elemento de cohesión para mejorar los tiempos libres en cuanto a las competencias ciudadanas.

A continuación, se relatará el análisis de los resultados del presente tercer objetivo de la investigación, la cual fue dividida en dos sesiones, la primera en donde se brindara información a todos los estudiantes que pertenecen a la instituir educativa Alférez Real y sus respectivos padres de familia. Es importante resaltar en ellos la importancia de las competencias ciudadanas, tiempo libre y con mayor importancia acerca de la escuela de arte y música espacio que brinda la institución educativa como herramienta de aprovechamiento del tiempo libre.

Por tanto en la segunda sesión se trabajó con los 17 padres de familia de los 17 estudiantes por medio de un cuestionario de encuesta estructurada para conocer el grado de conocimiento de la escuela de arte y música como tiempo libre, el nivel de satisfacción y la relación de los padres con la escuela. La presente está compuesta por tres temas: El primero acerca del grado de conocimientos de la escuela de arte y cultura como tiempo libre, la segunda relación de los padres y madres de familia con la escuela de arte y música , ya por último el nivel de satisfacción.

Por otra parte se hace una descripción del tema explicando por medio de un conversatorio participativo. Se tomara como referente a (Platón) quien manifiesta que un conversatorio es “El banquete en el que un grupo de intelectuales amigos se reúnen con el pretexto de cenar y terminan hablando del amor” es famoso el dialogo de platón en cual hace que sea una disposición entre dos o más personas en una reunión la cual generalmente no hay ceremonia, desigualdad preferencia de puestos o asientos o diferencias de clases.

De la misma forma en el interior del conversatorio se despejaron las dudas que tienen los padres con respecto al tema expuesto por los investigadores, dando paso y desarrollo a la encuesta estructurada, con la aclaración de los conceptos desconocidos por los padres acerca de las competencias ciudadanas

Con respecto a la primera cabe resaltar que para trabajar con la población de padres de familia se aplicó la técnica de conferencia y herramientas de información como elaboración de folletos y cartillas. Siguiendo el lineamiento del cronograma de actividades esta actividad se realizó durante la primera semana de Noviembre en la institución educativa alférez real donde participaron 70 padres de familia de todos los estudiantes que pertenecen la institución.

Esta actividad se obtuvo a través de una reunión de padres de familia convocada por los directivos del colegio, quienes brindaron este espacio al grupo investigador.

La estructura de la conferencia fue sencilla y eficaz, en primera instancia se realizó la presentación del grupo investigador para posteriormente contextualizarlos acerca de los conceptos de competencias ciudadanas y tiempo libre como base esencial para explicar los objetivos y el propósito del proyecto que se estaba realizando.

Siendo el objetivo de los conferencistas fue brindar una propuesta en relación a las diversas actividades que existen para aprovechar el tiempo libre de sus hijos y resaltar que una de estas la brinda la Institución educativa Alférez Real a cargo del Lic. En música Ariel Navia, en donde los estudiantes participan del programa de Arte y música, como espacio de inclusión y prevención a las diferentes problemáticas socio familiares que se presentan en su entorno.

De igual manera se manifestó que este tiempo libre hace parte de una actividad pedagógica para estimular el aprendizaje en cuanto a los conocimientos de la música y las competencias ciudadanas. El saber aprovechar este tiempo libre ayuda a incrementar la concentración, libera preocupaciones, aprendes a respetar las normas y reglas, canaliza el estrés, mejora tu memoria, estimula nuestro cuerpo y nuestros sentidos para que respondan ante diferentes situaciones y contextos.

Es relevante mencionar que la invitación fue de primordial importancia para incentivar a los padres de familia para que involucren de manera voluntaria a sus hijos a la escuela de arte y música para que vivan su tiempo libre de la manera más adecuada en base de que ya se ha demostrado que los estudiantes aprenden jugando y es allí en esta actividad, en donde se dan a conocer una variedad de valores que van desde el amor por sí mismo y por los demás.

También la amistad, la tolerancia, el respeto por las normas de juego y por las diferencias individuales, al igual que la cooperación y el trabajo en grupo, entre otros muchos valores que se vivencian a través de la recreación y la música. Sin embargo la invitación no solo se hizo para los estudiantes sino que también para que los padres de familia como ejemplo a seguir de sus hijos apoyen y participen en estos momentos de esparcimiento para el desarrollo socio familiar de los estudiantes.

Por otra parte se desempeñó la labor del docente y los estudiantes involucrados en la escuela de arte y música, en cuanto el docente por contribuir en post de mejores ciudadanos y la visión que tiene de formar una orquesta para rescatar la música tradicional, mientras tanto en los estudiantes por el compromiso y la actitud que emplean en cada clase, por ser ciudadanos ejemplares para las demás generaciones y aplicar la siguiente frase:

El objetivo de la educación es la virtud y el deseo de convertirse en un buen ciudadano” (Platón)

Finalmente en esta reunión de padres de familia se hizo entrega de materiales pedagógicos como el folleto y la cartilla a 68 padres de familia. Con respecto al folleto se repartieron 65 folletos el cual tuvo como objetivo brindar información sobre el trabajo de investigación, información sobre las competencias ciudadanas y su tipología, el tiempo libre con sus respectivos beneficios, el objetivo de la escuela de arte y música, quien la dirige, la población que participa, de que se trata y los beneficios que trae al participar en ella.

Ya para terminar se repartieron 63 cartillas titulada como " Durante el tiempo libre fortalece tus competencias ciudadanas" las cuales en su estructura está dividida en dos sesiones, en la primera se pretende ampliar más los conocimientos de la población con respecto a temas como competencias ciudadanas su estructura, tiempo Libre, calidad de vida, desarrollo persona, espacios para la formación ciudadana, entre otros.

Mientras tanto en la segunda plasmamos información de la escuela de arte y música, las experiencias de los investigadores, los logros y limitaciones, que sirva como motivación para todas las personas que la leen y motiven a sus hijos a participar en este espacio de tiempo libre.

Ahora bien la propuesta dirigida a todos los 80 estudiantes de la Institución educativa Alférez Real, se realizó a través de una semana cultural en donde se presentaban actividades como el canto, el baile, los poemas y la música. Para el grupo investigador este fue el momento indicado para incentivar a todos los estudiantes que aprovechen el tiempo libre de manera adecuada en pro de la mejora de calidad de vida.

De igual forma se los invito a que participen de la escuela de arte y música, se comunicaron las expectativas, los horarios, las evoluciones de los 17 estudiantes y por último entrego el mismo diseño de las anteriores con la diferencia que esta vez se entregaron 80 folletos donde se brinda toda la información de la escuela de arte y música y 70 cartillas como herramienta informativa, con respecto a las competencias ciudadanas, un buen ciudadano y el tiempo libre.

Los resultados de la encuesta estructurada fueron:

FIGURA 1

Conoce al docente de música:				
	Frecuencia	Porcentaje	Porcentaje válido	Porcentaje acumulado
No	0	0	0	0
Si	17	100,0	100,0	100,0
Total	17	100,0	100,0	

■ Si

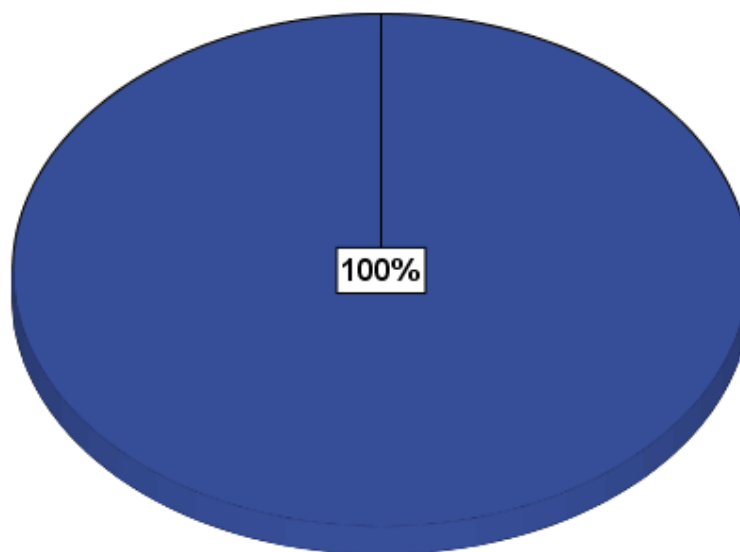

Fuente: Elaboración propia

Con la totalidad en la muestra se refiere que ante esta pregunta las familias encuestadas con el 100 % asumen que conocen al docente de música quien se encarga de guiar a los estudiantes durante los tiempos libres,

FIGURA 2

Durante el tiempo que permanece su hijo/a Ahí, has hablado con él/ella acerca del proceso?				
	Frecuencia	Porcentaje	Porcentaje válido	Porcentaje acumulado
Si	14	82	82	82
No	3	18	18	100,0
Total	17	100	100	

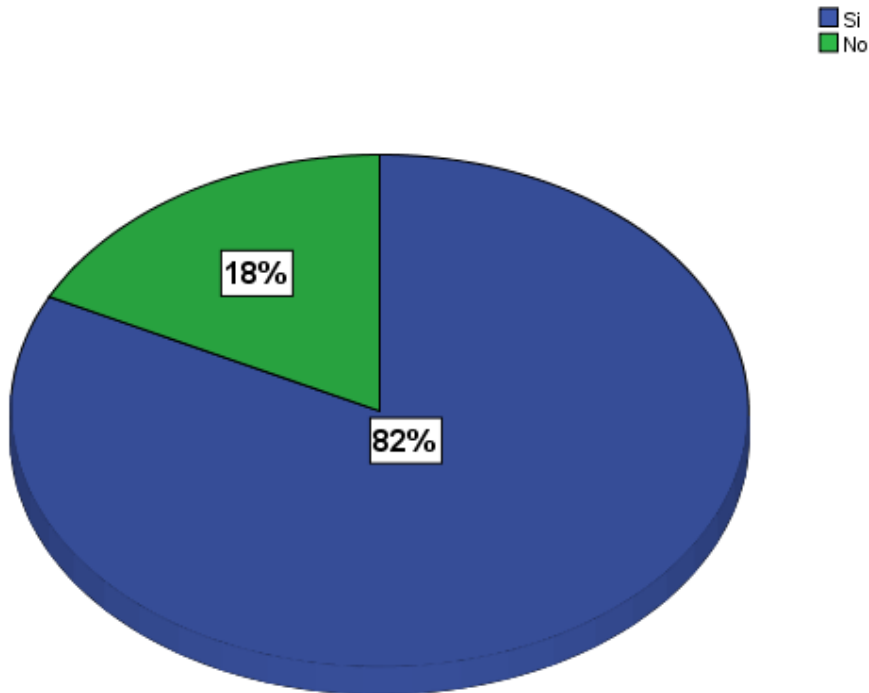

Fuente: Elaboración propia

Se identifica con el 82 % que si existe el dialogo entre las familias de estudio y sus hijos acerca de los procesos que se llevan a cabo en los espacios libres que la escuela a dado por otra parte el 18 % nos refiere que no tienen ningún tipo de comunicación acerca de lo que se vivencia o aprende en la escuela de música.

FIGURA 3

<b>Conoce las normas de funcionamiento y convivencia de esta escuela de música</b>				
	Frecuencia	Porcentaje	Porcentaje válido	Porcentaje acumulado
Si	13	76	76	76
No	4	24	24	100,0
Total	17	100	100	

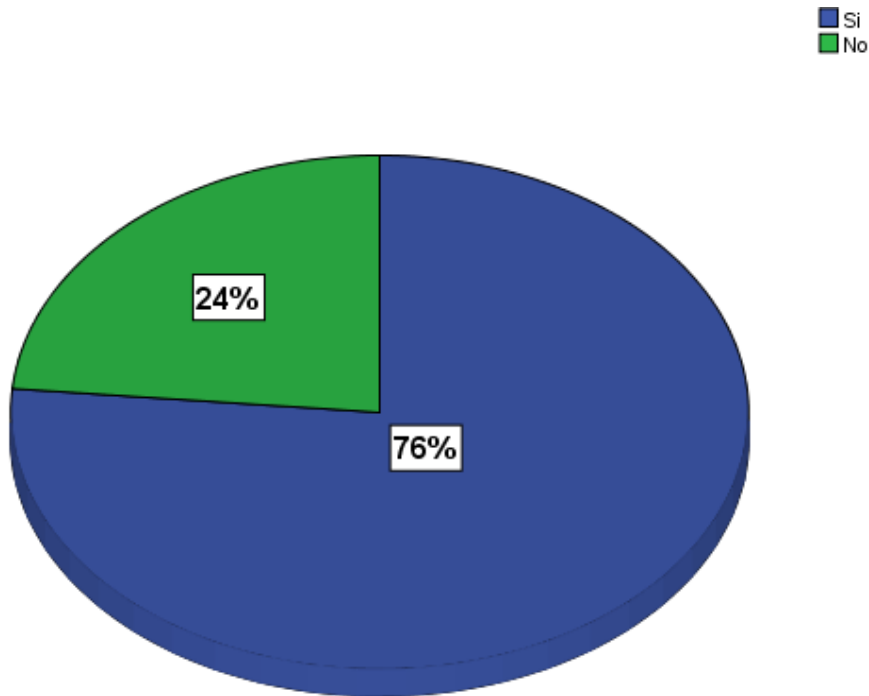

Fuente: Elaboración propia

Por medio de esta pregunta se identifica con el 76 % que las familias conocen las normas de convivencia y funcionamiento que se dan en el entorno de la escuela de música en la que se encuentran sus hijos de otra manera el 24 % refiere que no conocen las normas que se aplican dentro de este entorno



FIGURA 4

El horario programado de la escuela es de su agrado				
	Frecuencia	Porcentaje	Porcentaje válido	Porcentaje acumulado
Si	14	82	82	82
No	3	18	18	100,0
Total	17	100	100	

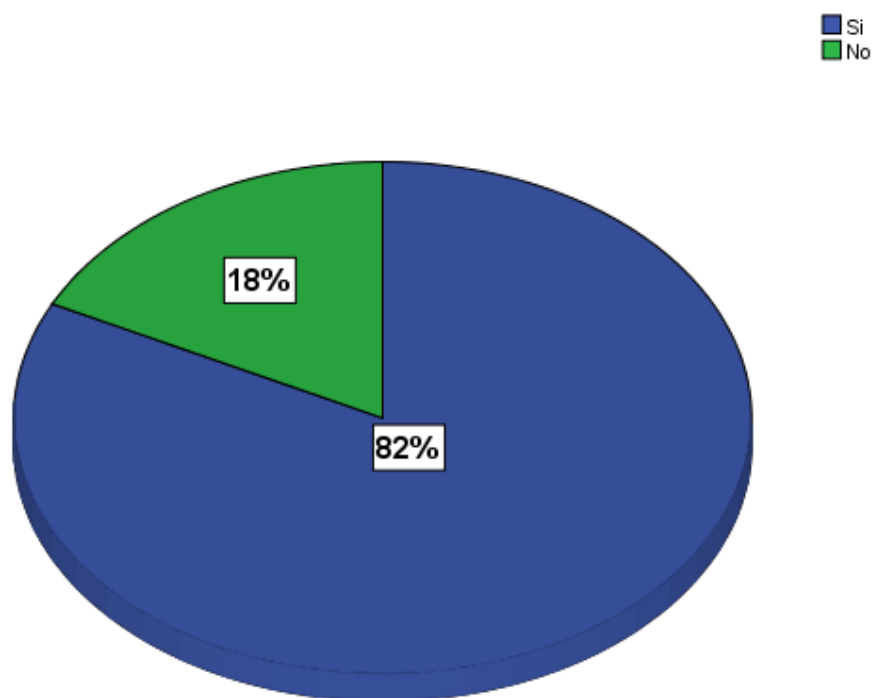

Fuente: Elaboración propia

Con un porcentaje alto del 82 % los padres están de acuerdo con el horario en el que se encuentra la escuela de música por el contrario el 18 % manifiestan su desacuerdo ante estos horarios establecidos.

FIGURA 5

Participa de los eventos que se realizan en la escuela de arte y cultura				
	Frecuencia	Porcentaje	Porcentaje válido	Porcentaje acumulado
Si	12	71	71	71
No	5	29	29	100,0
Total	17	100	100	

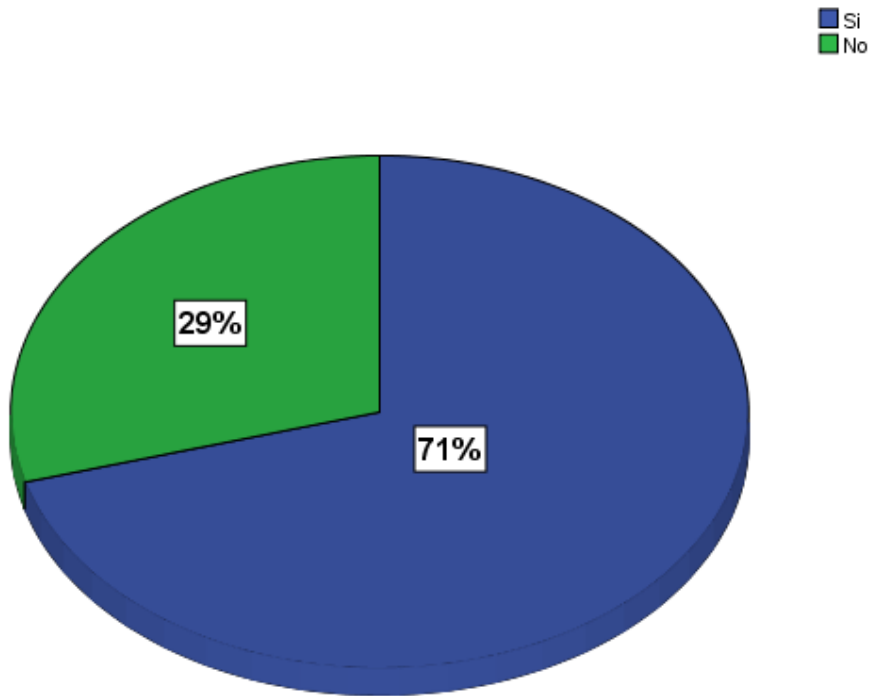

Fuente: Elaboración propia

Es importante el acompañamiento y participación de los padres en los procesos que los estudiantes llevan a cabo durante los tiempos libres por lo tanto se identifica que con el 71 % los padres son activos en los eventos que dispone la escuela de música para sus hijos por el contrario el 29 % no le dan el valor suficiente o no participan a dichos espacios.

FIGURA 6

Conoce los deberes y derechos del alumno				
	Frecuencia	Porcentaje	Porcentaje válido	Porcentaje acumulado
No	0	0	0	0
Si	17	100	100	100,0
Total	17	100	100	

■ Si

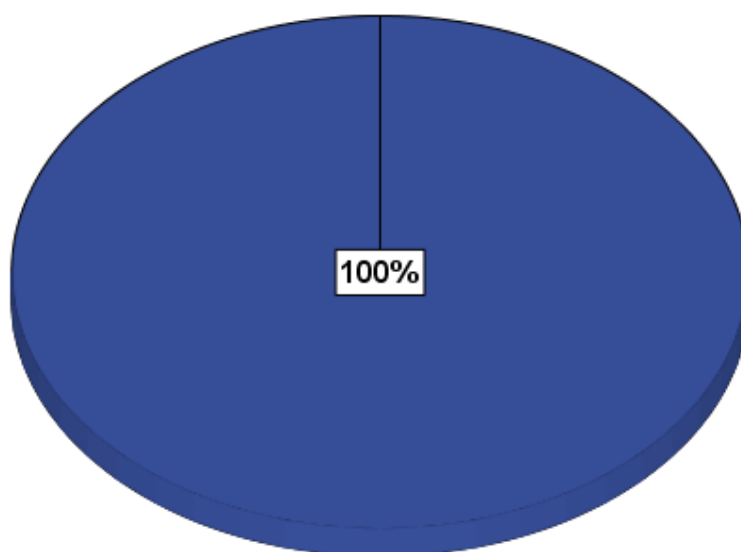

FUENTE: ELABORACION PROPIA

Con el 100 % los padres conocen plenamente de las normas y derechos de los hijos pertenecientes a la escuela de arte y música tienen, es importante el conocimiento de estas normas para el manejo adecuado de la competencia integradora.

FIGURA 7

Suelo apoyar las decisiones que toma el docente sobre el comportamiento de mi hijo/a				
	Frecuencia	Porcentaje	Porcentaje válido	Porcentaje acumulado
Siempre	10	58	58	58
Casi siempre	4	24	24	82
Casi nunca	0	0	0	82
Nunca	0	0	0	82
Algunas veces	3	18	18	100,0
Total	17	100	100	

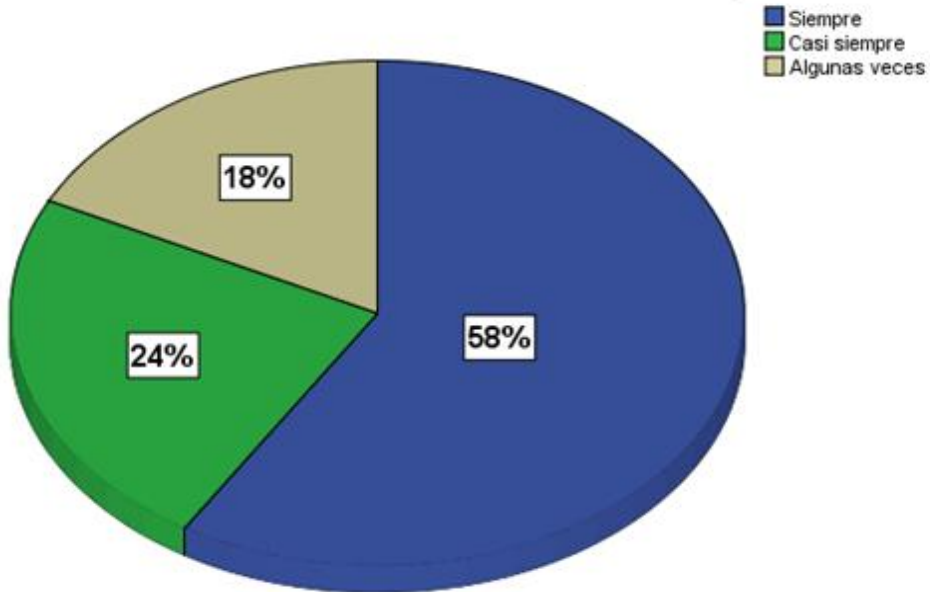

FUENTE: ELABORACION PROPIA

La escuela de arte y música como ejercicio participativo entre el docente, los padres y estudiantes de tal manera que con el 68 % los padres siempre participan y apoyan de las decisiones que se dan en el interior de este contexto además que el 24 % casi siempre dan su apoyo a esta iniciativa y por último el 18 % algunas veces están en desacuerdo con la dirección y decisión que el docente tiene a la escuela de música y arte.

FIGURA 8

Suelo estar informado acerca de los eventos especiales que se realizan en la escuela de arte y música				
	Frecuencia	Porcentaje	Porcentaje válido	Porcentaje acumulado
Siempre	10	58	58	58
Casi siempre	4	24	24	82
Casi nunca	0	0	0	82
Nunca	0	0	0	82
Algunas veces	3	18	18	100,0
Total	17	100	100	

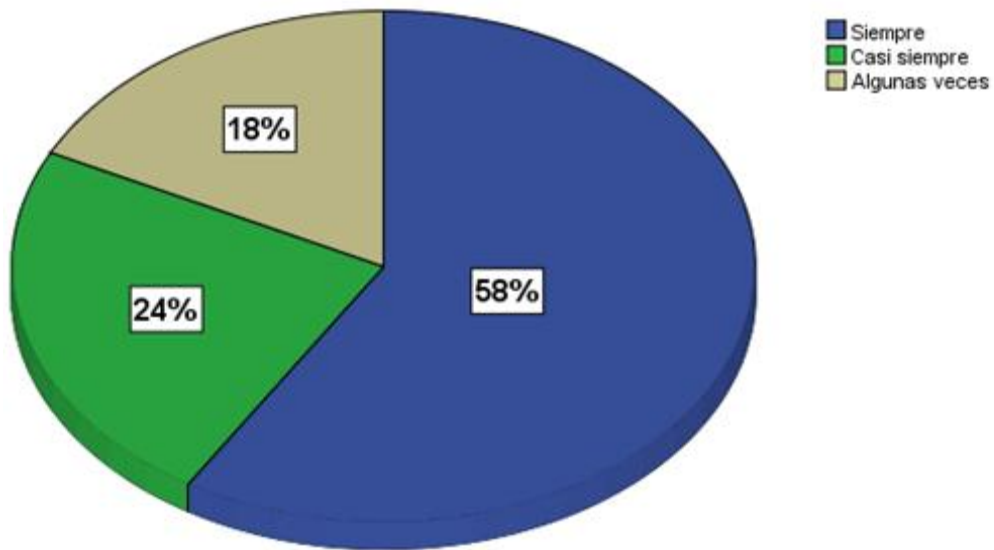

FUENTE: ELABORACION PROPIA

En esta pregunta con un alto índice de porcentaje del 58% los padres encuestados refieren que siempre están informados de los eventos que sus hijos tienen al participar de la escuela de música y arte, de otra manera el 24 % casi siempre se enteran de los eventos y finalizando con el 16 % algunas veces se enteran de las actividades que este grupo realiza.

FIGURA 9

Me encuentro satisfecho con la escuela de arte y música				
	Frecuencia	Porcentaje	Porcentaje válido	Porcentaje acumulado
Siempre	14	82	82	82
Algunas veces	0	0	0	82
Casi nunca	0	0	0	82
Nunca	0	0	0	82
Casi siempre	3	18	18	100,0
Total	17	100	100	

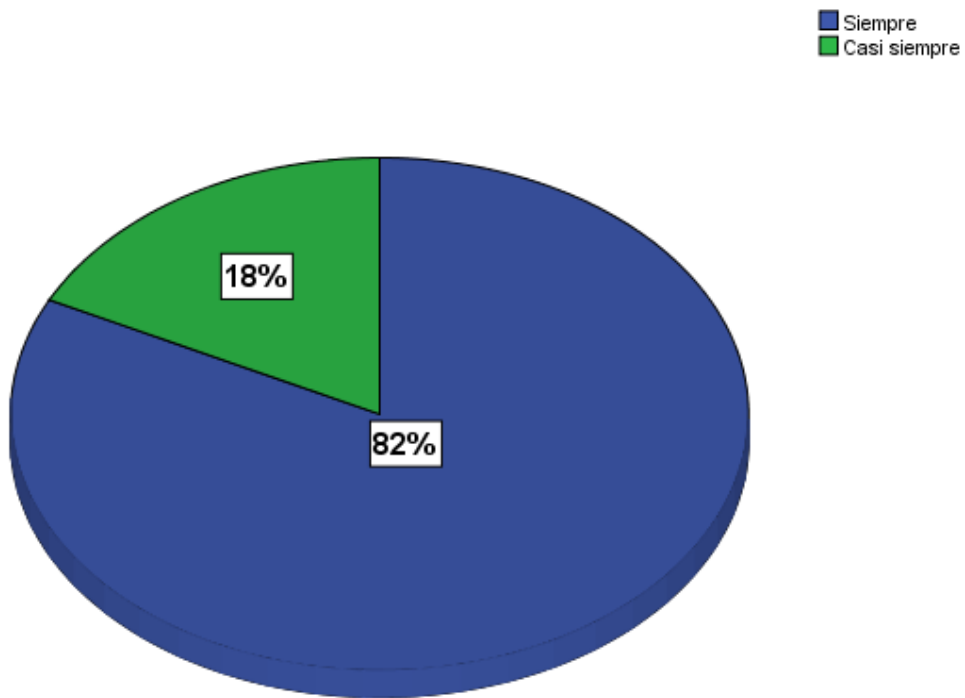

FUENTE: ELABORACION PROPIA

Es importante establecer el grado de satisfacción de los padres con la participación de sus hijos en la escuela de arte y música y arte de tal manera que en esta pregunta se da una respuesta muy significativa con el 82 % que siempre se encuentran satisfechos de estos procesos en los tiempos extracurriculares además que el 18% casi siempre se encuentran bajo ese grado de satisfacción.

FIGURA 10

Las estrategias que brinda la escuela hacia el manejo de tiempo libre son adecuadas				
	Frecuencia	Porcentaje	Porcentaje válido	Porcentaje acumulado
Siempre	14	82	82	82
Algunas veces	0	0	0	82
Casi nunca	0	0	0	82
Nunca	0	0	0	82
Casi siempre	3	18	18	100,0
Total	17	100	100	

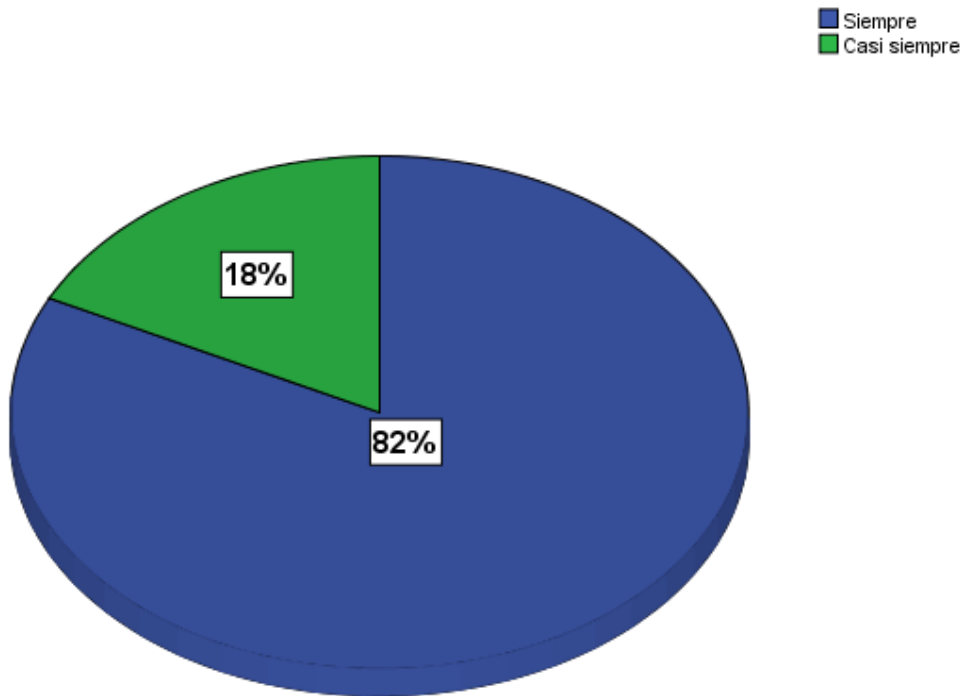

FUENTE: ELABORACION PROPIA

Con esta pregunta se pretende establecer el grado de satisfacción de los padres en cuanto a las estrategias que aplica la escuela alférez real con los estudiantes en sus momentos libres dando como resultado un alto índice de aceptación con el 82 % de los encuestados que manifiestan que siempre son de manera adecuada estas iniciativas y con el 18 % que refiere que casi siempre son adecuadas estos espacios posteriores al entorno académico.

FIGURA 11

El manejo del tiempo libre en la escuela de arte y música utilizado por sus hijos a tenido cambios significativos en su desarrollo personal.				
	Frecuencia	Porcentaje	Porcentaje válido	Porcentaje acumulado
Siempre	15	88	88	88
Algunas veces	0	0	0	88
Casi nunca	0	0	0	88
Nunca	0	0	0	88
Casi siempre	2	12	12	100,0
Total	17	100	100	

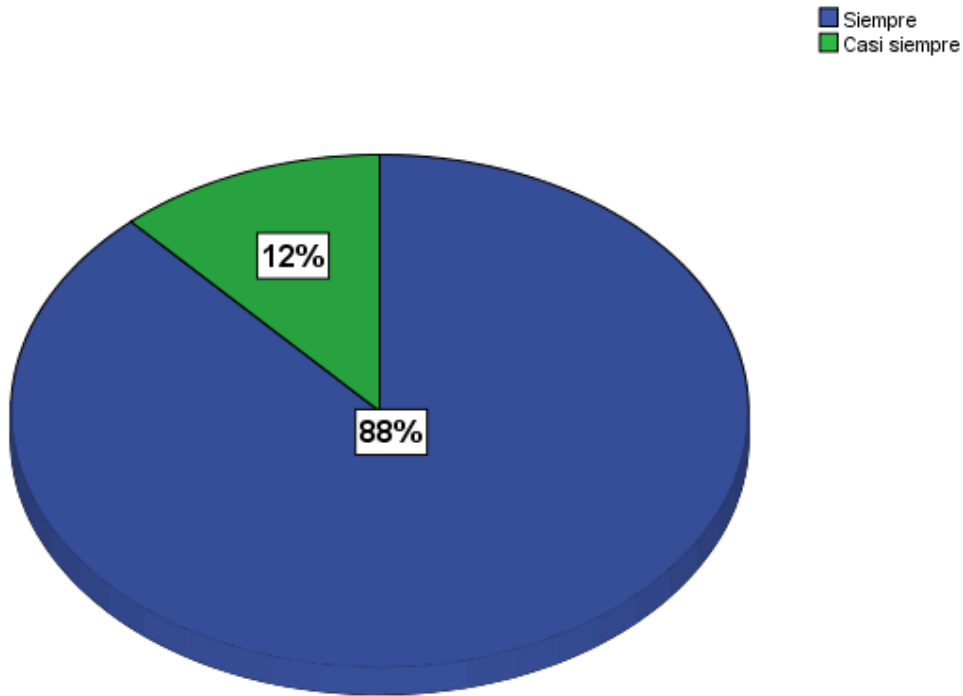

FUENTE: ELABORACION PROPIA

Es evidente con el 88 % según las familias encuestadas siempre se ha logrado la transformación, cambio y fortalecimiento que aportan en el desarrollo personal de sus hijos al complementar su diario vivir en la escuela de arte y cultura en sus espacios libres, de la misma forma el 12 % indica que casi siempre se evidencias dichos transformaciones que ayudan de manera significativamente al desarrollo personal en la búsqueda de mejores ciudadano a futuro.



FIGURA 12

Crees que la escuela de arte y música como tiempo libre aporta significativamente en los procesos de competencias ciudadanas de su hijo/a				
	Frecuencia	Porcentaje	Porcentaje válido	Porcentaje acumulado
Siempre	13	76	76	76
Algunas veces	0	0	0	76
Casi nunca	0	0	0	76
Nunca	0	0	0	76
Casi siempre	4	24	24	100,0
Total	17	100	100	

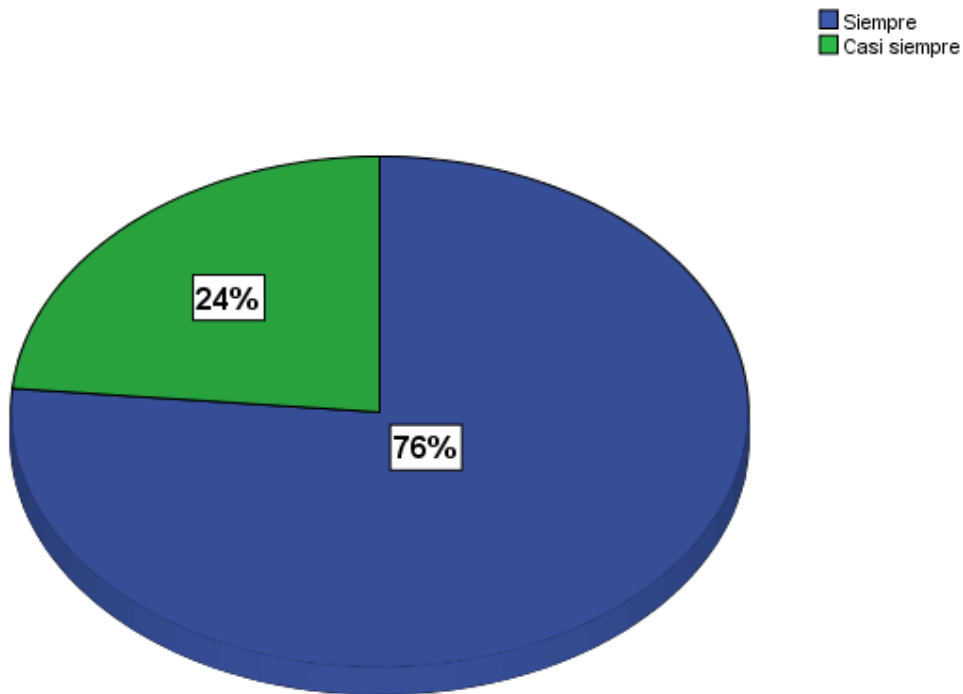

FUENTE: ELABORACION PROPIA

El 76 % de los padres encuestados determinan que el pertenecer a la escuela de arte y cultura en los tiempos libres siempre aportan de manera significativa en los procesos de fortalecimiento de las competencias ciudadanas de sus hijos , además el 24 % manifiestan que casi siempre son buenos los cambios generados a los hijos en el fortalecimiento de sus competencias ciudadanas durante los espacios posteriores a la jornada escolar, respuesta significativa para el desarrollo del segundo objetivo específico.

FIGURA 13

Han mejorado las relaciones socio familiares de sus hijos al participar en las actividades que la escuela arte y música durante el tiempo libre				
	Frecuencia	Porcentaje	Porcentaje válido	Porcentaje acumulado
Siempre	13	76	76	76
Algunas veces	0	0	0	76
Casi nunca	0	0	0	76
Nunca	0	0	0	76
Casi siempre	4	24	24	100,0
Total	17	100	100	

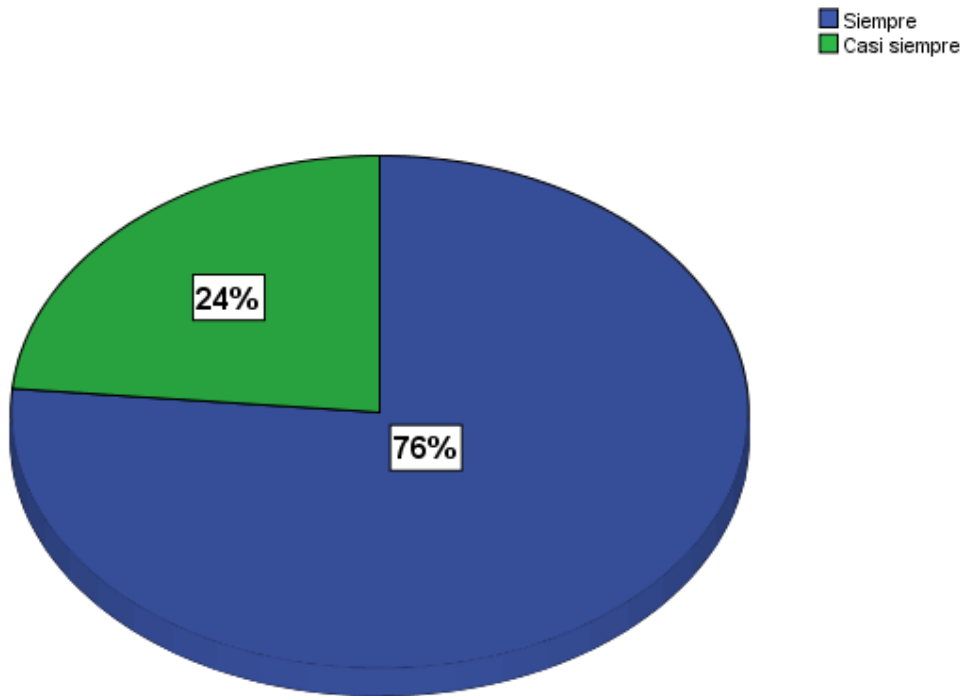

FUENTE: ELABORACION PROPIA

Las relaciones socio familiares como indicador de la competencia ciudadana emocional e integradora son de gran importancia el establecer de qué manera mejoran o no con la participación de los hijos en la escuela arte y cultura como espacio de aprovechamiento de los tiempo libres de los estudiantes ,de tal manera que esta pregunta a los padres establece que el 76 % siempre han mejorado dichas relaciones socio familiares además que el 24 % casi siempre tienen ese

mejoramiento , elemento que aporta significativamente en el desarrollo de las dinámicas familiares.

FIGURA 14

Durante el proceso del uso del tiempo libre de su hijo/a se han identificado cambios en cuanto a las competencias ciudadanas cognitivas				
	Frecuencia	Porcentaje	Porcentaje válido	Porcentaje acumulado
Siempre	13	76	76	76
Algunas veces	0	0	0	76
Casi nunca	0	0	0	76
Nunca	0	0	0	76
Casi siempre	4	24	24	100,0
Total	17	100	100	

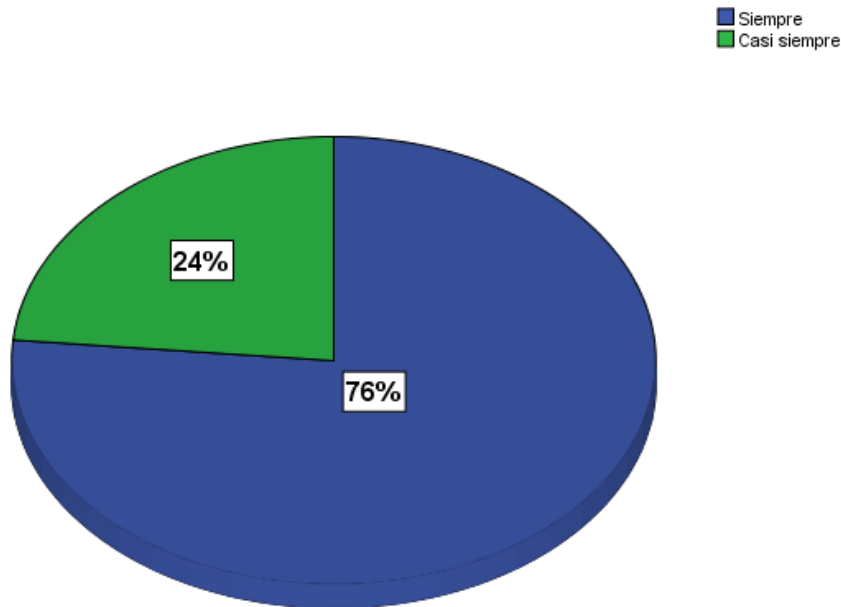

FUENTE: ELABORACION PROPIA

Se establece que el 76% de los padres encuestados han identificado que siempre existen cambios cognitivos generados en sus hijos, por otra parte el 24 % manifiestan que casi siempre durante estos procesos se logran dichas transformaciones en su hijos , los estudiantes han mejorado significativamente la competencia ciudadana cognitiva al aplicar el aprendizaje de la música, el manejo de conflictos y la reflexión constante a las respuestas que ellos dan hacia situaciones o momentos de conflicto dentro de la escuela de arte y cultura , de otra manera se refiere como respuesta que estos espacios alternativos que la escuela alférez real brinda permiten el desarrollo socio familiar de los estudiantes desde un

aprendizaje bajo sus dinámicas en la escuela de arte y música , espacios que son aprovechados para el fortalecimiento de todas las competencias ciudadanas

FIGURA 15

Durante el proceso del uso del tiempo libre de su hijo/a se han identificado cambios en cuanto a las competencias ciudadanas emocionales				
	Frecuencia	Porcentaje	Porcentaje válido	Porcentaje acumulado
Siempre	15	88	88	88
Algunas veces	0	0	0	88
Casi nunca	0	0	0	88
Nunca	0	0	0	88
Casi siempre	2	12	12	100,0
Total	17	100	100	

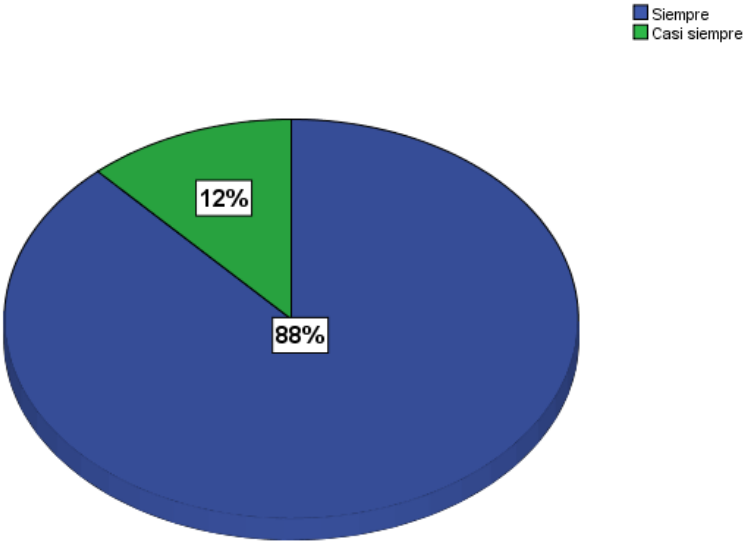

FUENTE: ELABORACION PROPIA

El 88 % de los padres encuestados han manifestado que siempre existen mejoramiento en las competencias emocionales durante estos procesos posteriores al entorno académico, se han logrado las transformaciones en sus hijos significativamente sus emociones están en un constante desarrollo , en la convivencia diaria durante los espacios de la escuela arte y cultura expresan en gran magnitud el manejo de emociones , los sentimientos de igual manera fortalecen el liderazgo por medio de las constates relaciones interpersonales con los demás estudiantes por otra parte el 12 % manifiestan que casi siempre son efectivas las transformaciones emocionales de sus hijos , de otra manera se refiere como respuesta que estos espacios alternativos que la escuela alférez real brinda permiten el desarrollo socio familiar de los estudiantes desde un aprendizaje bajo

sus dinámicas en la escuela de arte y música , espacios que son aprovechados para el fortalecimiento de todas las competencias ciudadanas.

FIGURA 16

<b>Durante el proceso del uso del tiempo libre de su hijo/a se han identificado cambios en cuanto a las competencias ciudadanas comunicativas</b>				
	Frecuencia	Porcentaje	Porcentaje válido	Porcentaje acumulado
Siempre	11	64	64	64
Casi siempre	3	18	18	82
Casi nunca	0	0	0	82
Nunca	0	0	0	82
Algunas veces	3	18	18	100,0
Total	17	100	100	

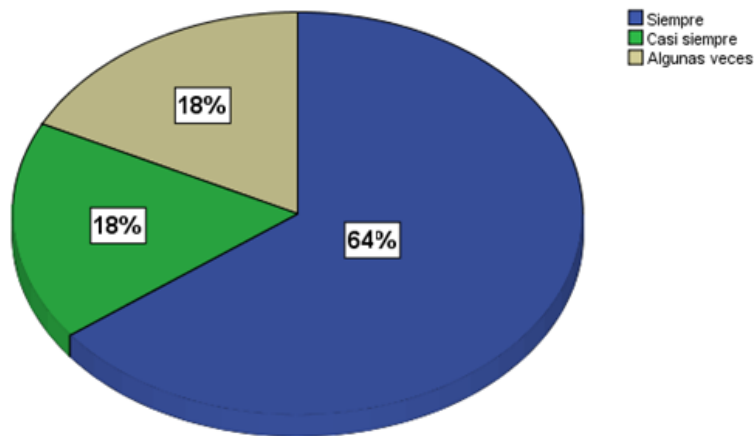

FUENTE: ELABORACION PROPIA

Se identifica con el 64 % de los padres encuestados quienes manifiestan que siempre existen cambios en los proceso comunicativos generados en sus hijos, por otra parte el 18 % manifiestan que casi siempre durante estos procesos se logran dichas transformaciones en sus hijos, los estudiantes han mejorado significativamente la competencia ciudadana comunicativa al aplicar dentro de este contexto los valores como elemento principal en el desarrollo humano , el lenguaje cotidiano ha mejorado , de igual manera el trabajo en equipo crece para poder cumplir el objetivo de la escuela de música y por último la toma de decisiones en ellos se potencializo durante estos entornos por otra parte el 18 % de los encuestados refieren que algunas veces estos proceso generaron cambios en su hijos estos elementos dan respuesta clara que estos espacios alternativos que la escuela alférez real brinda permiten el desarrollo socio familiar de los estudiantes desde un aprendizaje bajo sus dinámicas en la escuela de arte y música , espacios

que son aprovechados para el fortalecimiento de todas las competencias ciudadanas

FIGURA 17

Durante el proceso del uso del tiempo libre de su hijo/a se han identificado cambios en cuanto a las competencias ciudadanas integradoras				
	Frecuencia	Porcentaje	Porcentaje válido	Porcentaje acumulado
Siempre	13	76	76	76
Casi siempre	2	12	12	88
Casi nunca	0	0	0	88
Nunca	0	0	0	88
Algunas veces	2	12	12	100,0
Total	17	100	100	

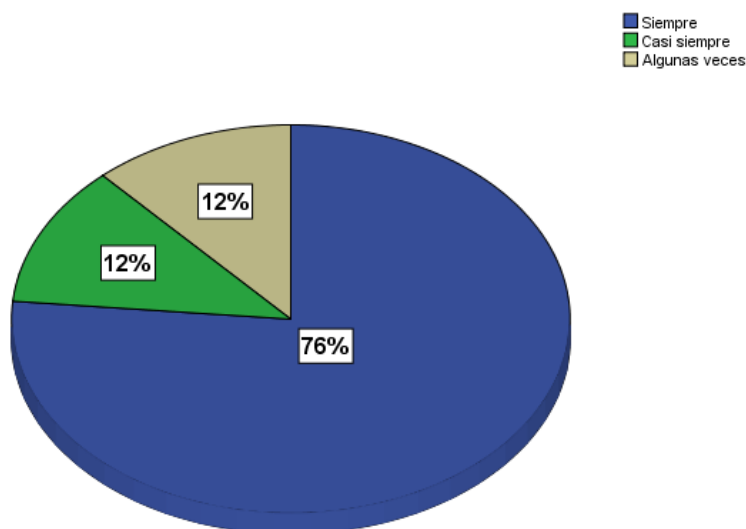

FUENTE: ELABORACION PROPIA

Los padres encuestados manifiestan con el 76 % que siempre se han dado cambios en sus hijos con respecto a las competencias ciudadanas integradoras, el potenciarla las normas de comportamiento durante las actividades que realiza el grupo de arte y música son significativas en el desarrollo personal, además el manejo de conflicto que se pueden presentar durante estos espacios sirven de alguna manera en la dinámica familiar, por otra parte el 12 5 % de los padres encuestados refieren que sus hijos casi siempre han evolucionado en dichas capacidades y al final el 12 % restante opinan que algunas veces esos procesos dan resultado

## **CONCLUSIONES**

Durante el proceso de este proyecto investigativo, se deduce que la música ha generado una fuerte influencia en los 17 estudiantes participantes. La estrategia que ejecuta la Institución educativa Alférez Real para atraer a los estudiantes en sus tiempos libres ha contribuido de manera efectiva durante todo el proceso, debido a que se inició con un pequeño número de estudiantes y ahora en la ha aumentado la población gracias a la pedagogía participativa aplicada por el docente donde el objetivo primordial es mitigar desde la prevención la diversidad de problemática social a las que se enfrentan estos estudiantes en sus diferentes entornos.

Se observó la poca participación de parte de los docentes de la institución educativa Alférez Real en cuanto a las actividades y eventos que realizaba el docente Ariel Navia con sus participantes en diferentes lugares, donde iban principalmente a brindar un espectáculo musical, como también fomentar la importancia de incluirse en actividades de esparcimiento que ayuden a superar las problemáticas sociales y familiares por las que estaban pasando, ser partícipes de un lugar donde pueden desahogarse y tener sentido de pertenencia.

Por otra parte se evidencio que la mayoría de los padres de familia afirman que en la institución si hay buenas estrategias de aprovechamiento de tiempo libre para fortalecer las competencias ciudadanas, sin embargo solicitan que la escuela cuente con más recursos pedagógicos para poder potencializar los diferentes gustos y habilidades de los estudiantes como bailar, pintar, leer, hacer deporte, etc... Enfocado en convivencia y a la solución de conflictos.

Se concluyó que la presente estrategia pedagógica apporto significativamente nuevos conocimientos musicales en la formación intelectual de los estudiantes y a su vez en su formación personal puesto que los impulsa a desarrollar las competencias ciudadanas cognitivas, emocionales, comunicativas e integradoras para el post de la trasformación social en las diversas problemáticas sociales de la comunidad.

## **REFERENCIAS BIBLIOGRAFICAS**

-[http://scielo.sld.cu/scielo.php?script=sci\\_arttext&pid=S0257-43142016000100001](http://scielo.sld.cu/scielo.php?script=sci_arttext&pid=S0257-43142016000100001)

-<https://www.mineducacion.gov.co/1621/article-87299.html>

-Organización de las Naciones Unidas. Declaración Universal de los Derechos Humanos 1948.

-Constitución Política De Colombia 1991

-[www.colombiaaprende.edu.co/html/home/1592/article96635.html](http://www.colombiaaprende.edu.co/html/home/1592/article96635.html). Enrique Chaux.

-[https://www.mineducacion.gov.co/1759/articles-235147\\_archivo\\_pdf\\_cartilla1.pdf](https://www.mineducacion.gov.co/1759/articles-235147_archivo_pdf_cartilla1.pdf)

-<https://www.semana.com/on-line/articulo/que-competencias-ciudadanas/64379-3>

<http://scarlex01.wixsite.com/pr-blog-es/single-post/2015/10/03/Encuesta-estructurada>

**[https://www.mineducacion.gov.co/1621/articles-85906\\_archivo\\_pdf.pdf](https://www.mineducacion.gov.co/1621/articles-85906_archivo_pdf.pdf)**



## ANEXOS

Los siguientes anexos corresponden al primer objetivo caracterizar socio familiarmente a 17 estudiantes pertenecientes a los grados 5, 6,7 del colegio Alférez Real barrio El lago, Municipio de Popayán.

- A) Entrevista semiestructurada para recolectar información familiar y de la vivienda.
- B) Familiogramas en total fueron 17

Estos anexos fueron utilizados para el segundo objetivo registrar cambios generados en los 17 estudiantes de los grados 5, 6,7 del colegio Alférez Real barrio El lago, Municipio de Popayán. En cuanto a competencia ciudadanas durante el tiempo libre y entorno socio familiar.

- C) Tabla de base de datos de la población encuestada y entrevistada.
- D) Modelo de la encuesta estructurada para saber que tanto conoce la población del acerca del tema a tratar.
- E) Modelo de la encuesta estructurada para identificar la influencia de la música en los estudiantes.
- F) Modelo del estudio de diario llamado “Mi vida diaria”.
- G) Modelo de la entrevista en profundidad para identificar los impactos positivos y negativos de los estudiantes antes y durante el proceso de arte y música como tiempo libre.
- H) Modelo de encuesta estructurada, aplicado a los 10 docentes que pertenecen al colegio alférez Real para identificar la influencia de la escuela de arte y música en las competencias ciudadanas de los estudiantes
- I) Modelo de encuesta estructurada aplicada al Lic. Ariel Navia encargado de la escuela de arte y música para identificar los cambios positivos y negativos de manera individual y general de los 17 estudiantes.

Por ultimo estos anexos corresponder al tercer objetivo Proponer la escuela de arte y música y el Trabajo Social como un elemento de cohesión para mejorar los tiempos libres en cuanto a las competencias ciudadanas.

- J) Modelo de la encuesta estructurada para conocer el grado de conocimiento de la e escuela de arte y música como tiempo libre, el nivel de satisfacción y la relación de los padres con la escuela.
- K) Modelo del folleto entregado

A) Entrevista semiestructurada para recolectar información familiar y de la vivienda.

FORMATO DE CARACTERIZACION FAMILIAR											
FECHA											
OBJETIVO:											
NOMBRE DEL ESTUDIANTE:						GRADO:					
NOMBRE DEL PADRE DE FAMILIA:											
1. DATOS DE LA VIVIENDA											
ZONA URBANA				ZONA RURAL							
PROPIA		ASENTAMIENTO				PRESTADA		RENTADA			
DIRECCIÓN ACTUAL				LOCALIDAD		BARRIO					
ESTRADO SOCIOECONOMICO:						TELEFONO					
1.1 DATOS DE LA VIVIENDA Y EL ENTORNO											
TIPO DE VIVIENDA:		APARTAMENTO				CUARTO					
CASA											
MATERIAL PREDOMINANTE DE LAS SERVICIOS PUBLICOS			MATERIAL PREDOMINANTE DE LOS			MATERIAL DEL					
PAREDES			PISOS			TECHO					
BLOQUE,LADRILLO,PIEDRA		CERAMICA			ZINC		ENERGÍA ELÉCTRICA				
MATERAIL PREFABRICADO		BALDOSA			ETERNIT		ALCANTARILLADO				
MATERIAL VEGETAL		CEMENTO			CONCRETO		GAS NATURAL DOMIC.				
2. DISTRIBUCIÓN DE LOS ESPACIOS DE LA VIVIENDA											
NUMERO DE HABITACIONES 1 ( ) 2 ( ) 3 ( ) 4 ( ) 5 ( )											

COMPOSICION FAMILIAR						
NOMBRES Y APELLIDOS	PARENTESCO	EDAD	ESCOLARIDAD	ESTADO CIVIL	RÉGIMEN DE SALUD	OCUPACION

<b>CONVIVENCIA EN EL HOGAR</b>					
1.Existen normas claras sobre el funcionamiento de la convivencia en casa (horarios, Reglas, comportamientos,...)	Siempre	Casi siempre	Algunas veces	Casi nunca	Nunca
En la semana nos reunimos toda la familia, al menos una hora, para estar juntos y hacer cosas en común	Siempre	Casi siempre	Algunas veces	Casi nunca	Nunca
En temas de interés familiar, la opinión de nuestros hijos para tomar una decisión final es tomada en cuenta	Siempre	Casi siempre	Algunas veces	Casi nunca	Nunca
<b>Con qué frecuencia se producen estas situaciones en su casa:</b>					
Pelea entre hermanos	Siempre	Casi siempre	Algunas veces	Casi nunca	Nunca
Cada miembro de la familia hace lo que quiere, cuando quiere y como quiere	Siempre	Casi siempre	Algunas veces	Casi nunca	Nunca
Cumplir las normas de Convivencia	Siempre	Casi siempre	Algunas veces	Casi nunca	Nunca
Colaboración en las actividades domesticas	Siempre	Casi siempre	Algunas veces	Casi nunca	Nunca
Palabras vulgares al momento de Solucionar conflictos	Siempre	Casi siempre	Algunas veces	Casi nunca	Nunca
Cuando se sienten mal o tiene un Problema lo comunican a su familia	Siempre	Casi siempre	Algunas veces	Casi nunca	Nunca

Cuando se sienten mal o tiene un Problema lo comunican a su familia	Siempre	Casi siempre	Algunas veces	Casi nunca	Nunca
Los hábitos familiares influyen en el desarrollo personal de sus hijos	Siempre	Casi siempre	Algunas veces	Casi nunca	Nunca
Cada hijo/a tiene la confianza Para Contar sus problemas	Siempre	Casi siempre	Algunas veces	Casi nunca	Nunca
Existen espacios para el dialogo En la familia	Siempre	Casi siempre	Algunas veces	Casi nunca	Nunca
Existe el papel de los adultos Como centro de la familia	Siempre	Casi siempre	Algunas veces	Casi nunca	Nunca
Existe un orden y trabajo en grupo en las actividades que se presentan en la dinámica familiar	Siempre	Casi siempre	Algunas veces	Casi nunca	Nunca
Si se presenta un problema que afecta a todos los miembros familiares, existe un líder quien los potencie	Siempre	Casi siempre	Algunas veces	Casi nunca	Nunca
Tiene conocimiento acerca de las actividades que realizan sus hijos/as en su tiempo libre	Siempre	Casi siempre	Algunas veces	Casi nunca	Nunca
Normalmente hay peleas de discusiones dentro de tu familia	Siempre	Casi siempre	Algunas veces	Casi nunca	Nunca
Utilizan estrategias adecuadas Para la resolución de conflictos familiares	Siempre	Casi siempre	Algunas veces	Casi nunca	Nunca

Realizan actividades de convivencia en familia	Siempre	Casi siempre	Algunas veces	Casi nunca	Nunca
Expresan afecto dentro de su Familia	Siempre	Casi siempre	Algunas veces	Casi nunca	Nunca
Ejercen roles de autoridad en la Casa	Siempre	Casi siempre	Algunas veces	Casi nunca	Nunca
Quien ejerce el rol de autoridad lo hace De manera efectiva	Siempre	Casi siempre	Algunas veces	Casi nunca	Nunca
Aplican normas en la casa para los miembros de la familia	Siempre	Casi siempre	Algunas veces	Casi nunca	Nunca
Cumplen efectivamente las normas los Miembros de la familia	Siempre	Casi siempre	Algunas veces	Casi nunca	Nunca
Dan resultados las normas aplicadas para la convivencia familiar durante el tiempo libre	Siempre	Casi siempre	Algunas veces	Casi nunca	Nunca

## B) Familiogramas

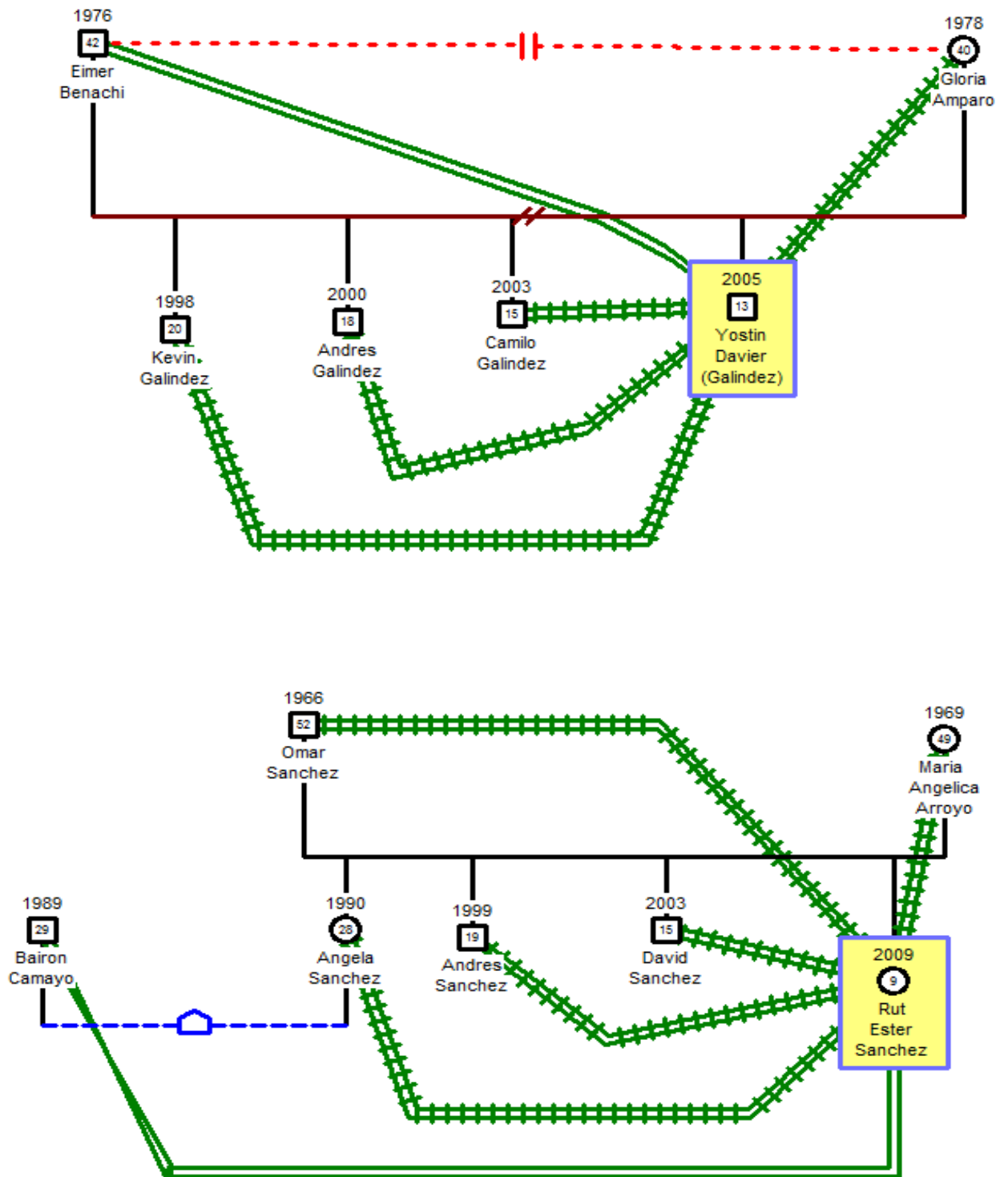

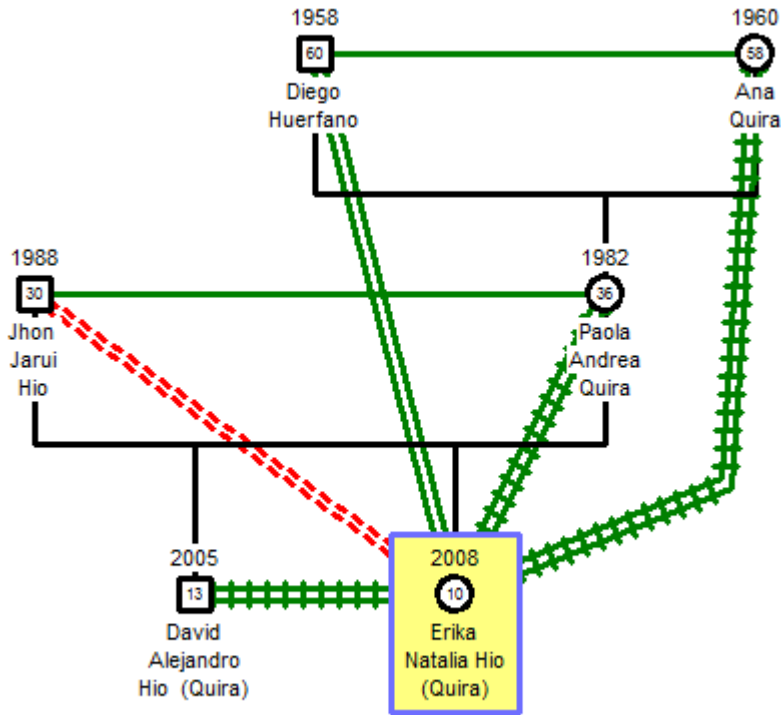
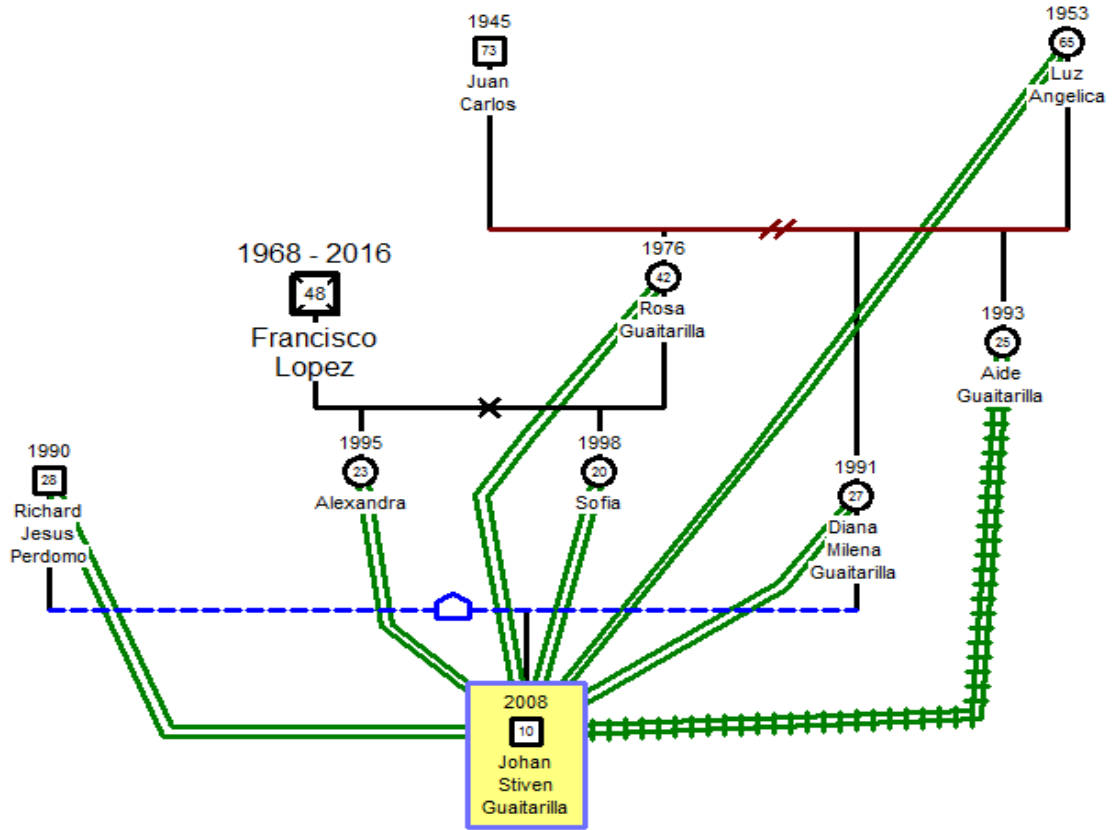

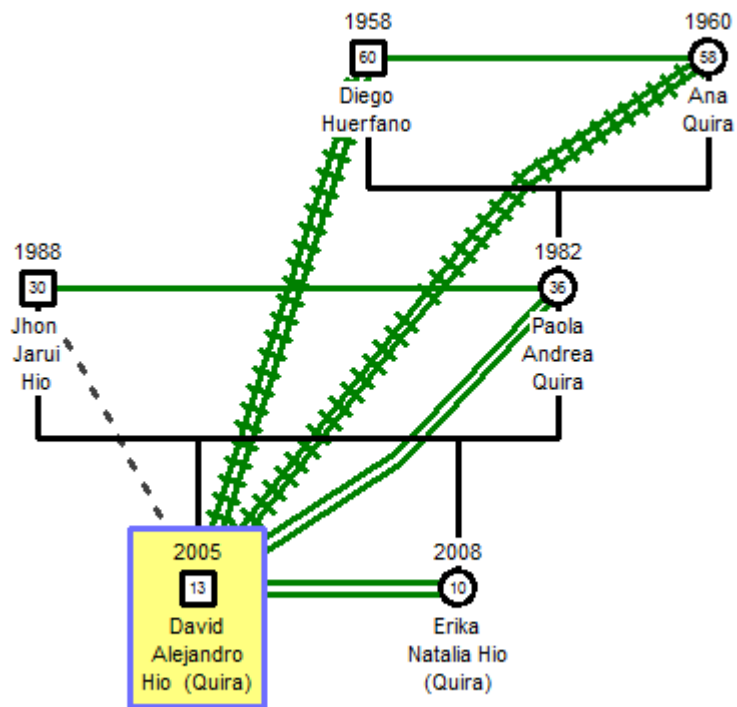
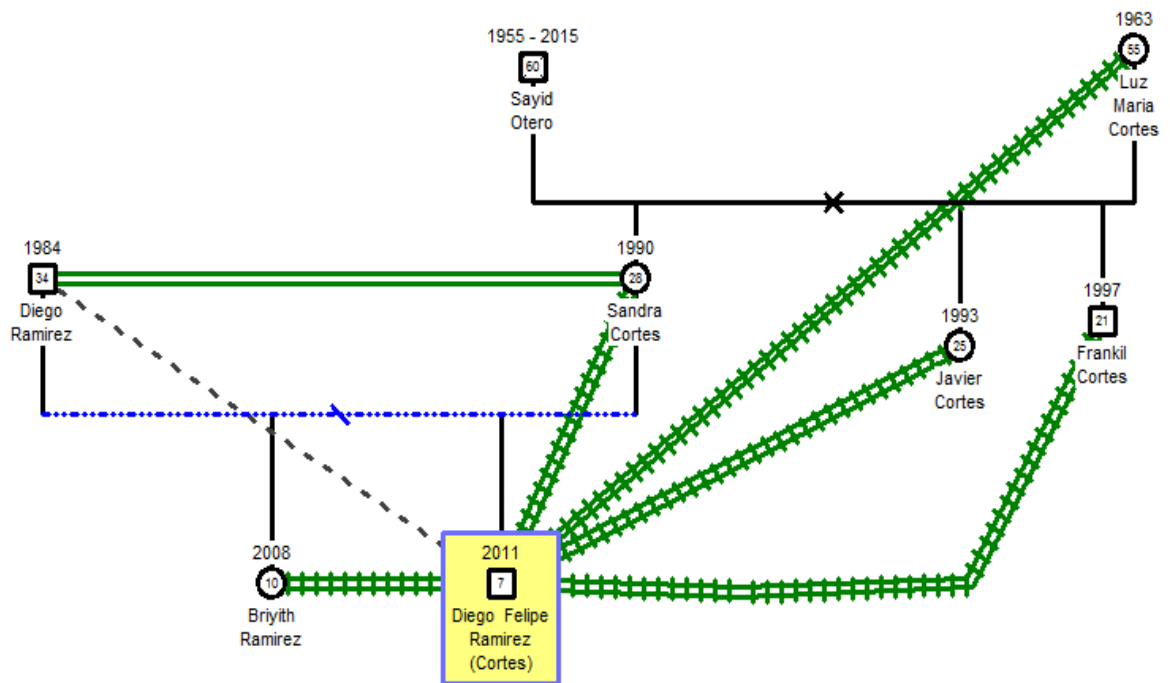



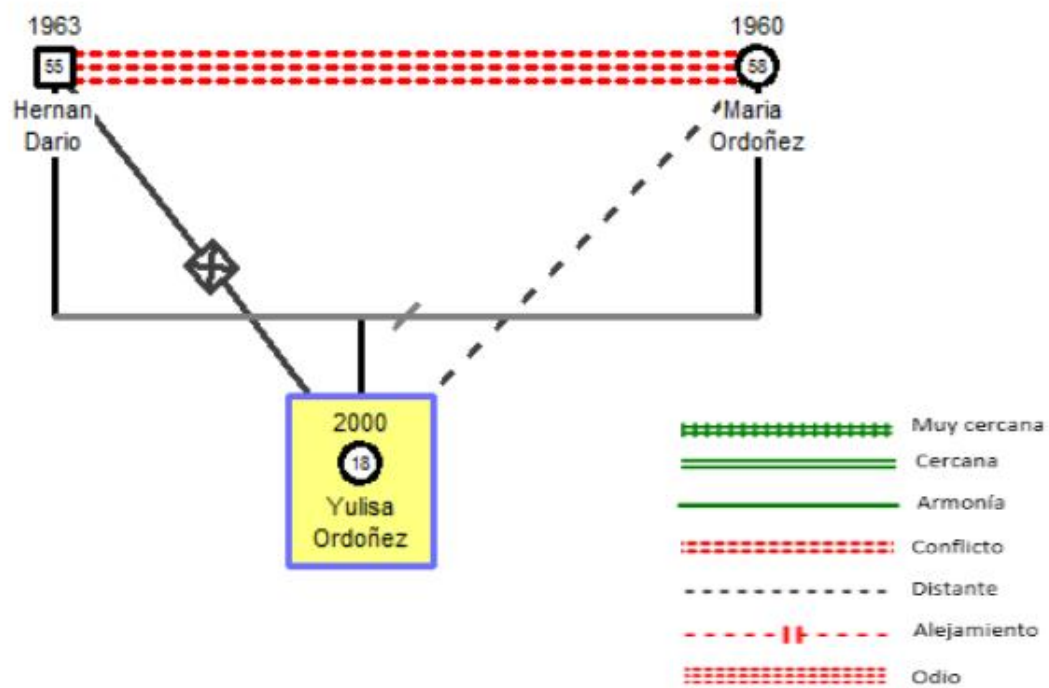
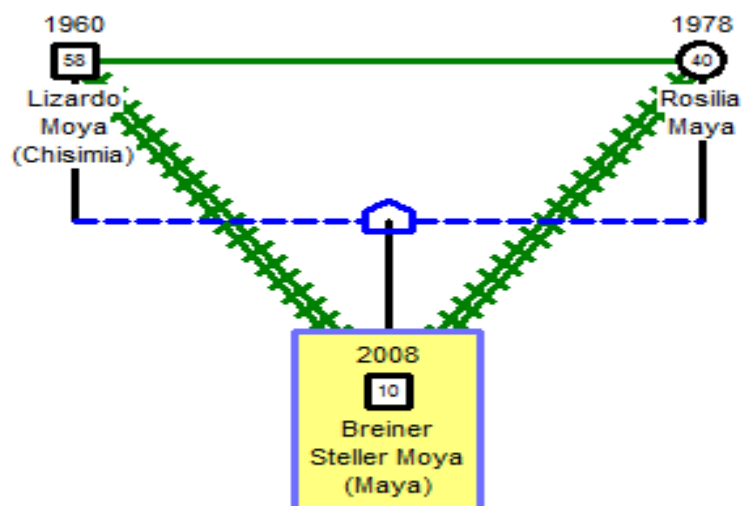

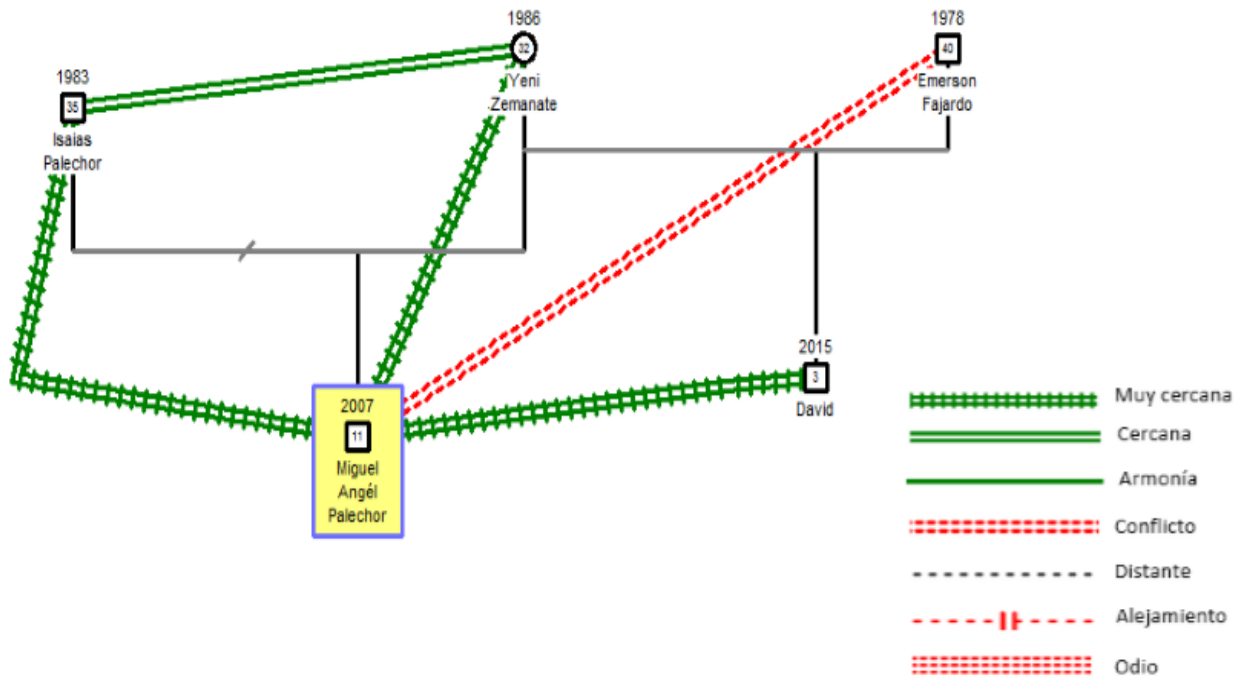
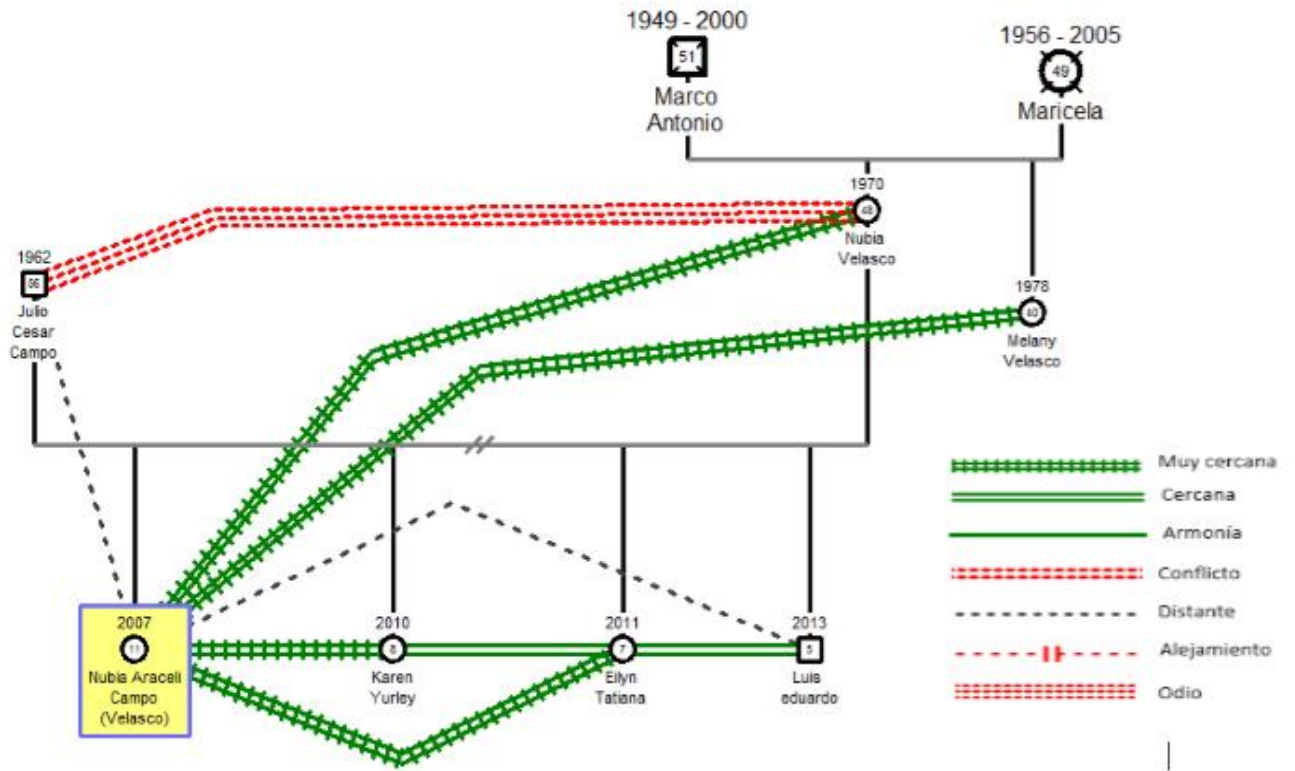

1953 - 2009

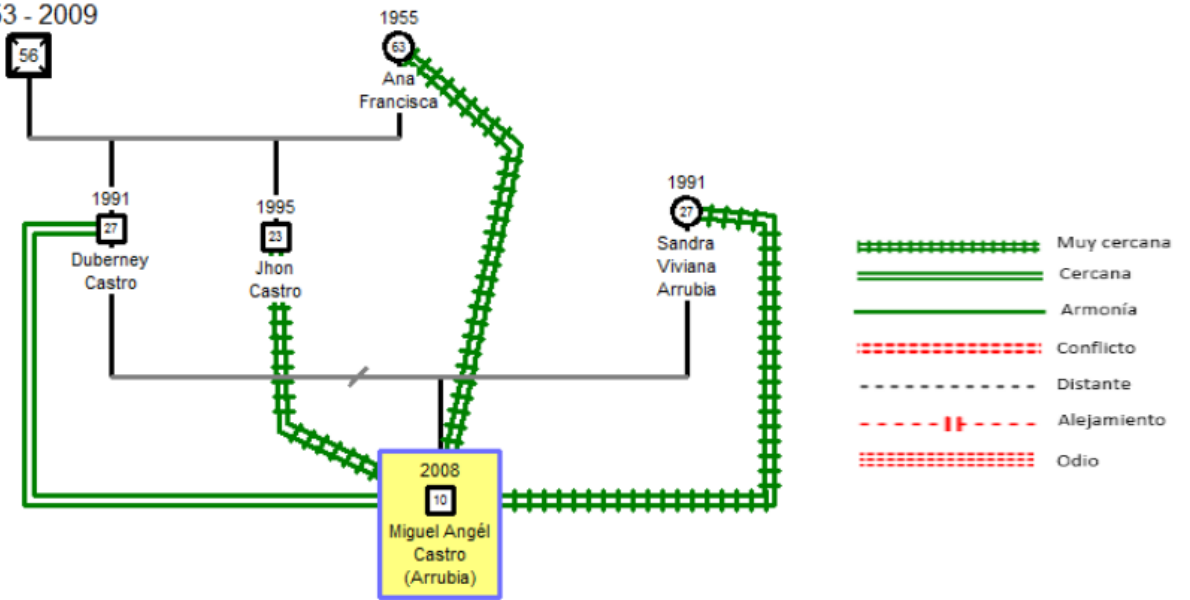

1949 - 2000

1956 - 2005

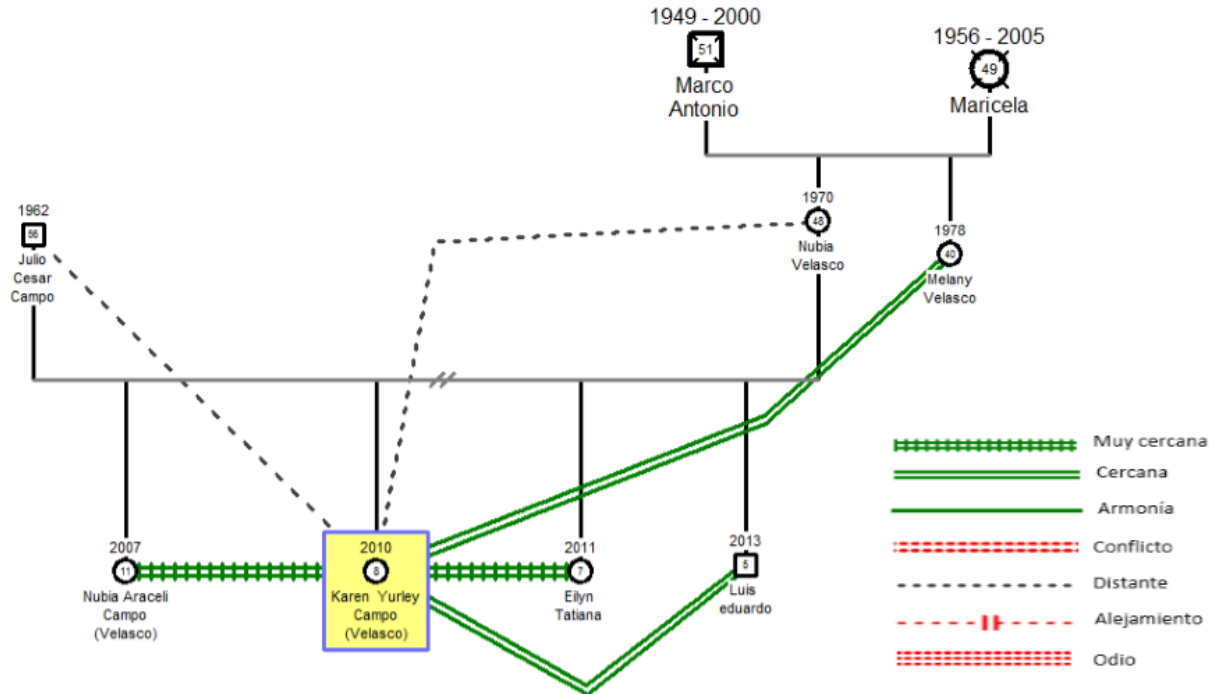

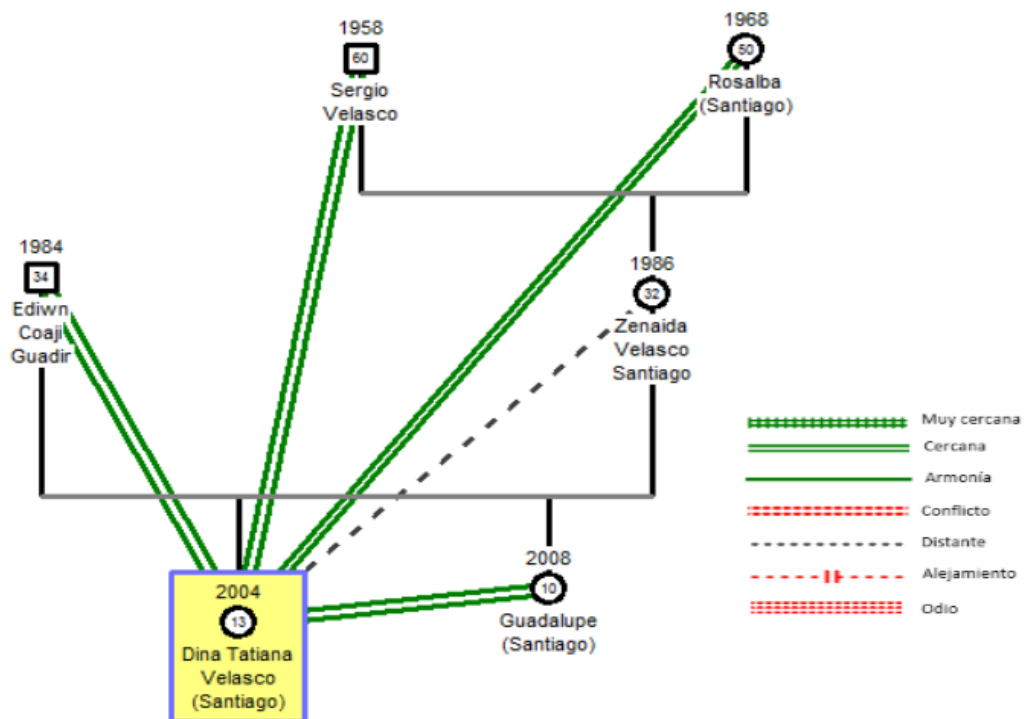
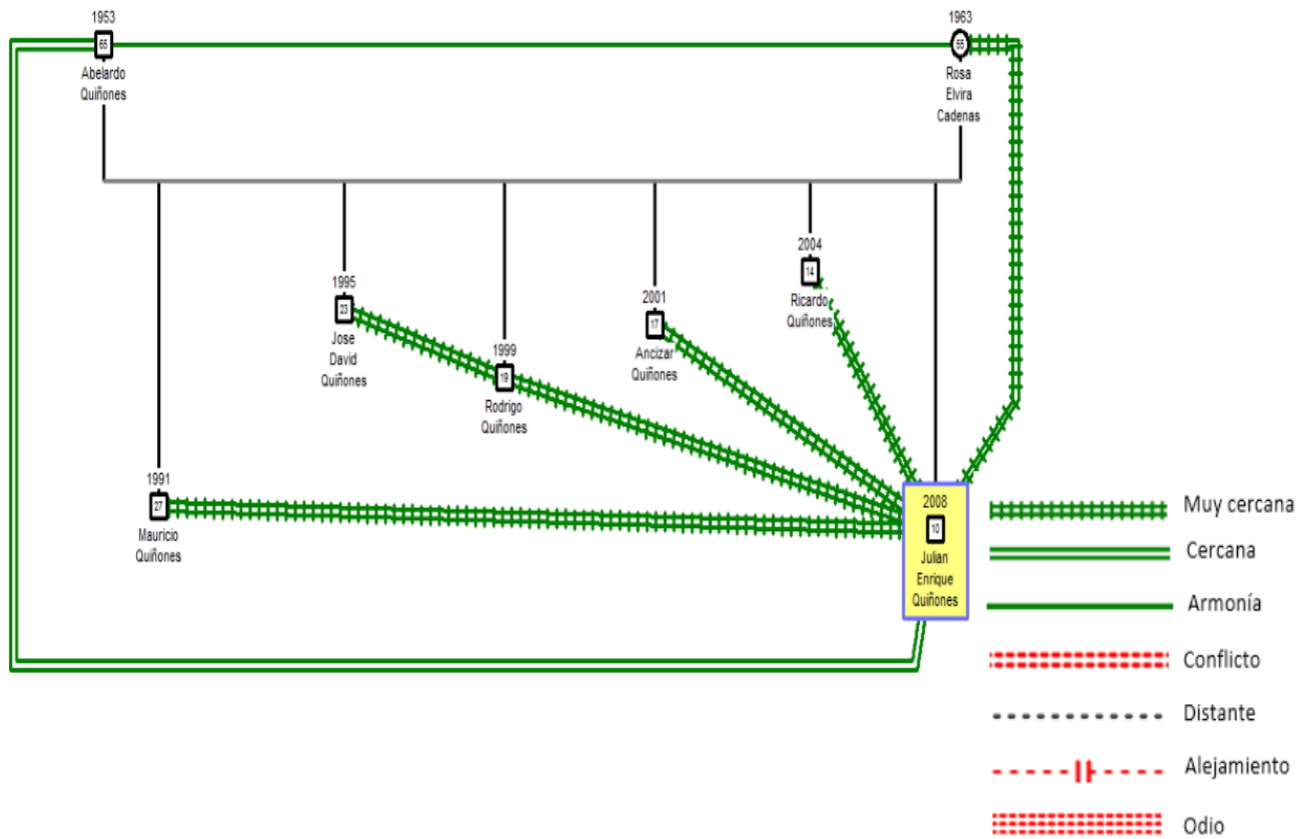

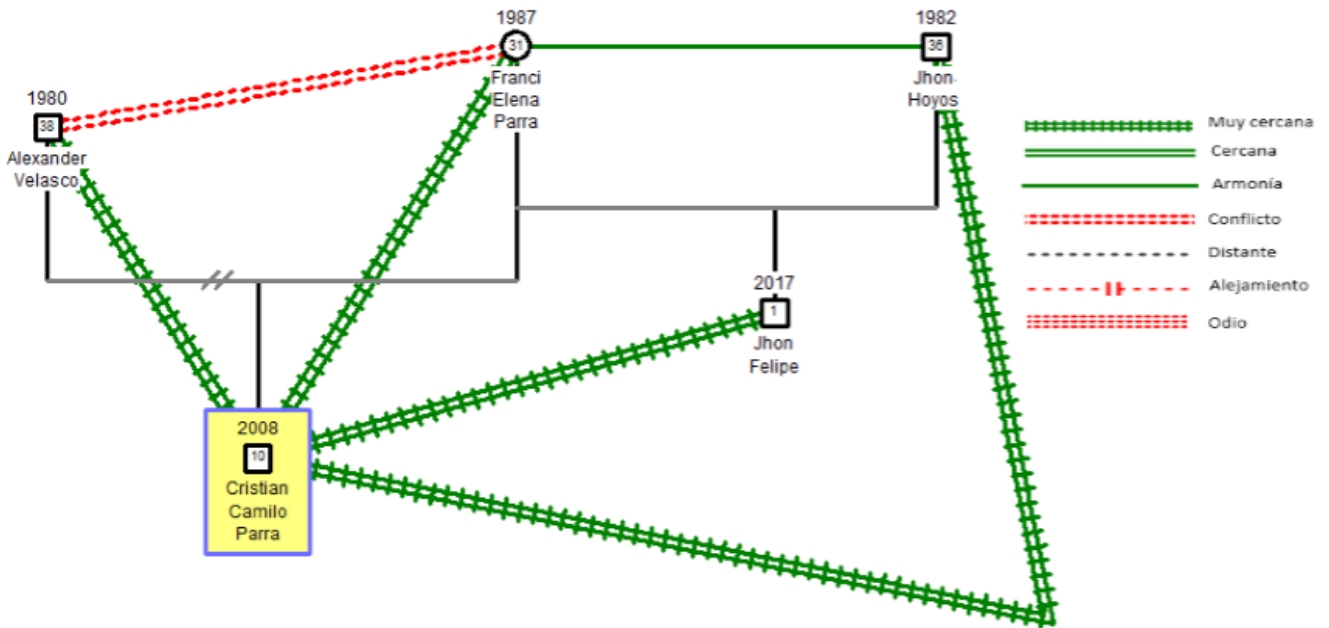
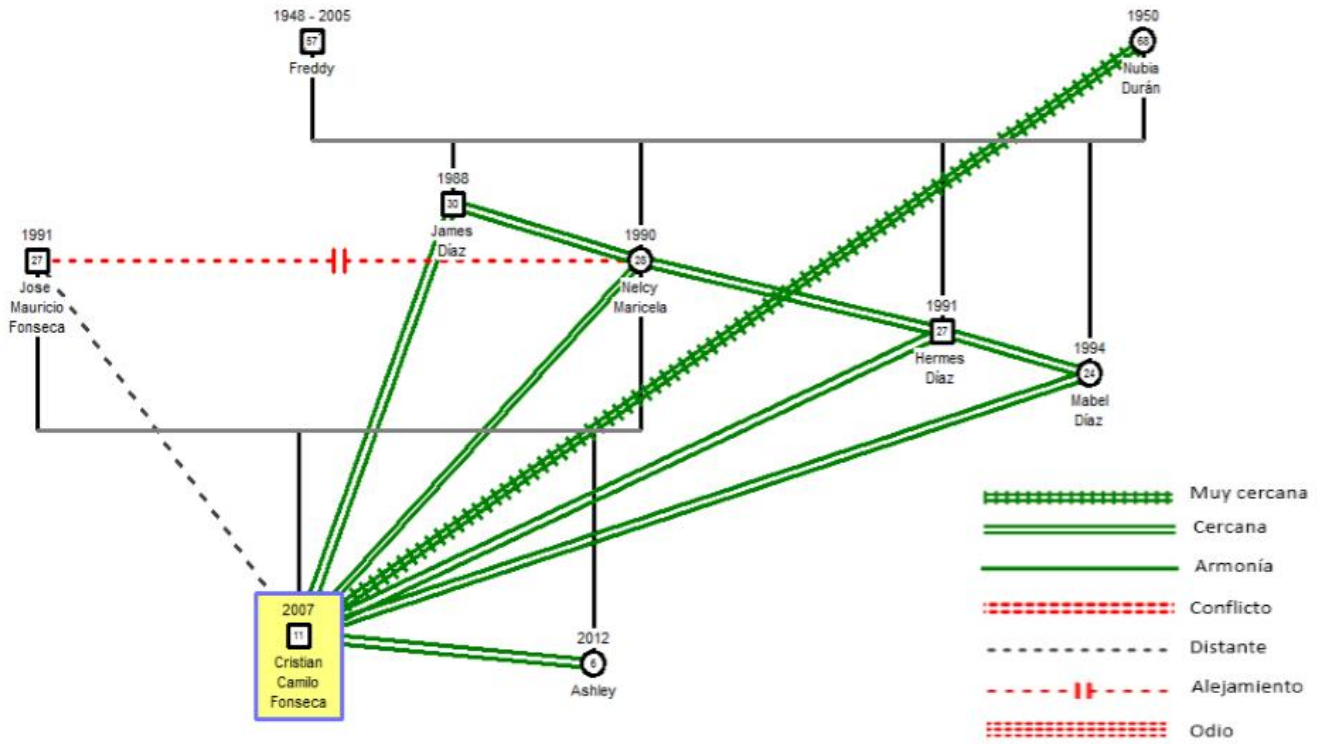

C) Tabla de base de datos de la población encuestada y entrevistada.



## DATOS GENERALES

INSTITUCION EDUCATIVA ALFEREZ REAL

### DATOS DEL ESTUDIANTE

NOMBRE Y APELLIDOS: \_\_\_\_\_

FECHA DE NACIMIENTO: \_\_\_\_\_ LUGAR: \_\_\_\_\_

GRADO: \_\_\_\_\_ EDAD: \_\_\_\_\_

DIRECCION: \_\_\_\_\_

PERSONAS QUE SUELEN RECOGERLO/LA: \_\_\_\_\_



### DATOS FAMILIARES

NOMBRE DE LA MADRE: \_\_\_\_\_ EDAD: \_\_\_\_\_

ESTUDIOS: \_\_\_\_\_ OCUPACION: \_\_\_\_\_

DIRECCION: \_\_\_\_\_ CELULAR: \_\_\_\_\_

NOMBRE DEL PADRE: \_\_\_\_\_ EDAD: \_\_\_\_\_

ESTUDIOS: \_\_\_\_\_ OCUPACION: \_\_\_\_\_

DIRECCION: \_\_\_\_\_ CELULAR: \_\_\_\_\_

Nº DE HERMANOS: \_\_\_\_\_ LUGAR QUE OCUPA ENTRE ELLOS: \_\_\_\_\_

Nº DE PERSONAS QUE VIVEN EN EL HOGAR FAMILIAR: \_\_\_\_\_

SITUACION FAMILIAR:

VIVE CON SU PADRE Y MADRE  VIVE CON SU PADRE  VIVE CON SU MADRE

del acerca del tema a tratar.



D) Modelo de la encuesta estructurada para saber que tanto conoce la población del acerca del tema a tratar.

Nombres y apellidos: \_\_\_\_\_ Fecha: \_\_\_\_\_

Grado: \_\_\_\_\_

1. ¿Qué haces en tu tiempo libre?
  - A. Me entretengo con el ordenador o el móvil
  - B. Participo en actividades de arte, música y cultura
  - C. Juego con mi videoconsola (PS3, Nintendo, XBOX...)
  - D. Veo la televisión
  - E. Me gusta leer libros
  
2. ¿Después de la jornada escolar, la escuela te brinda actividades para tu tiempo libre?
  - A. SI
  - B. NO
  
3. Cuántas horas dedicas al día a este tiempo libre en la actividad que la escuela te brinda?
  - A. 1 hora o menos.
  - B. Entre 1 hora y 3 horas
  - C. 3 horas o más
  - D. No tengo horas de tiempo libre
  
4. ¿Consideras que tienes bastante tiempo libre?
  - A. Suficiente
  - B. Demasiado
  - C. No, necesito mas
  
5. ¿Con quién pasas la mayor parte de este tiempo libre?
  - A. Con mis padres y hermanos
  - B. Con otros familiares (abuelos, tíos, primos etc.)
  - C. Con mis amigos
  - D. Normalmente estoy solo

6. ¿Para qué sirve el uso de este tiempo libre?
- A. Ocupar el tiempo en actividades que nos gusta
  - B. Pelear con el compañero
  - C. Para sentirnos mal
  - D. Para dormir
7. ¿Cuando haces uso de este tiempo libre como te sientes?
- A. Feliz
  - B. Triste
  - C. Confundido
  - D. Solo
8. ¿Crees que el uso adecuado de este tiempo libre ayuda a tu formación personal y fortalecimiento de las competencias ciudadanas?
- A. SI NO
9. ¿Qué valores éticos ejerces en tu tiempo libre?
- A. Integridad
  - B. Respeto
  - C. Trabajo en equipo
  - D. Responsabilidad
10. ¿Al participar de este tiempo libre, crees que aporta a la integración familiar?
- A. SI
  - B. NO
11. ¿Cuándo ocupas tu tiempo libre de manera adecuada contribuye en las relaciones interpersonales?
- A. SI
  - B. NO



12. ¿Si dentro del uso de tu tiempo libre observas que le están pegando a un compañero qué harías?
- A. Golpearlo también
  - B. Defenderlo y hablar con el profesor
  - C. Arrojarle objetos
  - D. Burlarse mientras lo golpean
13. Si dentro de tu tiempo libre alguien te coge las cosas sin permiso ¿tú debes?
- A. Pedírselo por las buenas y si no hace caso castigarlo
  - B. Pegarle para que lo devuelva
  - C. Pedírselo por las malas
  - D. Pedírselo por las buenas si no hace caso ponerle la queja al profesor
14. ¿Si tengo problemas con un amigo para solucionarlo que debo hacer?
- A. Sacarle la lengua
  - B. Halarle el pelo
  - C. Dialogar con él y darle a mano
  - D. Amenazarlo
15. Si te sientes enfurecido por algo que paso en tu tiempo libre, una buena forma de tranquilizarte podría ser:
- A. Aislarte unos minutos
  - B. Llorar y gritar hasta que te canses
  - C. Exigir que nadie te hable
  - D. Arrojar objetos al suelo
16. ¿Te gusta compartir con tus compañeros y compañeras en tu tiempo libre?
- A. SI
  - B. NO

E) Modelo de la encuesta estructurada para identificar la influencia de la música en los estudiantes.

**ENCUESTA: conexión que hay entre la música y los afectos.**

Nombre: \_\_\_\_\_ Fecha: \_\_\_\_\_

Grado: \_\_\_\_\_

1. ¿Consideras que la música es importante en la vida cotidiana?  
SI      NO
2. ¿La música en algún momento te puede describir como persona?  
SI      NO
3. ¿Aplicas en tu casa los aprendizajes que te aporta la música?  
SI      NO
4. ¿Cada melodía y cada sonido te ha servido para calmar tus emociones?  
SI      NO
5. ¿Crees que la música te puede servir como terapia?  
SI      NO
6. ¿Has aprendido algo por medio de la música?  
SI      NO
7. ¿Crees que con la música puedes superar problemas sociales?  
SI      NO
8. ¿Crees que la música es una herramienta para comunicarse con tus compañeros?  
SI      NO
9. ¿El tipo de música que escuchas tiene que ver en tu forma de hablar?  
SI      NO

F) Modelo del estudio de diario llamado “Mi vida diaria”.



**NOMBRES:** \_\_\_\_\_

**APELLIDOS:** \_\_\_\_\_

**GRADO:** \_\_\_\_\_

**TEMAS A TENER EN CUENTA:**

MI FAMILIA:

Acciones Positivas

Acciones negativas

Actividades que desarrollan juntos

La comunicación

Relaciones interpersonales

Valores aplicados

La Convivencia

Manejo de Conflictos familiares

Normas en casa

**ESCUELA DE ARTE Y CULTURA**

Acciones positivas

Acciones negativas

La comunicación

Convivencia entre compañeros

Relación entre compañeros

Relación con el docente

Sentimientos encontrados

Valores aplicados

**FECHA:** 29 de Octubre del 2018

**MI FAMILIA:**

POSITIVO

---

---

---

---

---

---

NEGATIVO

---

---

---

---

---

---

**ESCUELA DE ARTE Y CULTURA:**

POSITIVO

---

---

---

---

---

---

NEGATIVO

---

---

---

---

---

---

Nota: Las fechas comprendidas fueron a partir del 29 de octubre hasta el 05 de Noviembre.

G) Modelo de la entrevista en profundidad para identificar los impactos positivos y negativos de los estudiantes antes y durante el proceso de arte y música como tiempo libre.

**ANTES DE INGRESAR A LA  
ESCUELA DE ARTE Y  
MÚSICA COMO TIEMPO  
LIBRE**

**AHORA QUE PARTICIPAR  
EN LA ESCUELA DE ARTE Y  
MÚSICA COMO TIEMPO  
LIBRE**

POSITIVO:

---

---

---

---

---

---

---

---

---

---

POSITIVO:

---

---

---

---

---

---

---

---

---

---

NEGATIVO:

---

---

---

---

---

---

---

---

---

---

NEGATIVO:

---

---

---

---

---

---

---

---

---

---

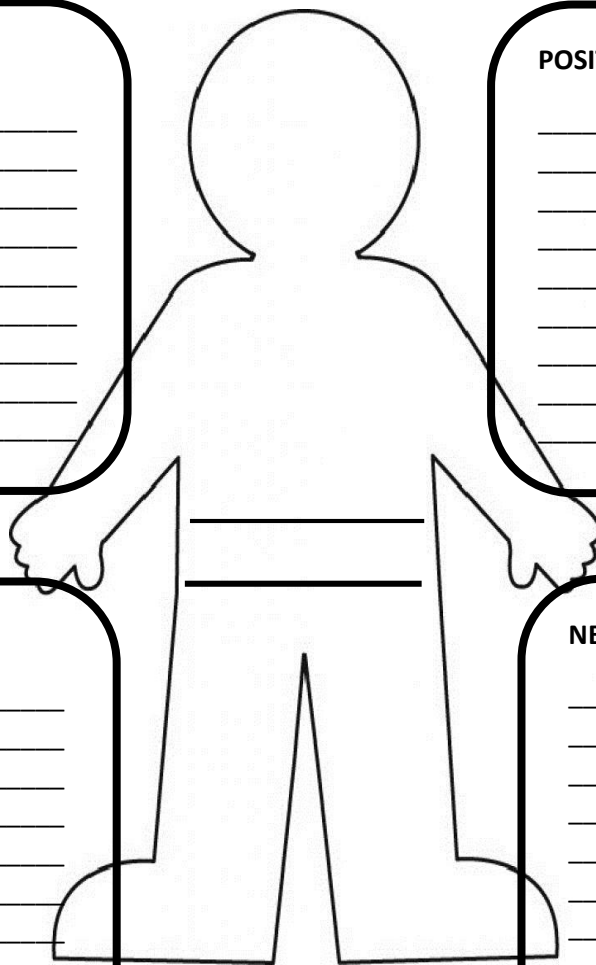

H) Modelo de encuesta estructurada para identificar la influencia de la escuela de arte y música en las competencias ciudadanas de los estudiantes

### **CUESTIONARIO PARA LOS DOCENTES**

1. ¿Qué entiende usted por competencias ciudadanas?
  - A. Conjunto de habilidades cognitivas, emocionales y comunicativas, que debemos desarrollar para saber vivir con los otros y actuar de manera constructiva en la sociedad.
  - B. Aportan a transformar y construir una nueva sociedad pacífica, democrática y respetuosa de las diferencias, en sus diferentes entornos.
  - C. Ofrece a los niños y niñas las herramientas necesarias para relacionarse con otros de una manera cada vez más comprensiva y justa y para que sean capaces de resolver problemas cotidianos.
  - D. Todas las anteriores
  
2. ¿La escuela de arte y cultura utiliza estrategias para fortalecer las competencias ciudadanas?
  - A. SI
  - B. NO
  
3. ¿Qué estrategias utiliza usted para mediar situaciones que se presentan durante el tiempo libre de los estudiantes?
  - A. Aplica la ruta de atención escolar
  - B. Realiza castigos ejemplares
  - C. Todas las anteriores
  - D. Ninguna de las anteriores
  
4. ¿Crees que la escuela aporta significativamente en los procesos de competencias ciudadanas de los niños durante su tiempo libre?
  - A. SI
  - B. NO
  
5. ¿Durante el tiempo libre de los estudiantes maneja usted la cátedra de los valores?
  - A. Siempre

- B. Casi siempre
- C. Nunca

6. ¿Qué competencia ciudadana desarrollan más los 20 estudiantes dentro del tiempo libre?

- A. Cognitivas
- B. Emocionales
- C. Comunicativas
- D. Integradoras
- E. Conocimientos

7. ¿En qué porcentaje ve usted, que se han logrado inculcarles las competencias ciudadanas a los niños durante su tiempo libre?

- A. De 10% a 40%
- B. De 40% a 60%
- C. De 60% a 80%
- D. De 80% en adelante

8. ¿Durante el uso del tiempo libre de los estudiantes ha identificado cambios en las relaciones socio familiar?

- A. SI
- B. NO

9. ¿Los padres de familia participan en las actividades programadas para el uso adecuado del tiempo libre de los estudiantes?

- A. Siempre
- B. No siempre
- C. Nunca
- D. Casi nunca

10. ¿Piensan que debe haber una mejora en las estrategias para el tiempo libre de los estudiantes?

- A. SI
- B. NO



l) Modelo de encuesta estructurada para identificar los cambios positivos y negativos de manera individual y general de los 17 estudiantes.

<b>ACTIVIDAD:</b>	<b>EVOLUCION DEL PROCESO</b>
<b>OBJETIVO:</b>	<p>Conocer la percepción que tiene el docente Ariel Navia encargado de la escuela arte y música, acerca de los cambios individuales presentados por los 20 estudiantes participantes de la escuela al inicio y ahora que son participes de esta en cuanto a competencias ciudadanas en su tiempo libre. Por ultimo lograr una descripción general del proceso.</p> <p>Así mismo como complemento para dar respuesta a nuestro segundo objetivo específico “identificar cambios generados en los 20 estudiantes de los grados 5,6,7 del Colegio Alférez Real barrio El Lago, Municipio de Popayán por las competencias ciudadanas”</p>
<b>FIRMA DEL DOCENTE</b>	
<b>FIRMA DE TRABAJADORES SOCIALES</b>	

<b>NOMBRES</b>	<b>APELLIDOS</b>	<b>GRADO</b>	<b>DESCRIPCIÓN POSITIVA</b>	<b>DESCRIPCIÓN NEGATIVA</b>
Miguel Ángel	Castro Arrubia			
Cristian Camilo	Velasco Parra			
Yulisa	Ordoñez			

<b>Dina Tatiana</b>	<b>Velasco Santiago</b>			
<b>Cristian Camilo</b>	<b>Fonseca</b>			
<b>Johan Stiven</b>	<b>Guaitarilla</b>			
<b>Julián Enrique</b>	<b>Quiñonez</b>			
<b>Breiner</b>	<b>Moya Maya</b>			

<b>Erika Nathalia</b>	<b>Hio Quira</b>			
<b>Nubia Araseli</b>	<b>Campo Velasco</b>			
<b>Didier Arley</b>	<b>Narváez Parra</b>			
<b>Karen Yurley</b>	<b>Campo Velasco</b>			
<b>Diego Felipe</b>	<b>Ramírez</b>			

<b>David Alejandro</b>	<b>Hio Quira</b>			
<b>Yostin Davier</b>	<b>Galindez</b>			
<b>Miguel Ángel</b>	<b>Palechor</b>			
<b>Rut Ester</b>	<b>Sánchez Arroyo</b>			

**DESCRIPCION GENERAL:**

J) modelo de la encuesta estructurada para conocer el grado de conocimiento de la escuela de arte y música como tiempo libre, el nivel de satisfacción y la relación de los padres con la escuela.

<b>GRADO DE CONOCIMIENTO DE LA ESCUELA ARTE Y CULTURA COMO TIEMPO LIBRE</b>		
Conoce al docente de música:	Sí	No
Durante el tiempo que permanece su hijo/a Ahí, has hablado con él/ella?	Sí	No
Conoce las normas de funcionamiento de esta escuela	Sí	No
El horario programado	Sí	No
Los eventos que se realizan en la escuela de arte y cultura	Sí	No
Los deberes y derechos del alumno	Sí	No

<b>RELACIÓN DE LOS PADRES Y MADRES CON LA ESCUELA DE ARTE Y MUSICA COMO TIEMPO LIBRE</b>					
Suelo apoyar las decisiones que toma el docente sobre el comportamiento de mi hijo/a	Siempre	Casi siempre	Algunas veces	Casi nunca	Nunca
Suelo estar informado acerca de los eventos especiales que se realizan en la escuela de arte y música	Siempre	Casi siempre	Algunas veces	Casi nunca	Nunca
Me encuentro satisfecho con la escuela de arte y música	Siempre	Casi siempre	Algunas veces	Casi nunca	Nunca
<b>NIVEL DE SATISFACCIÓN</b>					
Las estrategias que brinda la escuela hacia el manejo de tiempo libre son adecuadas	Siempre	Casi siempre	Algunas veces	Casi nunca	Nunca

El manejo del tiempo libre en la escuela de arte y música utilizado por sus hijos a tenido cambios significativos en su desarrollo personal	Siempre	Casi siempre	Algunas veces	Casi nunca	Nunca
Creer que la escuela de arte y música como tiempo libre aporta significativamente en los procesos de competencias ciudadanas de su hijo/a	Siempre	Casi siempre	Algunas veces	Casi nunca	Nunca
Han mejorado las relaciones socio familiares de sus hijos al participar en las actividades que la escuela arte y música durante el tiempo libre	Siempre	Casi siempre	Algunas veces	Casi nunca	Nunca
Durante el proceso del uso del tiempo libre de su hijo/a se han identificado cambios en cuanto a las competencias ciudadanas cognitivas	Siempre	Casi siempre	Algunas veces	Casi nunca	Nunca
Durante el proceso del uso del tiempo libre de su hijo/a se han identificado cambios en cuanto a las competencias ciudadanas emocionales	Siempre	Casi siempre	Algunas veces	Casi nunca	Nunca
Durante el proceso del uso del tiempo libre de su hijo/a se han identificado cambios en cuanto a las competencias ciudadanas comunicativas	Siempre	Casi siempre	Algunas veces	Casi nunca	Nunca
Durante el proceso del uso del tiempo libre de su hijo/a se han identificado cambios en cuanto a las competencias ciudadanas integradoras	Siempre	Casi siempre	Algunas veces	Casi nunca	Nunca

## K) Modelo del folleto entregado

### ESCUELA DE ARTE Y MÚSICA

Existen diversas actividades para aprovechar el tiempo libre, una de estas la brinda la Institución educativa Alférez Real a cargo del Lic. en música Ariel Navia, en donde los estudiantes participan del programa de Arte y música, como espacio de inclusión y prevención a las diferentes problemáticas socio familiares que se presentan en su entorno.

Este tiempo libre son los mejores momentos de esparcimiento y disfrute que permiten a los estudiantes formarse individual y socialmente; por lo tanto el principal propósito de este tiempo, es la formación integral del estudiante en su exigencia mental, física y creativa.

A través de este tiempo libre se ha demostrado que los estudiantes aprenden jugando y es allí en esta actividad, en donde se dan a conocer una variedad de valores que van desde el amor por sí mismo y por los demás, la amistad, la tolerancia, el respeto por las normas de juego y por las diferencias individuales, al igual que la cooperación y el trabajo en grupo, entre otros muchos valores que se vivencian a través de la recreación y la música.



Señores Padres de Familia, por medio de esta herramienta pedagógica, presentamos la importancia de la presencia de sus hijos a estos espacios de tiempo libre como mejora a la calidad de vida de sus niños para formar así formados ciudadanos de bien. Así mismo motivarlos para que ustedes como ejemplo a seguir de sus hijos apoyen y participen en estos momentos de esparcimiento para el desarrollo socio familiar de sus hijos.

### Escuela arte y música-Horarios:

Lunes, Miércoles y Viernes

Hora: 1:30 pm a 4:30 pm.

Lugar: Institución educativa Alférez Real

« Todos unidos por el bienestar social de nuestros niños »



“No importa que tan despacio aprende un niño. Importa que no dejemos de apoyarle para que siga aprendiendo”

## Competencias ciudadanas y Tiempo libre



“Todo tiempo libre dedícalo a aprender lo que no sabes, y hazlo pronto, como si lo necesitaras en un futuro inmediato”  
(Carlos Pecotche)

Elaborado por:

Jairo Andrés Zúñiga  
Paula Andrea Pinilla  
Trabajadores Sociales

Fundación Universitaria de  
Popayán

### OBJETIVO:

Proponer la escuela de arte y música como un elemento de cohesión para mejorar los tiempos libres en cuanto a las competencias ciudadanas.

### COMPETENCIAS CIUDADANAS

Las Competencias Ciudadanas son el conjunto de conocimientos y de habilidades cognitivas, emocionales y comunicativas que hacen posible que el ciudadano actúe de manera constructiva en la sociedad democrática.

### TIPOS

Conocimientos

Cognitivas

Emocionales

Integradoras

Comunicativas

### ❖ CONOCIMIENTOS:

Información que los todos debemos saber y comprender en relación con el ejercicio de la ciudadanía.

### ❖ COGNITIVA:

La capacidad para colocarse en el lugar del otro, la identificación de las consecuencias de los actos y decisiones propios.

### ❖ EMOCIONALES:

Habilidades necesarias para identificar y responder de manera constructiva las emociones personales que tenemos y las de los demás.

### ❖ COMUNICATIVAS:

Capacidades para escuchar con atención los argumentos de los otros y procesarlos.

### ❖ INTEGRADORAS:

Articulan las anteriores competencias para enfrentar los problemas que se puedan presentar a través de la utilización de conocimientos, generación creativa de nuevas ideas, así como competencias emocionales y comunicacionales.



“El objetivo de la educación es la virtud y el deseo de convertirse en un buen ciudadano”  
(Platón)

### TIEMPO LIBRE:

Es aquel que una persona tiene para realizar la actividad que desea, sin obligaciones. Puede decirse que el tiempo libre son las horas que no corresponden al estudio, al trabajo o a las tareas domésticas.



### BENEFICIOS DEL USO ADECUADO DEL TIEMPO LIBRE:

Estimula nuestro cerebro, nuestro cuerpo y nuestros sentidos para que respondan ante diferentes situaciones y contextos.

Ayuda a incrementar la concentración, libera preocupaciones, canaliza el estrés, mejora tu memoria y sobre todo aporta al desarrollo integral y social del ser humano.